



● steinel



professional

HM 2620 E

DE

EN

FR

NL

IT

ES

PT

SE

DK

FI

NO

GR

TR

HU

CZ

SK

PL

RO

SI

HR

EE

LT

LV

BG

CN

RU

Inhalt

1.	Zu diesem Dokument	3
2.	Allgemeine Sicherheitshinweise	3
3.	Geräteelemente	7
4.	Inbetriebnahme	9
5.	Wartung	12
6.	Reparatur	13
7.	Anwendungen	16
8.	Entsorgung	17
9.	Konformitätserklärung	18
10.	Herstellergarantie	18
11.	Technische Daten	21

1. Zu diesem Dokument

- Urheberrechtlich geschützt. Nachdruck, auch auszugsweise, nur mit unserer Genehmigung.
- Änderungen, die dem technischen Fortschritt dienen, vorbehalten.



Warnung vor Gefahren!



Warnung vor Gefahren durch Umwelteinflüsse!



Warnung vor giftigen Gasen und Entzündungsgefahr!



Gefahr vor elektrischem Schlag!

2. Allgemeine Sicherheitshinweise



Gefahr durch Nichtbeachtung der Bedienungsanleitung!

Diese Anleitung enthält wichtige Informationen für den sicheren Umgang mit dem Gerät. Auf mögliche Gefahren wird besonders hingewiesen. Bei Nichtbeachtung der Bedienungsanleitung kann das Gerät zu einer Gefahrenquelle werden.

- Anleitung sorgfältig lesen.
- Sicherheitshinweise befolgen.
- Zugänglich aufbewahren.

Beim Gebrauch von Elektrowerkzeugen sind zum Schutz gegen elektrischen Schlag, Verletzungs- und Brandgefahr folgende grundsätzliche Sicherheitsmaßnahmen zu beachten.

Wenn mit dem Gerät nicht sorgsam umgegangen wird, kann ein Brand entstehen oder Personen verletzt werden. Überprüfen Sie das Gerät vor Inbetriebnahme auf eventuelle Schäden (Netzanschlussleitung, Gehäuse, etc.) und nehmen Sie das Gerät bei Beschädigung nicht in Betrieb. Das Gerät nicht unbeaufsichtigt betreiben. Kinder sollten beaufsichtigt werden, um sicherzustellen, dass sie nicht mit dem Gerät spielen.

Erstinbetriebnahme

Bei erster Anwendung kann etwas Rauch austreten. Der Rauch entsteht durch Bindemittel, die sich dem ersten Gebrauch durch die Wärme aus der Isolationsfolie der Heizung herauslösen. Um einen zügigen Rauchaustritt zu erzielen, sollte das Gerät auf der Standfläche abgestellt werden. Das Arbeitsumfeld sollte bei der ersten Anwendung gut gelüftet werden. Der Rauchaustritt ist nicht schädlich!



Gefahr durch Umwelteinflüsse!

- Setzen Sie Elektrowerkzeuge nicht dem Regen aus. Benutzen Sie Elektrowerkzeuge nicht im feuchten Zustand und nicht in feuchter oder nasser Umgebung.
- Vorsicht bei Gebrauch der Geräte in der Nähe brennbarer Materialien.
- Nicht für längere Zeit auf ein und dieselbe Stelle richten.
- Nicht bei Vorhandensein einer explosionsfähigen Atmosphäre verwenden.
- Wärme kann zu brennbaren Materialien geleitet werden, die verdeckt sind.



Gefahr vor elektrischem Schlag!

- Vermeiden Sie Körperberührung mit geerdeten Teilen, zum Beispiel Rohren, Heizkörpern, Herden, Kühlschränken.
- Das Gerät nicht unbeaufsichtigt lassen, so lange es in Betrieb ist.



Bewahren Sie Ihre Werkzeuge sicher auf.

- Gerät nach Gebrauch auf Standfläche abstellen und abkühlen lassen, bevor es weggepackt wird.
- Unbenutzte Werkzeuge müssen im trockenen, verschlossenen Raum und für Kinder nicht erreichbar aufbewahrt werden.
- Dieses Gerät kann von Kindern ab 8 Jahren und darüber sowie von Personen mit verringerten physischen, sensorischen oder mentalen Fähigkeiten oder Mangel an Erfahrung und Wissen benutzt werden, wenn sie beaufsichtigt oder bezüglich des sicheren Gebrauchs des Gerätes unterwiesen wurden und die daraus resultierenden Gefahren verstehen.
- Kinder dürfen nicht mit dem Gerät spielen.
- Reinigung und Benutzer-Wartung dürfen nicht von Kindern ohne Beaufsichtigung durchgeführt werden.



Überlasten Sie Ihre Werkzeuge nicht!

- Sie arbeiten besser und sicherer im angegebenen Leistungsbereich.
- Tragen Sie das Werkzeug nicht am Kabel und benutzen Sie es nicht, um den Stecker aus der Steckdose zu ziehen.
- Schützen Sie das Kabel vor Hitze, Öl und scharfen Kanten.



Achten Sie auf giftige Gase und Entzündungsgefahr!

- Zu Ihrer eigenen Sicherheit benutzen Sie nur Zubehör und Zusatzgeräte, die in der Bedienungsanleitung angegeben oder vom Werkzeughersteller empfohlen oder angegeben werden.
- Der Gebrauch anderer als der in der Bedienungsanleitung oder im Katalog empfohlenen Einsatzwerkzeuge oder Zubehöre kann eine persönliche Verletzungsgefahr für Sie bedeuten.



Reparaturen nur vom Elektrofachmann

- Dieses Elektrowerkzeug entspricht den einschlägigen Sicherheitsbestimmungen.
- Reparaturen dürfen nur von einer Elektrofachkraft ausgeführt werden, andernfalls können Unfälle für den Betreiber entstehen.

3. Geräteelemente

3.1



- 1 Edelstahl-Ausblasrohr
- 2 Abnehmbares Schutzrohr
- 3 Lufteinlass (inkl. Feinstaubfilter)
- 4 Softummantelung für rutschsicheren Stand
- 5 LCD-Display
- 6 Entfernbare Kappe für Aufsatz des Temperatur-scanners HM Scan PRO
- 7 Belastbares Gummikabel
- 8 EIN/AUS-Taster
- 9 Joystick (Einstellung Temperatur und Luftmenge)
- 10 Taster für Luftmengenmodus
- 11 Programmwahltaste und Speichertaste
- 12 Resthitzeanzeige
- 13 Angenehmer Softgriff
- 14 Netzkabel tauschbar

Zubehör

- 1 Runddüse 5 mm
- 2 Runddüse 10 mm
- 3 Runddüse 5 mm, verlängert
- 4 Winkelflachdüse 20x2 mm
Winkelflachdüse 20x2 mm, gerade
- 5 Winkelflachdüse 40x2 mm
- 6 Winkelflachdüse 30x2 mm
- 7 Winkelflachdüse 40x2 mm, gelocht
- 8 Flachdüse 60x2 mm für Bitumen
- 9 Andrückrolle 50 mm
- 10 Andrückrolle 35 mm
- 11 Planenschere
- 12 Kehlfix
- 13 Schweißnahtschlitten
- 14 Schweißschuh
- 15 Schnellschweißschuh 3 mm
- 16 Schnellschweißschuh 4 mm
- 17 Schnellschweißschuh 5 mm
- 18 Schnellschweißschuh 3 mm, mit schmalen Luftschlitz
- 19 Schnellschweißschuh 4 mm, mit schmalen Luftschlitz
- 20 Schnellschweißschuh 5 mm, mit schmalen Luftschlitz
- 21 Fugenhobel
- 22 Viertelmondmesser
- 23 Lötreflektordüse
- 24 Reflektordüse 20 mm
- 25 Reflektordüse 35 mm
- 26 Siebreflektordüse 35x20 mm
- 27 Siebreflektordüse 50x35 mm
- 28 Schalenreflektordüse
- 29 HM Scan PRO

Für Ihre Sicherheit:

- Das Gerät ist mit einem Thermoschutz ausgestattet.
- Die Thermosicherung schaltet das Gerät bei Überlastung komplett ab.

4. Inbetriebnahme

Bitte beachten Sie: Der Abstand zum Bearbeitungsobjekt richtet sich nach Material und beabsichtigter Bearbeitungsart. Machen Sie immer erst einen Test bezüglich Luftmenge und Temperatur! Mit den als Zubehör erhältlichen aufsteckbaren Düsen lässt sich die heiße Luft punkt- oder flächengenau steuern.

Vorsicht beim Wechseln heißer Düsen! Wenn Sie das Heißluftgebläse als Standgerät benutzen, achten Sie auf sicheren, rutschfesten Stand und sauberen Untergrund. Einschaltvorgänge erzeugen kurzzeitige Spannungsab-senkungen. Bei ungünstigen Netzbedingungen können Beeinträchtigungen anderer Geräte auftreten. Bei Netzimpedanzen kleiner als 0,35 Ohm sind keine Störungen zu erwarten.

1. Inbetriebnahme

Das Gerät wird mit dem EIN/AUS-Taster **8** an der Rückseite des Handgriffs ein- und ausgeschaltet. Der Joystick **9** dient zur Regelung der Temperatur und der Luftmenge bzw. Lüfterdrehzahl.

2. Einstellung der Temperatur

Die Temperatur kann in einem Bereich von 50 – 700 °C über den Joystick im Bedienbereich mit LCD-Anzeige eingestellt werden. Die tatsächliche Temperatur wird am Ausgang des Ausblasrohres gemessen und im Display angezeigt. Der Joystick **9** dient als Eingabetaste mit Plus-Minus-Funktion.

Kurzes Drücken des „+/-“ Joysticks lässt den eingestellten Wert in 10 °C-Schritten an- bzw. absteigen. Längeres Drücken des Joysticks lässt die Temperaturwerte schneller erreichen. Ist die gewünschte Temperatur eingestellt, braucht das Gebläse abhängig von der gewählten Drehzahl/Luftmenge einige Sekunden, um den eingestellten Wert zu erreichen. Die eingestellte Soll-Temperatur erscheint für 3 s im Display. Danach wird dort die aktuelle Ist-Temperatur angezeigt.

Das „°C/°F“ Zeichen blinkt so lange bis die Soll-Temperatur erreicht ist.

Wollen Sie die Temperatur neu einstellen, dann bewegen Sie einfach wieder den Joystick, um den Wert zu erhöhen bzw. zu vermindern. Nach dem Ausschalten des Heißluftgebläses bleibt der zuletzt eingestellte Wert erhalten.

3. Luftmenge einstellen

Um die Luftmenge zu verändern zunächst die Taste für den Luftmengenmodus **10** drücken; das Ventilator Symbol blinkt. Danach nehmen Sie die Einstellung über den Joystick vor. Wird für 5 s keine Änderung der Luftmenge vorgenommen, wird der Einstellmodus für Luftmenge automatisch verlassen. Wird nach Einstellung der Luftmenge erneut die Luftmengentaste betätigt, wird der Einstellmodus für Luftmenge sofort verlassen. Die Luftmenge variiert von min 150 l/min bis zu max. 500 l/min.

4. Programmbetrieb (P)

Werkseitig sind vier Programme für die häufigsten Arbeiten eingestellt. Drücken Sie die Taste „P“ für Programmbetrieb. Es erscheint die Ziffer 1 für Programm 1. Durch weiteres Drücken der Programmtaste gelangen Sie zu den Programmen 2 – 4. Durch erneutes Drücken gelangen Sie zurück in den Normalbetrieb.

Voreingestellte Programme

Programm	Temp. °C	Luft l/min.
1	250 °C	ca. 350
2	350 °C	ca. 400
3	450 °C	ca. 500
4	550 °C	ca. 400

5. Speicherfunktion (S)

Die Werte der vier Programme können jederzeit verändert und gespeichert werden. Dazu drücken Sie erst die Programmtaste „P“ **11**, bis das zu ändernde Programm angezeigt wird. Stellen Sie die gewünschte Temperatur und Luftmenge ein. Das Speichersymbol im LCD blinkt um anzuzeigen, dass das gewählte Benutzerprogramm verändert wurde. Um diese Einstellung in dem gewählten Benutzerprogramm zu speichern, ist die Programmwahltaste zu drücken und zu halten. Das Speichersymbol blinkt für ca. 2 s weiter. Leuchtet das Speichersymbol starr auf, wurden die eingegebenen Werte im Programm gespeichert. Zur Rückkehr in die Normalfunktion drücken Sie die Programmtaste, bis das Programmsymbol im Display verschwunden ist.

Temperaturerfassung am Werkstück

Zur Temperaturerfassung am Werkstück empfehlen wir den STEINEL Temperaturscanner HM Scan PRO.

5. Wartung

Feinstaubfilter

Dem HM 2620 E liegt ein Feinstaubfilter **3** bei. Zur Montage den Lufterlass lösen und einen Filter einlegen. Zum Reinigen (mit Druckluft) die Schrauben lösen, Abdeckung abnehmen, den Filter entnehmen.

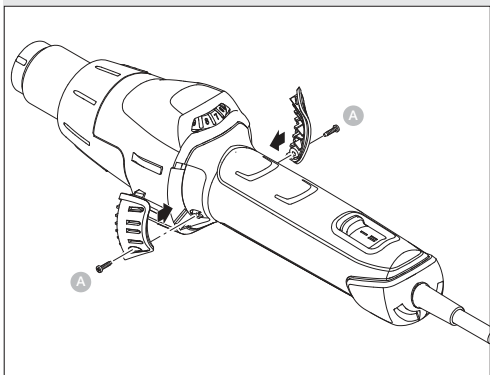

6. Reparatur

Kabelwechsel

Ist das Netzkabel beschädigt, so kann es ohne Öffnen des Gehäuses problemlos ausgetauscht werden:

6.1

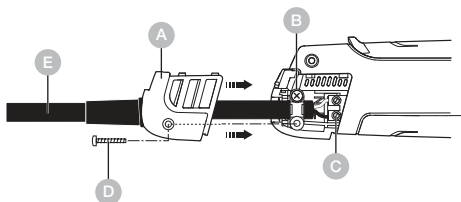

Wichtig! Das Gerät vom Netz trennen.

1. Schraube **D** lösen und Abdeckklappe **A** abziehen.
2. Zugentlastung **B** lösen.
3. Netzklemmen **C** lösen.
4. Kabel **E** herausziehen.
5. Neues Kabel einlegen und in umgekehrter Reihenfolge (1. Netzklemmen festschrauben etc.) wieder befestigen.

Heizungswechsel

Die Heizung des HM 2620 E ist gesteckt und kann mit wenigen Handgriffen gewechselt werden.

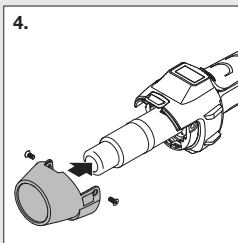
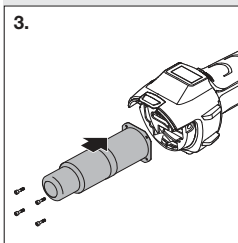
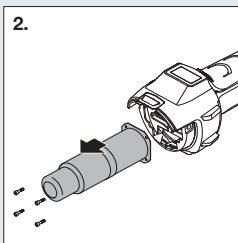
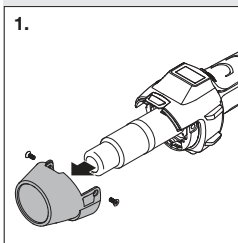

1. Wichtig! Das Gerät vom Netz trennen.
2. Schrauben vom Schutzrohr lösen (Abb. 1).
3. Schutzrohr entfernen (Abb. 1).
4. Die 4 Schrauben am Ende des Ausblasrohres lösen (Abb. 2).
5. Heizung abziehen und gegen neue Heizung austauschen (Abb. 2/3).
6. Heizung wieder festschrauben (Abb. 3).
7. Schutzrohr festschrauben (Abb. 4).

Weitere Funktionen

Wiederanlaufschutz

Der Wiederanlaufschutz verhindert das unbeabsichtigte Anlaufen des Heißluftgebläses nach einer Stromunterbrechung. Erst durch erneutes Einschalten des EIN/AUS-Tasters **8** ist das Heißluftgebläse wieder betriebsbereit.

LOC-Funktion

Um ein versehentliches Verstellen der gewählten Einstellungen zu vermeiden verfügt der HM 2620 E über die Lockable Override Control Funktion (LOC). Um zu erfahren wie die LOC Funktion eingestellt werden kann, kontaktieren Sie bitte unseren Service.

7. Anwendungen

Nachfolgend zeigen wir Ihnen einige Anwendungen für STEINEL Heißluftgebläse.

7.1



- Schweißen von Bitumen.
- Verschweißen von Folien und Planen.
- Verschweißen von PVC Fußbodenbelägen und Linoleum.

- Verarbeitung aller thermoplastischen Hartmaterialien im Kunststoff- und Behälterbau.
- Verformen von thermoplastischen Kunststoffen.
- Trocknen von feuchten Oberflächen.
- Aktivieren und Lösen von Klebstoffen und Schmelzklebern.
- Trocknungs- und Aufheizprozesse aller Art.

Auswahlhilfe für den richtigen Schweißdraht beim Kunststoffschweißen

Werkstoff / Anwendungsarten / Erkennungsmerkmale

- **PVC hart** / Rohre, Fittings, Platten, Bauprofile, technische Formteile 300 °C Schweißtemperatur / Verkohlt in der Flamme, stechender Geruch; scheppender Klang
- **PE hart** (HDPE) Polyäthylen / Wannen, Körbe, Kanister, Isolationsmaterial, Rohre, 300 °C Schweißtemperatur / Helle gelbe Flamme, Tropfen brennen weiter, riecht nach verlöschender Kerze; scheppernder Klang
- **PP** Polypropylen / HT-Abflussrohre, Sitzschalen, Verpackungen, KFZ-Teile, 250 °C Schweißtemperatur / Helle Flamme mit blauem Kern, Tropfen brennen weiter, stechender Geruch; scheppernder Klang
- **ABS** / KFZ-Teile, Gerätegehäuse, Koffer, 350 °C Schweißtemperatur / Schwarzer, flockiger Rauch, süßlicher Geruch; scheppernder Klang

8. Entsorgung

Elektrogeräte, Zubehör und Verpackungen sollen einer umweltgerechten Wiederverwertung zugeführt werden.



Werfen Sie Elektrogeräte nicht in den Hausmüll!

Nur für EU-Länder:

Gemäß der geltenden Europäischen Richtlinie über Elektro- und Elektronik-Altgeräte und ihrer Umsetzung in nationales Recht müssen nicht mehr gebrauchsfähige Elektrogeräte getrennt gesammelt und einer umweltgerechten Wiederverwertung zugeführt werden.

9. Konformitätserklärung

Hiermit erklärt die STEINEL Tools GmbH, dass das Heißluftgebläse HM 2620 E der Richtlinie 2006/42/EG entspricht. Der vollständige Text der EU-Konformitätserklärung ist unter der folgenden Internetadresse verfügbar:
www.steinell-tools.de

10. Herstellergarantie

Herstellergarantie der STEINEL Tools GmbH, Dieselstraße 80-84, 33442 Herzebrock-Clarholz

Alle STEINEL-Produkte erfüllen höchste Qualitätsansprüche. Aus diesem Grund leisten wir als Hersteller Ihnen als Erstkäufer des neu hergestellten STEINEL-Produkts gerne eine Garantie gemäß den nachstehenden Bedingungen: Die Garantie umfasst die Freiheit von Mängeln, die nachweislich auf einem Material- oder Herstellungsfehler beruhen und uns unverzüglich nach Feststellung und innerhalb der Garantiezeit gemeldet werden. Die Garantie gilt nur für STEINEL Professional-Produkte, die in Deutschland und Österreich gekauft und verwendet werden. Sollten Sie das Produkt veräußern oder weitergeben, so geht die Garantie nicht auf den Nachbesitzer über.

Unsere Garantieleistungen für Verbraucher

Die nachstehenden Regelungen gelten für Verbraucher. Verbraucher ist jede natürliche Person ist, die bei Abschluss des Kaufes weder in Ausübung ihrer gewerblichen noch ihrer selbständigen beruflichen Tätigkeit handelt. Wir haben die Wahl, ob wir die Garantieleistung durch kostenlose Reparatur oder kostenlosen Austausch (ggf. durch ein gleich- oder höherwertiges Nachfolgemodell) leisten.

Die Garanzzeit für Ihr erworbenes STEINEL Professional-Produkt beträgt **1 Jahr** ab Kaufdatum des Produkts.

Die durch uns reparierten oder ersetzten Komponenten sind für die verbleibende Garanzzeit von dieser Garanzie erfasst.

Wir tragen die Transportkosten, jedoch nicht die Transportrisiken der Rücksendung.

Unsere Garanzieleistungen für Unternehmer

Die nachstehenden Regelungen gelten für Unternehmer.

Unternehmer ist eine natürliche oder juristische Person oder eine rechtsfähige Personen- gesellschaft ist, die bei Abschluss des Kaufes in Ausübung ihrer gewerblichen oder selbständigen beruflichen Tätigkeit handelt. Wir haben die Wahl, ob wir die Garanzieleistung durch kostenlose Behebung der Mängel, kostenlosen Austausch (ggf. durch eine gleich- oder höherwertiges Nachfolgemodell) oder Erstellung einer Gutschrift leisten. Die Garanziezeit für Ihr erworbenes STEINEL Professional-Produkt beträgt **1 Jahr** ab Kaufdatum des Produkts.

Die durch uns reparierten oder ersetzten Komponenten sind für die verbleibende Garanziezeit von dieser Garanzie erfasst. Im Rahmen der Garanzieleistung tragen wir nicht Ihre zum Zwecke der Nacherfüllung erforderlichen Aufwendungen und nicht Ihre Aufwendungen für den Ausbau des mangelhaften Produkts und den Einbau eines Austauschprodukts.

Gesetzliche Mängelrechte, Unentgeltlichkeit

Die hier beschriebenen Leistungen gelten zusätzlich zu den gesetzlichen Gewährleistungsansprüchen – einschließlich besonderer Schutz- bestimmungen für Verbraucher – und beschränken oder ersetzen diese nicht. Die Inanspruchnahme Ihrer gesetzlichen Rechte bei Mängeln ist unentgeltlich.

Ausnahmen von der Garanzie

Ausdrücklich ausgeschlossen ist diese Garanzie:

- bei einem gebrauchsbewingten oder sonstigen natürlichen Verschleiß von Produktteilen oder Mängeln am STEINEL Professional-Produkt, die auf gebrauchsbewingtem oder sonstigem natürlichem Verschleiß zurückzuführen sind,

- bei nicht bestimmungs- oder unsachgemäßem Gebrauch des Produkts oder Missachtung der Bedienungshinweise,
- wenn An- und Umbauten bzw. sonstige Modifikationen an dem Produkt eigenmächtig vorgenommen wurden oder Mängel auf die Verwendung von Zubehör-, Ergänzungs- oder Ersatzteilen zurückzuführen sind, die keine STEINEL-Originalteile sind,
- wenn Wartung und Pflege der Produkte nicht entsprechend der Bedienungsanleitung erfolgt sind,
- wenn Montage- und Installation nicht gemäß den Montage- und Installationsvorschriften von STEINEL ausgeführt wurden,
- bei Transportschäden oder -verlusten.

Geltung deutschen Rechts

Es gilt deutsches Recht unter Ausschluss des Übereinkommens der Vereinten Nationen über Verträge über den internationalen Warenkauf (CISG).

Für Verbraucher bleiben zwingende Verbraucherschutzbestimmungen des Staates, in dem Sie Ihren gewöhnlichen Aufenthaltsort haben, unberührt.

Geltendmachung

Wenn Sie die Garantie in Anspruch nehmen wollen, verwenden Sie bitte unser Online-Garantiefeld unter www.steinell-tools.de/garantie.

Füllen Sie das Feld vollständig aus und laden Sie den Original-Kaufbeleg, der die Angabe des Kaufdatums und der Produktbezeichnung enthalten muss, hoch.

Wir empfehlen Ihnen daher, Ihren Kaufbeleg bis zum Ablauf der Garantiezeit sorgfältig aufzubewahren. Nachdem wir Sie per E-Mail dazu aufgefordert haben, senden Sie das Produkt an Ihren Händler oder an die Adresse des in der E-Mail angegebenen Service-Centers.

Falls Sie Rückfragen zu den Garantiebedingungen haben, rufen Sie uns gerne über Tel. +49 5245 448 188 an oder schreiben uns eine E-Mail an service@steinell.de.

Wir helfen Ihnen gerne weiter!

1 JAHR
HERSTELLER
GARANTIE

11. Technische Daten

- Netzanschluss: 220 – 230 V, 50/60 Hz
- Leistung: 2.300 W
- Temperatur: 50 – 700 °C, stufenlos einstellbar
- Luftmenge: 150 – 500 l/ min, stufenlos einstellbar
- Luftdruck: 4.000 Pa
- Ø Ausblasrohr: 30 mm, Verwendung von
Professional-Düsen
- Lebensdauer Motor: Ca. 10.000 Std.
- Lebensdauer Heizung: Ca. 800 Std.
- Resthitzanzeige: ja
- Netzkabel: H07 RN-F 2X1 3,0 M
- Schutzklasse: II
- Thermosicherung: ja
- Emissionsschalldruckpegel: ≤ 70 dB (A)
- Schwingungsgesamtwert: ≤ 2,5 m/s² | K = 0,08 m/s²
- Gewicht ohne Netzkabel: 0,84 kg

Contents

1.	About this document	23
2.	General safety precautions	23
3.	Device elements	26
4.	Commissioning	28
5.	Maintenance	31
6.	Repair	32
7.	Applications	35
8.	Disposal	37
9.	Declaration of conformity	37
10.	Manufacturer's warranty	38
11.	Technical specifications	41

1. About this document

- Under copyright. Reproduction either in whole or in part only with our consent.
- Subject to change in the interest of technical progress.



Hazard warning!



Warning of hazards due to environmental influences!



Beware of toxic gases and fire hazards!



Warning of hazards from electricity!

2. General safety precautions



Failure to observe these operating instructions presents hazards!

These instructions contain important information on the safe use of this product. Particular attention is drawn to potential hazards. Failure to observe this information may lead to death or serious injuries.

- Read instructions carefully.
- Follow safety advice.
- Keep instructions within easy reach.

When using power tools, the following basic safety measures must be observed to protect against electric shock, risk of injury and fire. If the appliance is not handled with care, a fire may break out or people may be injured. Check the appliance for any damage (mains connection cable, housing, etc.) before commissioning and do not operate the appliance if it is damaged.

When using power tools, the following basic safety measures must be observed to protect against electric shock, risk of injury and fire. If the appliance is not handled with care, a fire may break out or people may be injured. Check the appliance for any damage (mains connection cable, housing, etc.) before commissioning and do not operate the appliance if it is damaged.

Do not operate the appliance unsupervised. Children should be supervised to ensure that they do not play with the appliance.

Initial commissioning

Some smoke may be emitted on first use. The smoke is caused by binding agents that are released from the insulating foil of the heater by the heat during the first use. The appliance should be placed on its base to ensure that smoke is emitted quickly. The working area should be well ventilated during the first use. The smoke emitted is not harmful!



Warning of hazards due to environmental influences!

- Do not expose power tools to rain. Do not use power tools when damp or in a damp or wet environment.
- Take care when using the appliances in the vicinity of flammable materials.
- Do not aim at the same spot for long periods of time.
- Do not use in the presence of an explosive atmosphere.
- Heat can be conducted to combustible materials that are covered.



Warning of hazards from electricity!

- Avoid coming into contact with earthed objects, such as pipes, radiators, cookers or refrigerators.
- Do not leave the tool unattended while it is in operation.



Store your tools in a safe place.

- After use, set the tool down on its standing surface and let it cool before putting it away.
- When not in use, tools must be stored in a dry, locked room out of children's reach.
- This tool may be used by children aged 8 or above and by persons with reduced physical, sensory or mental capabilities or lack of experience and knowledge if they are supervised or have been given instructions on how to use the tool safely and understand the hazards involved.
- Do not allow children to play with the tool.
- Children are not allowed to clean or carry out maintenance work on the tool without supervision.



Do not overload your tools!

- You work better and more safely in the specified power range.
- Do not carry the tool by the cable and do not use it to pull the plug out of the socket.
- Protect the cable from heat, oil and sharp edges.



Beware of toxic gases and fire hazards!

- For your own safety, only use accessories and attachments that are specified in the operating instructions or recommended or specified by the tool manufacturer.
- The use of tools or accessories other than those recommended in the operating instructions or in the catalog may pose a risk of personal injury to you.



Repairs only by a qualified electrician

- This power tool complies with the relevant safety regulations.
- Repairs should only be performed by a qualified electrician. Otherwise the user may run the risk of accidents.

3. Device elements

3.1



- 1 Stainless steel outlet nozzle
- 2 Removable guard sleeve
- 3 Air inlet (including fine dust filter)
- 4 Soft coating for non-slip standing
- 5 LCD display
- 6 Removable cap for mounting HM Scan PRO temperature scanner
- 7 Heavy-duty rubber-insulated power cord
- 8 ON/OFF button
- 9 Joystick (for setting airflow rate and temperature)
- 10 Button for airflow rate mode
- 11 Programme selector button and memory button
- 12 Residual heat indicator
- 13 Soft grip handle for comfortable operation
- 14 Replaceable mains power cord

Accessoires

- 1 Round nozzle, 5 mm
- 2 Round nozzle, 10 mm
- 3 Round nozzle, 5 mm, extended
- 4 Flat angled nozzle, 20x2 mm
Flat angled nozzle, 20x2 mm, straight
- 5 Flat angled nozzle, 40x2 mm
- 6 Flat angled nozzle, 30x2 mm
- 7 Flat angled nozzle, 40x2 mm, perforated
- 8 Flat nozzle, 60x2 mm, for bitumen
- 9 Pressure roller, 50 mm
- 10 Pressure roller, 35 mm
- 11 Tarpaulin shears
- 12 Kehlfix
- 13 Weld slide
- 14 Welding nozzle
- 15 Fast welding nozzle, 3 mm
- 16 Fast welding nozzle, 4 mm
- 17 Fast welding nozzle, 5 mm
- 18 Fast welding nozzle, 3 mm, with narrow air slot
- 19 Fast welding nozzle, 4 mm, with narrow air slot
- 20 Fast welding nozzle, 5 mm, with narrow air slot
- 21 Jointing plane
- 22 Quarter moon knife
- 23 Soldering reflector nozzle
- 24 Reflector nozzle, 20 mm
- 25 Reflector nozzle, 35 mm
- 26 Sieve reflector nozzle, 30x20 mm
- 27 Sieve reflector nozzle, 50x35 mm
- 28 Shell reflector nozzle
- 29 HM Scan PRO

For your safety:

- The tool is protected from overheating.
- The thermal cut-out completely shuts down the tools if it is overloaded.

4. Commissioning

Please note: The distance from the object you are working on depends on material and intended method of working. Always try out the airflow and temperature on a test piece first. Using the attachable accessory nozzles (see accessories page on the cover) the flow of hot air can be controlled with maximum precision.

Take care when changing hot nozzles! When using the hot air tool in the self-resting position, make sure it is standing on a stable, non-slip and clean surface. Switch-on procedures generate short-term voltage drops. In unfavourable grid conditions, adverse effects can occur on other devices. With grid impedances of less than 0.35 ohms, no disturbances are expected.

1. Operation

The tool is switched on and off at the ON/OFF button **8** on the back of the grip handle. The joystick **9** is used for controlling temperature and airflow or fan speed.

2. Setting the temperature

Temperature can be infinitely varied over a range of 50 – 700 °C at the joystick on the control panel with LCD display. The actual temperature is measured at the hot air outlet nozzle and indicated on the display. The joystick **9** is used as an input button with plus/minus function. Briefly pressing the “+/-” joystick increases or reduces the temperature setting in 10 ° steps. Keeping the joystick pressed speeds up the temperature setting process. Once the temperature has been set, the tool takes a few seconds to reach temperature (depending on speed/airflow). The temperature setting selected is shown on the display for 3 seconds. The display then shows the current actual temperature. The “°C/°F” symbol continues to flash until the selected temperature is reached.

If you want to alter the setting, simply press the joystick again to increase or reduce the temperature. After switching off, the hot air tool stays in the last setting.

3. Setting airflow rate

To change the airflow rate, first press the button for airflow mode **10**; the fan symbol flashes. Now use the joystick to set the airflow rate. The airflow rate setting mode automatically closes if the airflow rate setting is not changed within 5 sec. Pressing the airflow button again after setting the airflow rate immediately closes the airflow rate setting mode. The airflow rate can be varied from a minimum of 150 l/min to a maximum of 500 l/min.

4. Programming mode (P)

Four programmes are factory-set for the most common types of work. Press button "P" for programming mode. Number 1 is displayed for programme 1. Continuing to press the programme button will take you to programmes 2–4. Pressing the button again will return the tool to normal operation.

Preset programmes

Program	Temperature °C	Air l/min.
1	250 °C	aprox. 350
2	350 °C	aprox. 400
3	450 °C	aprox. 500
4	550 °C	aprox. 400

5. Memory function (S)

The values selected for the four programmes can be changed and memorised at any time. To do this, first press the programme button "P" **11** until the display shows the programme you wish to change. Set the temperature and airflow rate you require. Memory symbol on the LCD flashes to indicate that the user programme selected has been changed. To memorise this setting in the user programme selected, press and hold down the programme selector button. The memory symbol continues to flash for approx. 2 sec. The settings entered are saved once the memory symbol stays on all the time. To return to normal operation, press the programme button until the programme symbol disappears from the display.

Temperature measurement on the workpiece

We recommend the STEINEL HM Scan PRO temperature scanner for measuring the temperature at the workpiece.

5. Maintenance

Fine dust filter

The HM 2620 E is supplied with a fine dust filter **3**. To install it, undo the air inlet and insert the filter. To clean it (with compressed air), undo screws (a), take off cover and remove filter.

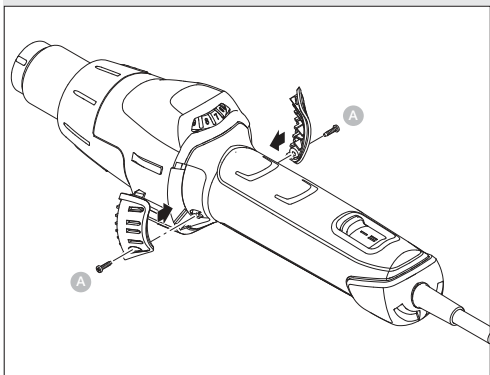

6. Repair

Changing the power cord

If the power cord is damaged, it can easily be changed without opening the casing.

6.1

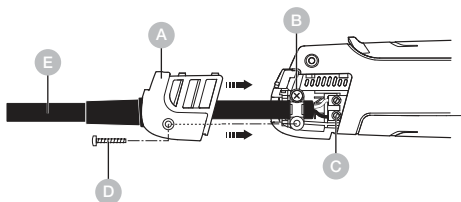

Important! Disconnect tool from power supply.

1. Undo screw **D** and pull off cover cap **A**.
2. Release cable grip **B**.
3. Undo mains terminals **C**.
4. Pull out cable **E**.
5. Insert new cable and secure in reverse order (1. Firmly screw down mains terminals etc.).

Changing the heating element

The plug-in heating element in the HM 2620 E can be changed in a matter of seconds.

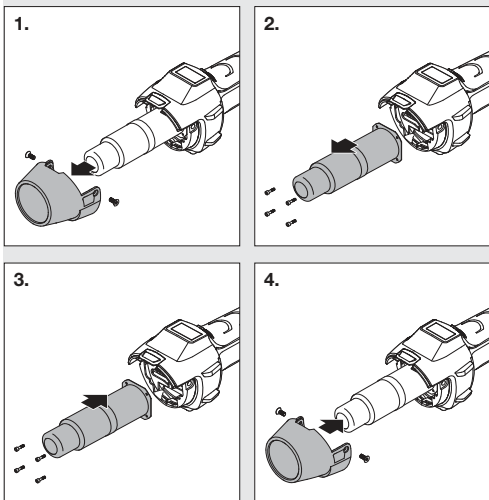

- 1. Important!** Disconnect tool from power supply.
- Undo guard sleeve screws (Fig. 1).
- Remove guard sleeve (Fig. 1).
- Undo 4 screws at the end of the hot air outlet nozzle (Fig. 2).
- Detach heating element and replace it with a new one (Fig. 2/3).
- Firmly screw heating element into place (Fig. 3).
- Firmly screw guard sleeve back on (Fig. 4).

Other functions

Restart protection

Restart protection prevents the hot air tool from starting after an interruption in the power supply. The hot air tool is only ready for operation again after switching it on at the ON/OFF button **8**.

LOC function

To avoid altering the chosen settings unintentionally, the HM 2620 E comes with a Lockable Override Control Function (LOC). To find out how to set the LOC function, please contact our Service Department on.

7. Applications

Here are some of the applications you can use STEINEL hot air tools for.

7.1



- Welding bitumen.
- Welding tarpaulins and films.
- Welding PVC floor coverings and linoleum.

- Working rigid thermoplastic materials in plastics and tank construction.
- Shaping thermoplastics.
- Drying wet surfaces.
- Activating and removing glues and hot-melt adhesives.
- Drying and heating processes of all kinds.

Guide for selecting the right type of welding rod for welding plastics

Material / Applications / Characteristic signs

- **Rigid PVC** / Pipes, fittings, tiles, structural sections, technical mouldings, 300 °C welding temperature / Chars when held in flame, pungent odour; crashing sound
- **Rigid PE (HDPE)** Polyethylene / Tubs, baskets, canisters, insulating material, piping, 300 °C welding temperature / Light yellow flame, drips continue to burn, smells of a candle being extinguished; crashing sound
- **PP** Polypropylene / High-temperature drainpipes, seat buckets, packagings, automotive parts, 250 °C welding temperature / Bright flame with a blue core, drips continue to burn, pungent odour; crashing sound
- **ABS** / Automotive parts, equipment enclosures, cases 350 °C welding temperature / Black, fluffy smoke; sweet odour; crashing sound

8. Disposal

Electrical and electronic equipment, accessories and packaging must be recycled in an environmentally compatible manner.



Do not dispose of electrical and electronic equipment as domestic waste.

EU countries only:

Under the current European Directive on Waste Electrical and Electronic Equipment and its implementation in national law, electrical and electronic equipment no longer suitable for use must be collected separately and recycled in an environmentally compatible manner.

9. Declaration of conformity

STEINEL Tools GmbH hereby declares that the hot air blower HM 2620 E complies with Directive 2006/42/EC. The full text of the EU Declaration of Conformity is available at the following Internet address:
www.steinell.de

10. Manufacturer's warranty

Manufacturer's warranty from STEINEL Tools GmbH, Dieselstrasse 80-84, 33442 Herzebrock-Clarholz, Germany. All STEINEL products meet the highest quality standards. For this reason, we, as manufacturer, are pleased to give you, as initial purchaser of the newly manufactured Steinel product, a warranty under the following conditions: the warranty covers the absence of deficiencies which are proven to be the result of a material defect or fault in manufacturing and which are reported to us immediately after detection and within the warranty period. The warranty shall only apply to STEINEL Professional products purchased and used in the United Kingdom. If you sell the product or pass it on to someone else, the warranty will not be transferred to the new owner.

Our warranty cover for consumers

The provisions below apply to consumers. A consumer is any natural person who, on entering into the purchase transaction, neither acts in exercising their commercial nor their self-employed activity.

We can opt for warranty cover in the form of repair, which will be provided free of charge, or replacement, which will be provided free of charge (if applicable, in the form of a successor model of the same or higher quality). The warranty period for the STEINEL Professional product you have purchased is **1 year** from the date on which the product was purchased. Any components repaired or replaced by us will be covered by this warranty for the remaining warranty period.

We shall bear the shipping costs but not the transport risks involved in return shipment.

Our warranty cover for entrepreneurs

The provisions below apply to entrepreneurs. Entrepreneur is a natural or legal person or partnership with legal personality who or which, on entering into the purchase transaction, acts in exercising their or its commercial or self-employed activity. We have the option of providing warranty cover by rectifying deficiencies free of charge,

replacing a product free of charge (if applicable, in the form of a successor model of the same or higher quality) or by issuing a credit note.

The warranty period for the STEINEL Professional product you have purchased is 1 year from the date on which the product was purchased.

Any components repaired or replaced by us will be covered by this warranty for the remaining warranty period. Within the scope of warranty cover, we shall not bear your expenses accruing from subsequent fulfillment nor shall we bear your expenses for removing the defective product and installing a replacement product.

Statutory rights accruing from defects, gratuitousness

The warranty cover described here shall be applicable in addition to the statutory rights of warranty – including special consumer protection provisions – and shall not restrict or replace them. Exercising your statutory rights in the event of defects is gratuitous.

Exemptions from the warranty

This warranty shall not cover:

- any wear resulting from use or any other natural wear of product parts or any deficiencies in the STEINEL Professional product that are attributable to wear caused by use or other natural wear,
- any improper or non-intended use of the product or any failure to observe the operating instructions,
- any unauthorised additions, alterations or other modifications to the product or any deficiencies attributable to the use of accessory, supplementary or replacement parts which are not genuine STEINEL parts,
- any maintenance or care of products that is not carried out in accordance with the operating instructions,
- any assembly or installation that is not in accordance with STEINEL's installation instructions,
- any damage or loss occurring in transit.

Application of German law

The warranty shall be governed by German law excluding the United Nations Convention concerning the International Sale of Goods (CISG).

For consumers, mandatory consumer protection provisions of the country in which you have your habitual abode shall remain unaffected.

Making claims

If you wish to make a warranty claim, please send the product along with the original receipt of purchase, which must show the date of purchase and product designation, either to your specialist retailer or directly to us. STEINEL (UK) Ltd. – 25 Manasty Road, Axis Park, Orton Southgate, GB- Peterborough Cambs PE2 6UP United Kingdom
For this reason, we recommend that you keep your receipt of purchase in a safe place until the warranty period expires. If you have any queries concerning the conditions of warranty, please feel free to call us on +49 5245 448 188 or email us at service@steinel.de. We shall be pleased to provide any assistance you may need.

1 YEAR
MANUFACTURER'S
WARRANTY

11. Technical specifications

- Voltage: 220–230 V, 50/60 Hz
- Output: 2,300 W max.
- Temperature: 50–700 °C, continuously variable
- Airflow rate: 150–500 l/min, continuously variable
- Air pressure: 4,000 Pa
- Delivery nozzle Ø: 30 mm, using Professional nozzles
- Motor life: approx. 10,000 hrs.
- Heater life: approx. 800 hrs.
- Residual heat indicator: yes
- Power cord: H07 RN-F 2X1 3,0 M
- Protection class: II
- Thermal cut-out: yes
- Emission sound pressure level: ≤ 70 dB (A)
- Total vibration value: ≤ 2.5 m/s² | K = 0.08 m/s²
- Weight without power cord: 0.84 kg

Sommaire

1.	À propos de ce document	43
2.	Consignes de sécurité générales	43
3.	Éléments de l'appareil	47
4.	Mise en service	49
5.	Maintenance	52
6.	Réparation	53
7.	Utilisations	56
8.	Recyclage	57
9.	Déclaration de conformité	57
10.	Garantie du fabricant	58
11.	Caractéristiques techniques	61

1. À propos de ce document

- Il est protégé par la loi sur les droits d'auteur. Une réimpression, même partielle, n'est autorisée qu'après notre accord préalable.
- Sous réserve de modifications techniques permettant des améliorations techniques.



Attention danger !



Avertissement sur les risques liés à l'environnement !



Attention aux gaz toxiques et au risque d'inflammation !



Attention danger dû au courant électrique !

2. Consignes de sécurité générales



Danger en cas de non-respect des instructions du mode d'emploi !

Le présent document contient des informations importantes sur la manipulation et l'utilisation en toute sécurité de l'appareil. Nous signalerons les risques éventuels au fur et à mesure dans ce document. L'ignorance des risques peut entraîner de graves blessures, voire la mort.

- Veuillez lire attentivement le mode d'emploi.
- Veuillez respecter les consignes de sécurité.
- Le conserver à portée de la main.

Lors de l'utilisation d'outils électriques, les mesures de sécurité fondamentales suivantes doivent être respectées pour se protéger contre les chocs électriques, les risques de blessures et d'incendie.

Si l'appareil n'est pas manipulé avec précaution, un incendie peut se déclarer ou des personnes peuvent être blessées. Avant la mise en service, vérifiez que l'appareil n'est pas endommagé (câble de raccordement au réseau, boîtier, etc.) et ne le mettez pas en service s'il est endommagé. Ne pas utiliser l'appareil sans surveillance. Les enfants doivent être surveillés afin de s'assurer qu'ils ne jouent pas avec l'appareil.

Première mise en service

Un peu de fumée peut s'échapper lors de la première utilisation. La fumée est due aux liants qui se détachent de la feuille d'isolation du chauffage sous l'effet de la chaleur lors de la première utilisation. Pour que la fumée s'échappe rapidement, l'appareil doit être posé sur son support. L'environnement de travail doit être bien aéré lors de la première utilisation. La fumée qui s'en dégage n'est pas nocive !



Avertissement sur les risques liés à l'environnement !

- N'exposez pas les outils électriques à la pluie.
- N'utilisez pas les outils électriques lorsqu'ils sont humides et ne les utilisez pas dans un environnement humide ou mouillé. Faites attention lorsque vous utilisez les outils à proximité de matériaux inflammables.
- Ne les dirigez pas vers le même endroit pendant une période prolongée.
- Ne les utilisez pas en présence d'une atmosphère explosive. La chaleur peut être dirigée vers des matériaux inflammables qui sont cachés.



Attention danger dû au courant électrique !

- Évitez tout contact corporel avec les pièces mises à la terre, par exemple les tuyaux, les radiateurs, les cuisinières et les réfrigérateurs.
- Ne pas laisser l'appareil sans surveillance tant qu'il est en marche.



Rangez vos outils en toute sécurité.

- Les outils non utilisés doivent être conservés dans un endroit sec et fermé, hors de portée des enfants.
- L'appareil peut être utilisé par des enfants âgés de 8 ans et plus, ainsi que par des personnes dont les capacités physiques, sensorielles ou mentales sont réduites ou qui manquent d'expérience et de connaissances, à condition qu'elles soient surveillées ou qu'elles aient reçu des instructions concernant l'utilisation sûre de l'appareil et qu'elles comprennent les risques qui en découlent.
- Les enfants ne doivent pas jouer avec l'appareil.
- Le nettoyage et l'entretien par l'utilisateur ne doivent pas être effectués par des enfants sans surveillance.



Ne surchargez pas vos outils !

- Vous travaillez mieux et de manière plus sûre dans la plage de performances indiquée.
- Ne portez pas l'outil par le câble et ne l'utilisez pas pour débrancher la fiche de la prise de courant.
- Protégez le câble de la chaleur, de l'huile et des arêtes vives.



Attention aux gaz toxiques et au risque d'inflammation !

- Pour votre propre sécurité, n'utilisez que les accessoires et les équipements complémentaires indiqués dans le mode d'emploi ou recommandés ou indiqués par le fabricant de l'outil.
- L'utilisation d'outils ou d'accessoires autres que ceux recommandés dans le mode d'emploi ou le catalogue peut vous exposer à un risque de blessure personnelle.



Réparations uniquement par un électricien spécialisé

- Cet outil électrique est conforme aux dispositions de sécurité applicables.
- Les réparations ne doivent être effectuées que par un électricien spécialisé, faute de quoi des accidents peuvent survenir pour l'utilisateur.

3. Éléments de l'appareil

FR

3.1



- 1 Tube de propulsion d'air en inox
- 2 Manchon de protection amovible
- 3 Entrée d'air (y compris filtre à micropoussières)
- 4 Gaine souple garantissant un appui anti-dérapant
- 5 Écran LCD
- 6 Couverture amovible pour fixer le scanner de thermo-détection HM Scan PRO
- 7 Câble en caoutchouc grande résistance
- 8 Bouton MARCHÉ/ARRÊT
- 9 Manette (réglage de la température et du débit d'air)
- 10 Bouton pour le mode débit d'air
- 11 Bouton de sélection des programmes et de mémorisation
- 12 Témoin d'affichage de la chaleur résiduelle
- 13 Poignée soft agréable au toucher
- 14 Câble secteur interchangeable

Accessoires

- 1 Buse ronde 5 mm
- 2 Buse ronde 10 mm
- 3 Buse ronde 5 mm, rallongée
- 4 Buse plate coudée 20 x 2 mm
Buse plate coudée 20 x 2 mm, droite
- 5 Buse plate coudée 40 x 2 mm
- 6 Buse plate coudée 30 x 2 mm
- 7 Buse plate coudée 40 x 2 mm, perforée
- 8 Buse plate 60 x 2 mm pour bitume
- 9 Rouleau presseur 50 mm
- 10 Rouleau presseur 35 mm
- 11 Ciseaux pour bâches
- 12 Outil spécial pour gorges
- 13 Lisseur
- 14 Buse à souder
- 15 Patin de soudure rapide 3 mm
- 16 Patin de soudure rapide 4 mm
- 17 Patin de soudure rapide 5 mm
- 18 Patin de soudure rapide 3 mm avec fente d'air étroite
- 19 Patin de soudure rapide 4 mm avec fente d'air étroite
- 20 Patin de soudure rapide 5 mm avec fente d'air étroite
- 21 Varlope
- 22 Couteau à quart-de-lune
- 23 Buse réflectrice de brasage
- 24 Buse réflectrice 20 mm
- 25 Buse réflectrice 35 mm
- 26 Buse réflectrice à tamis 35 x 20 mm
- 27 Buse réflectrice à tamis 50 x 35 mm
- 28 Buse réflectrice à coque
- 29 HM Scan PRO

Pour votre sécurité :

- L'appareil est équipé d'une protection thermique.
- La sécurité thermique arrête complètement l'appareil en cas de surcharge.

4. Mise en service

Note : la distance avec l'objet sur lequel on travaille dépend du matériau et de l'opération à effectuer. Avant de travailler, il faut toujours faire un essai pour déterminer le débit d'air et la température corrects ! Avec les buses adaptables (voir page des accessoires en couverture), vous pouvez modifier la taille du jet d'air chaud. Soyez prudent en changeant les buses lorsqu'elles sont chaudes ! Lorsque vous utilisez l'appareil à air chaud sur sa surface de dépôt veillez à ce qu'il repose sur un emplacement stable, antidérapant et à la surface propre. Les mises sous tension génèrent des baisses de tension de courte durée. Des conditions de réseau défavorables peuvent endommager d'autres appareils. Aucun dysfonctionnement n'est attendu dans le cas d'un réseau dont l'impédance serait inférieur à 0,35 ohms,

1. Mise en service

L'appareil est mis en marche et arrêté au moyen du bouton de MARCHE/ARRÊT **8** situé à l'arrière de la poignée. La manette **9** permet de régler la température et le débit d'air ou la vitesse du ventilateur.

2. Réglage de la température

Il est possible de régler la température entre 50 °C et 700 °C

en utilisant la manette dans la zone de commande à affichage LCD. La température réelle est mesurée à la sortie du tube de propulsion d'air et affichée sur l'écran. La manette **9** sert de bouton d'entrée aux fonctions moins/plus.

En appuyant brièvement sur la manette « +/- », la valeur réglée augmente ou diminue par paliers de 10 °. Une pression prolongée de la manette permet d'atteindre plus rapidement les valeurs de température souhaitées. Lorsque la température souhaitée est réglée, la soufflerie met quelques secondes à atteindre la valeur réglée, en fonction du régime et du débit d'air choisis.

La température de consigne réglée s'affiche pendant 3 secondes à l'écran. La température réelle actuelle s'y affiche ensuite. L'unité « °C/°F » clignote jusqu'à ce que la température de consigne soit atteinte.

Si vous souhaitez modifier le réglage de la température, il vous suffit alors de faire bouger la manette afin d'augmenter ou de diminuer la valeur. Après l'arrêt du pistolet à air chaud, la dernière valeur réglée est conservée.

3. Réglage du débit d'air

Appuyez tout d'abord sur le bouton **10** pour modifier le débit d'air ; le symbole du ventilateur clignote. Procédez ensuite au réglage en utilisant la manette. Si aucune modification du débit d'air n'est effectuée dans les 5 secondes qui suivent la pression du bouton, l'appareil quitte automatiquement le mode de réglage du débit d'air. Si l'utilisateur réappuie sur le bouton de réglage du débit d'air après avoir réglé le débit d'air, l'appareil quitte immédiatement le mode de réglage du débit d'air. Le débit d'air varie entre min. 150 l/min et max. 500 l/min.

4. Fonctionnement programmé (P)

Quatre programmes destinés aux travaux les plus fréquents sont prédéfinis en usine. Appuyez sur le bouton « P » pour passer en mode programme. Le programme 1 est indiqué par le chiffre 1. En continuant d'appuyer sur la touche du programme vous arrivez aux programmes de 2 à 4. En appuyant à nouveau, vous revenez au fonctionnement normal.

Programmes pré-réglés

Programme	Température °C	Air l/min.
1	250 °C	ca. 350
2	350 °C	ca. 400
3	450 °C	ca. 500
4	550 °C	ca. 400

5. Fonction mémoire (S)

Les valeurs des quatre programmes peuvent être modifiées et mises en mémoire à tout moment. Pour cela, appuyez tout d'abord sur la touche du programme « P » **11** jusqu'à ce que le programme à modifier s'affiche. Réglez la température et le débit d'air souhaités. Le symbole de mémorisation s'affichant à l'écran clignote pour signaler que le programme utilisateur sélectionné a été modifié. Vous devez appuyer sur le bouton de sélection des programmes et le maintenir enfoncée afin de pouvoir mémoriser ce réglage dans le programme utilisateur sélectionné. Le symbole de mémorisation continue de clignoter pendant env. 2 secondes. Lorsque le symbole de mémorisation s'allume en permanence, les valeurs entrées ont été mises en mémoire dans le programme. Pour revenir au fonctionnement normal, appuyez sur le bouton programme, jusqu'à ce que le symbole programme disparaisse de l'écran.

Changement du câble secteur

Si le câble secteur est endommagé, il n'est pas nécessaire d'ouvrir le boîtier pour le remplacer.

5. Maintenance

Filtre à micropoussières

Le modèle HM 2620 E est fourni avec un filtre à micropoussières ③. Pour le monter, desserrez l'entrée d'air et insérez un filtre. Pour le nettoyer (avec de l'air comprimé), desserrez les vis (a), enlevez le cache et retirez le filtre.

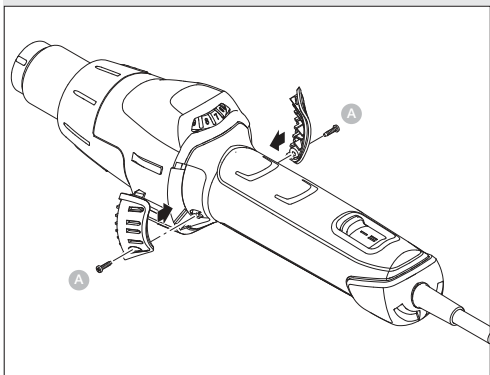

6. Réparation

Changement du câble secteur

S'il faut changer le câble secteur, il n'est pas nécessaire d'ouvrir le boîtier pour le remplacer :

FR

6.1

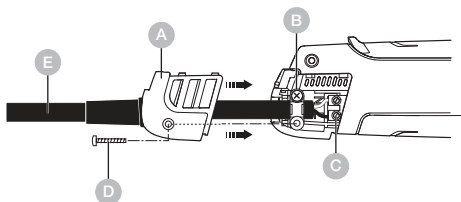

Important ! Débranchez l'appareil à air chaud.

1. Desserrez la vis **D** et retirez le capuchon de protection

A.

2. Démontez le dispositif de protection **B** contre les tractions.

3. Dévissez les bornes **C**.

4. Débranchez le câble **E**.

5. Montez le nouveau câble secteur et réitérez les opérations en procédant dans l'ordre inverse (1. Revissez les bornes, etc.).

Changement du chauffage

Le corps de chauffe de l'appareil HM 2620 E étant enfiché, il est facile de le changer.

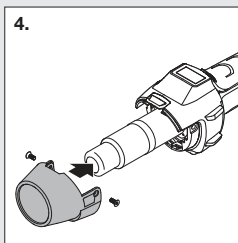
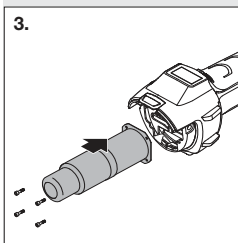
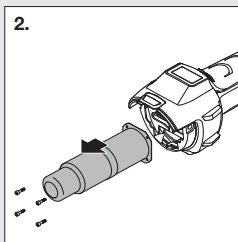
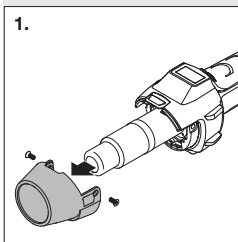

1. **Important !** Débranchez l'appareil à air chaud.
2. Desserrez les vis du manchon de protection (Fig. 1).
3. Retirez le manchon de protection (Fig. 1).
4. Desserrez les 4 vis à l'extrémité du tube de propulsion d'air (Fig. 2).
5. Enlevez le corps de chauffe et remplacez-le par un nouveau (Fig. 2/3).
6. Revissez le corps de chauffe (Fig. 3).
7. Revissez le manchon de protection (Fig. 4).

Autres fonctions

Protection anti-redémarrage

La protection anti-redémarrage empêche une remise en marche intempestive du pistolet à air chaud après une coupure du courant. Ce n'est qu'en appuyant à nouveau sur le bouton MARCHE/ARRÊT  que le pistolet à air chaud est de nouveau opérationnel.

Fonction LOC

Le modèle HM 2620 E est équipée de la fonction LOC (Lockable Override Control) pour éviter tout réglage effectué par inadvertance des réglages sélectionnés. Veuillez appeler notre service technique pour savoir comment régler la fonction LOC.

7. Utilisations

Nous vous indiquons ci-après quelques possibilités d'utilisation pour le pistolet à air chaud STEINEL.

- Soudage du bitume.
- Soudage des films plastiques et des bâches.
- Soudage des revêtements de sol en PVC et du linoléum.
- Traitement de tous les thermoplastiques durs dans la construction de cuves et avec des matières plastiques.
- Thermoformage des thermoplastiques.
- Séchage des surfaces humides.
- Activation et retrait des colles classiques et des colles fusibles.
- Processus de séchage et de chauffage de tous types.

Guide de sélection de la bonne baguette à souder pour le soudage du plastique

Matériau / Utilisations / Signes distinctifs

- **PVC rigide** / Tuyaux, raccords, plaques, profilés de construction, pièces techniques moulées, Température de soudage 300 °C / Se carbonise dans la flamme, odeur piquante ; bruit métallique
- **PE rigide** (HDPE) Polyéthylène / Cuves, corbeilles, bidons, matériau d'isolation, tuyaux, Température de soudage de 300 °C / Flamme claire jaunâtre, les gouttes continuent à brûler, odeur de bougie en train de s'éteindre ; bruit métallique
- **PP** Polypropylène / Tuyaux d'épurement haute température, coques de sièges, emballages, pièces de voitures, Température de soudage de 250 °C / Flamme claire au cœur bleu, les gouttes continuent à brûler, odeur piquante ; bruit métallique
- **ABS** / Pièces de voitures, boîtiers d'appareils, valises, Température de soudage de 350 °C / Fumée noire floconneuse, odeur douceâtre ; bruit métallique

8. Recyclage

Les appareils électriques, les accessoires et les emballages doivent être soumis à un recyclage respectueux de l'environnement.



Ne jetez pas les appareils électriques avec les ordures ménagères !

Uniquement pour les pays de l'UE :

conformément à la directive européenne en vigueur relative aux appareils électriques et électroniques usagés et à son application dans le droit national, les appareils électriques qui ne fonctionnent plus doivent être collectés séparément des ordures ménagères et doivent faire l'objet d'un recyclage écologique.

9. Déclaration de conformité

Par la présente, la société STEINEL Tools GmbH déclare que le pistolet à air chaud HM 2620 E est conforme à la directive 2006/42/CE.

Le texte complet de la déclaration de conformité UE est disponible à l'adresse Internet suivante :

www.steinell.de

10. Garantie du fabricant

Garantie du fabricant STEINEL Tools GmbH, Dieselstraße 80-84, D-33442 Herzebrock-Clarholz, Allemagne.

Tous les produits STEINEL satisfont aux exigences de qualité les plus strictes. C'est pourquoi, en tant que fabricant, nous vous accordons, en tant que premier propriétaire du produit STEINEL nouvellement fabriqué, une garantie conformément aux conditions suivantes : la garantie couvre l'absence de défauts dont il est prouvé qu'ils résultent d'un défaut de matériel ou de fabrication et qui nous sont signalés immédiatement après leur constatation et pendant la période de garantie. La garantie s'applique uniquement aux produits STEINEL Professional achetés et utilisés en France. En cas de vente ou de remise du produit à une tierce personne, la garantie n'est pas transmise au nouveau propriétaire.

Nos prestations de garantie pour les consommateurs

Les dispositions suivantes sont valables pour les consommateurs. Un consommateur est toute personne physique qui, au moment de la conclusion de l'achat, n'agit ni dans l'exercice d'une activité commerciale ni dans celui d'une activité professionnelle indépendante. Nous avons le choix entre une réparation gratuite ou un remplacement gratuit (le cas échéant par un modèle de remplacement de même valeur ou de valeur supérieure).

La période de garantie pour le produit STEINEL Professional que vous avez acheté est d'un an à compter de la date d'achat du produit. Les composants réparés ou remplacés par nos soins sont couverts par la garantie pour la durée restant à courir au titre de cette garantie. Nous prenons en charge les frais de transport, mais pas les risques de transport du retour de la marchandise.

Nos prestations de garantie pour les entrepreneurs

Les dispositions suivantes sont valables pour les entrepreneurs. Un entrepreneur est une personne physique ou morale ou une société de personnes ayant la capacité juridique qui, lors de la conclusion de l'achat, agit dans l'exercice de son activité professionnelle commerciale ou

indépendante. Nous pouvons choisir d'honorer la garantie en réparant gratuitement les défauts, en remplaçant gratuitement le produit (le cas échéant, par un modèle de remplacement de valeur égale ou supérieure) ou en établissant un avoir correspondant. La période de garantie pour le produit STEINEL Professional que vous avez acheté est d'un an à compter de la date d'achat du produit.

Les composants réparés ou remplacés par nos soins sont couverts par la garantie pour la durée restant à courir au titre de cette garantie. Dans le cadre de la prestation de garantie, nous ne prenons pas en charge les dépenses nécessaires à l'exécution ultérieure de la prestation ni vos frais de démontage du produit défectueux et de montage d'un produit de remplacement.

Droits légaux en cas de défauts et gratuité

Les prestations décrites ici s'appliquent en plus des droits de garantie légaux – y compris les dispositions de protection particulières pour les consommateurs – et ne les limitent pas ou ne les remplacent pas. Le recours à vos droits légaux en cas de défaut est gratuit.

Exceptions à la garantie

Cette garantie est expressément exclue :

- les pièces qui sont soumises à une utilisation normale ou à une usure naturelle ainsi que les défauts de produit STEINEL Professional qui résultent d'un usage normal ou de toute autre usure naturelle,
- le produit qui n'a pas été utilisé comme prévu ou qui a été utilisé de manière incorrecte ou si les consignes d'utilisation n'ont pas été respectées,
- les ajouts et transformations ou autres modifications du produit réalisés arbitrairement ou les défauts occasionnés par l'utilisation d'accessoires, de pièces rajoutées ou détachées qui ne sont pas des pièces STEINEL d'origine,
- la maintenance et l'entretien des produits qui n'ont pas eu lieu conformément au mode d'emploi,
- le montage et l'installation qui n'ont pas été réalisés conformément aux directives d'installation de STEINEL,
- les dommages survenus durant le transport ou les pertes lors de l'expédition.

Application du droit allemand

Le droit applicable est le droit français à l'exclusion de la convention des Nations Unies sur les contrats touchant à la vente internationale de marchandises (CISG). Pour les consommateurs, ceci n'affecte en rien les dispositions obligatoires visant à la protection des consommateurs du pays dans lequel vous êtes habituellement domiciliée.

Réclamation

Si vous souhaitez bénéficier de la présente garantie, veuillez utiliser notre formulaire de garantie en ligne à l'adresse suivante www.steinell-tools.de/garantie. Remplissez complètement le formulaire et téléchargez la preuve d'achat originale qui doit contenir la date d'achat et la désignation du produit. C'est pourquoi nous vous conseillons de conserver soigneusement votre preuve d'achat jusqu'à l'expiration de la période de garantie. Après avoir reçu un e-mail vous invitant à le faire, envoyez le produit à votre revendeur ou au centre de service après-vente à l'adresse indiquée dans l'e-mail. Pour toutes questions sur les conditions de garantie, n'hésitez pas à nous appeler au +49 5245 448 188 ou à nous contacter par e-mail à service@steinell.de. Nous nous ferons un plaisir de vous aider !

1 AN
DE GARANTIE
FABRICANT

11. Caractéristiques techniques

- Raccordement au secteur: 220–230 V, 50/60 Hz
- Puissance: 2.300 W
- Température: 50 à 700 °C, réglable progressivement
- Débit d'air: 150 à 500 l/min, réglable progressivement
- Pression atmosphérique: 4.000 Pa
- Ø du tube de propulsion d'air: 30 mm, utilisation de buses de la gamme Steinel Professional
- Durée de vie du moteur: Env. 10.000 heures
- Durée de vie du corps de chauffe: Env. 800 heures
- Témoin d'affichage de la chaleur résiduelle: Oui
- Câble secteur: H07 RN-F 2X1 3,0 M
- Classe de protection: II
- Fusible thermique: Oui
- Niveau de pression acoustique des émissions: ≤ 70 dB (A)
- Valeur totale de vibration: $\leq 2,5$ m/s² / K = 0,08 m/s²
- Poids sans câble secteur: 0,84 kg

FR

Inhoud

1.	Over dit document	63
2.	Algemene veiligheidsvoorschriften	63
3.	Apparaatelementen	66
4.	Ingebruikname	68
5.	Onderhoud	71
6.	Reparatie	72
7.	Toepassingsmogelijkheden	75
8.	Verwijderen	77
9.	Conformiteitsverklaring	77
10.	Fabrieksgarantie	78
11.	Technische gegevens	81

1. Over dit document

- Rechten uit het auteursrecht voorbehouden. Vermenigvuldiging, ook van delen van deze handleiding, is alleen met onze toestemming geoorloofd.
- Wijzigingen in het kader van de technische vooruitgang voorbehouden.



Waarschuwing voor gevaar!



Waarschuwing voor gevaren door milieu-invloeden!



Waarschuwing voor giftige gassen en ontstekingsgevaar!



Waarschuwing voor risico's door elektriciteit!

2. Algemene veiligheidsvoorschriften



Gevaar door het niet naleven van de gebruiksaanwijzing!

Deze gebruiksaanwijzing bevat belangrijke informatie inzake een veilige omgang met het apparaat. Er wordt in het bijzonder gewezen op mogelijke risico's. Indien deze informatie niet wordt nageleefd kan dit ernstig lichamelijk letsel en zelfs de dood tot gevolg hebben.

- Gebruiksaanwijzing zorgvuldig doorlezen.
- Veiligheidsvoorschriften naleven.
- Toegankelijk bewaren.

Bij het gebruik van elektrisch gereedschap moeten de volgende basisveiligheidsmaatregelen in acht worden genomen ter bescherming tegen elektrische schokken, letsel en brand.

Als er niet voorzichtig met het apparaat wordt omgegaan, kan er brand ontstaan of kunnen mensen gewond raken. Controleer het apparaat voor ingebruikname op beschadigingen (netsnoer, behuizing, enz.) en neem het apparaat niet in gebruik als het beschadigd is. Gebruik het apparaat niet zonder toezicht. Kinderen moeten onder toezicht staan om te voorkomen dat ze met het apparaat spelen.

Eerste ingebruikname

Bij het eerste gebruik kan er wat rook vrijkomen. De rook wordt veroorzaakt door bindmiddelen die vrijkomen uit de isolerende folie van het verwarmingselement door de warmte tijdens het eerste gebruik. Het apparaat moet op zijn basis worden geplaatst om ervoor te zorgen dat de rook snel ontsnapt. De werkruimte moet tijdens het eerste gebruik goed geventileerd worden. De rook die vrijkomt is niet schadelijk!



Gevaar door milieu-invloeden!

- Stel elektrisch gereedschap niet bloot aan regen. Gebruik elektrisch gereedschap niet als het vochtig is of in een vochtige of natte omgeving.
- Wees voorzichtig bij het gebruik van de apparaten in de buurt van ontvlambare materialen.
- Richt niet langdurig op dezelfde plek.
- Niet gebruiken in de aanwezigheid van een explosieve atmosfeer.
- Hitte kan worden geleid naar brandbare materialen die bedekt zijn.



Waarschuwing voor risico's door elektriciteit!

- Vermijd lichamelijk contact met gearde onderdelen, zoals leidingen, radiatoren, fornuizen, koelkasten.
- Laat het apparaat niet onbeheerd achter terwijl het in werking is.



Berg je gereedschap veilig op.

- Berg je gereedschap veilig op.
- Plaats het apparaat na gebruik op een staand oppervlak en laat het afkoelen voordat u het opbergt.
- Dit apparaat kan worden gebruikt door kinderen vanaf 8 jaar en personen met beperkte fysieke, zintuiglijke of mentale capaciteiten of een gebrek aan ervaring en kennis, als zij onder toezicht staan of instructie hebben gekregen over het veilige gebruik van het apparaat en de gevaren begrijpen.
- Kinderen mogen niet met het apparaat spelen.
- Reiniging en gebruikersonderhoud mogen niet worden uitgevoerd door kinderen zonder toezicht.



Overbelast je gereedschap niet!

- Je werkt beter en veiliger in het opgegeven prestatiebereik.
- Draag het apparaat niet aan de kabel en gebruik het niet om de stekker uit het stopcontact te trekken.
- Bescherm de kabel tegen hitte, olie en scherpe randen.



Kijk uit voor giftige gassen en ontstekingsgevaar!

- Gebruik voor uw eigen veiligheid alleen accessoires en hulpstukken die in de handleiding staan of die worden aanbevolen of gespecificeerd door de fabrikant van het gereedschap.
- Het gebruik van andere gereedschappen of accessoires dan aanbevolen in de gebruiksaanwijzing of in de catalogus kan leiden tot persoonlijk letsel.



Reparaties alleen door een gekwalificeerde elektricien

- Dit elektrische gereedschap voldoet aan de relevante veiligheidsvoorschriften.
- Reparaties mogen alleen worden uitgevoerd door een gekwalificeerde elektricien, anders kunnen er ongelukken gebeuren voor de gebruiker.

3. Apparaatelementen

3.1



- 1 Roestvrijstalen uitblaasmondstuk
- 2 Afneembare beschermhuls
- 3 Luchtinlaat (incl. fijnstoffilter)
- 4 Softommanteling voor glijvaste stand
- 5 LCD-display
- 6 Verwijderbaar kapje voor plaatsing van de temperatuurscanner HM Scan PRO
- 7 Belastbare rubberen kabel
- 8 AAN/UIT-knop
- 9 Joystick (instelling temperatuur en luchthoeveelheid)
- 10 Toets voor modus luchthoeveelheid
- 11 Programmeer- en geheugentoets
- 12 Aanduiding restwarmte
- 13 Aangename softgreep
- 14 Netsnoer verwisselbaar

Accessoires

- 1 Rond mondstuk 5 mm
- 2 Rond mondstuk 10 mm
- 3 Rond mondstuk 5 mm, verlengdt
- 4 Vlak hoekmondstuk 20x2 mm
Vlak hoekmondstuk 20x2 mm, recht
- 5 Vlak hoekmondstuk 40x2 mm
- 6 Vlak hoekmondstuk 30x2 mm
- 7 Vlak hoekmondstuk 40x2 mm, geperforeerd
- 8 Vlak hoekmondstuk 60x2 mm voor bitumen
- 9 Aandrukrol 50 mm
- 10 Aandrukrol 35 mm
- 11 Zeilschaar
- 12 Kehlfix
- 13 Lasnaadslede
- 14 Lasschoen
- 15 Snellasschoen 3 mm
- 16 Snellasschoen 4 mm
- 17 Snellasschoen 5 mm
- 18 Snellasschoen 3 mm, met smalle luchtsleuf
- 19 Snellasschoen 4 mm, met smalle luchtsleuf
- 20 Snellasschoen 5 mm, met smalle luchtsleuf
- 21 Guts
- 22 Sikkelmes
- 23 Soldeerreflectormondstuk
- 24 Reflectormondstuk 20 mm
- 25 Reflectormondstuk 35 mm
- 26 Zeefreflectormondstuk 30x20 mm
- 27 Zeefreflectormondstuk 50x35 mm
- 28 Schalenreflectormondstuk
- 29 HM Scan PRO

Voor uw veiligheid:

- Dit apparaat is voorzien van een thermobeveiliging.
- De thermobeveiliging schakelt het apparaat bij overbelasting helemaal uit.

4. Ingebruikname

Let op: de afstand t.o.v. het te bewerken voorwerp is afhankelijk van het materiaal en de toepassing. Voer altijd eerst een test uit met de luchtstroom en de temperatuur! Met de als toebehoren verkrijgbare opzetmondstukken (zie de pagina Accessoires op de omslag) kan de hete lucht precies worden gestuurd.

Wees voorzichtig bij het verwisselen van hete mondstukken! Als u het heteluchtpistool wilt neerzetten, moet u erop letten dat het apparaat goed en stevig op een schone ondergrond staat. Inschakelprocessen genereren korte spanningsdalingen. Bij ongunstige stroomnetomstandigheden kan de werking van andere apparaten nadelig worden beïnvloed. Bij netimpedanties kleiner dan 0,35 Ohm zijn geen storingen te verwachten.

1. Ingebruikname

Het apparaat wordt met de AAN/UIT-schakelaar **8** aan de achterkant van de greep in- en uitgeschakeld. Met de joystick **9** worden de temperatuur en de luchthoeveelheid resp. het toerental van de ventilator geregeld.

2. Temperatuurinstelling

De temperatuur kan met de joystick in een bereik van 50 – 700 °C via de temperatuur instelling op het lcd-display worden ingesteld. De daadwerkelijke temperatuur wordt bij de uitgang van het uitblaasmondstuk gemeten en op het display getoond. De joystick **9** dient als invoertoets met plus-/min-functie.

Door kort te drukken op de '+/-' van de joystick kan de ingestelde waarde in stappen van 10 °C worden verhoogd of verlaagd. Langer drukken op de joystick zorgt ervoor dat de temperatuur sneller bereikt wordt. Als de gewenste temperatuur ingesteld is, duurt het enkele seconden, afhankelijk van gekozen toerental/luchtstroom, voordat het heteluchtpistool de ingestelde waarde bereikt. De ingestelde temperatuur verschijnt circa 3 seconden op het display.

Daarna wordt de daadwerkelijke temperatuur aangegeven. Het '°C/°F'-teken blijft knipperen ne ZOLANG tot de gewenste temperatuur is BEREIKT.

Als u de temperatuur opnieuw wilt instellen, moet u gewoon weer de joystick bewegen om de waarde te verhogen of verlagen. Na het uitschakelen van het hetelucht-pistool blijft de laatste ingestelde waarde gehandhaafd.

3. Luchtstroom instellen

Om de luchthoeveelheid te veranderen, drukt u eerst op de knop voor de luchthoeveelheidsmodus **10**; het ventilator-symbool knippert. Daarna voert u de instelling uit met de joystick. Als de luchthoeveelheid 5 seconden niet wordt veranderd, verlaat u automatisch de instelmodus voor de luchtstroom. Wanneer na het instellen van de luchtstroom opnieuw op de luchthoeveelheidtoets wordt gedrukt, wordt de instelmodus voor de luchtstroom onmiddellijk verlaten. De luchthoeveelheid varieert van min. 150 l/min tot max. 500 l/min.

4. Programmawerking (P)

Er zijn af fabriek vier programma's voor de meest uitgevoerde werkzaamheden ingesteld. Druk op toets 'P' voor programmawerking. Cijfer 1 verschijnt voor programma 1. Door verder op de programmatoets te drukken komt u bij de programma's 2 – 4. Door opnieuw te drukken keert u weer terug bij normaal bedrijf.

Vooraf ingestelde programma's

Programma	Temperatuur °C	Lucht l/min.
1	250 °C	ca. 350
2	350 °C	ca. 400
3	450 °C	ca. 500
4	550 °C	ca. 400

5. Geheugenfunctie (S)

De waarden van de vier programma's kunnen altijd veranderd en opgeslagen worden. Druk daarvoor eerst op programmatoets 'P' **11**, tot het te veranderen programma wordt getoond. Stel nu de gewenste temperatuur en de luchtstroom in. Het geheugensymbool op het display knippert om aan te geven dat het gekozen gebruikersprogramma werd veranderd. Om deze instelling op te slaan in het gekozen gebruikersprogramma moet de programmakeuzetoets ingedrukt worden gehouden. Het geheugensymbool knippert nog ca. 2 sec. Als het geheugensymbool blijft branden zijn de ingevoerde waardes in het programma opgeslagen. Om terug te keren naar de normale functie moet u op de programmatoets drukken tot het programmasymbool op het display is verdwenen.

Temperatuurregistratie op het werkstuk

Voor de temperatuurregistratie op het werkstuk adviseren wij de STEINEL temperatuurscanner HM Scan PRO.

5. Onderhoud

Fijnstoffilter

Bij de HM 2620 E wordt een fijnstoffilter **3** geleverd. Bij de montage de luchtinlaat losmaken en het filter plaatsen. Draai voor de reiniging (met perslucht) de schroeven (a) los, neem de afdekking af en verwijder het filter.

NL

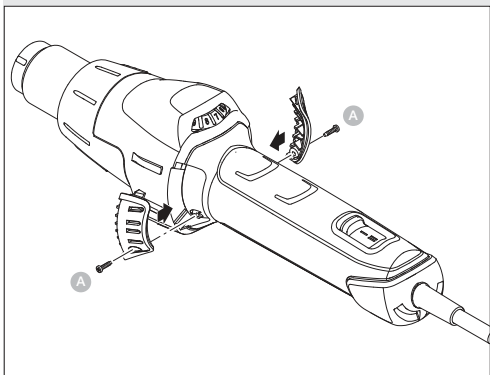

6. Reparatie

Vervanging van de kabel

Als de kabel vervangen moet worden, kan deze zonder de behuizing te openen gemakkelijk worden vervangen:

6.1

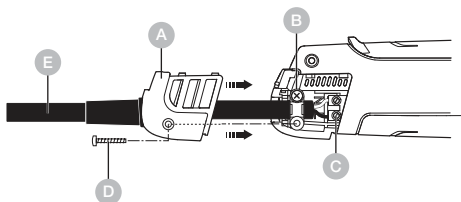

Belangrijk! De stekker uit het stopcontact trekken.

1. Schoef **D** losmaken en afdekkapje **A** verwijderen.
2. Trekcontasting **B** losmaken.
3. Voedingsklemmen **C** losmaken.
4. Kabel **E** eruit trekken.
5. Nieuwe kabel **PLAATSEN** en in omgekeerde volgorde (1. voedingsklemmen vastschroeven etc.) weer bevestigen.

Verwisselen van de verwarming

Het verwarmingselement van de HM 2620 E is ingestoken en kan met slechts enkele handelingen worden verwisseld.

NL

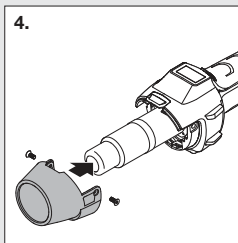
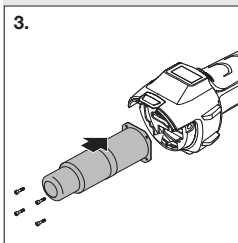
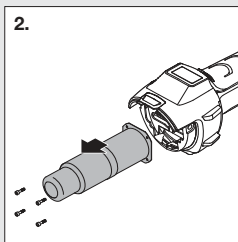
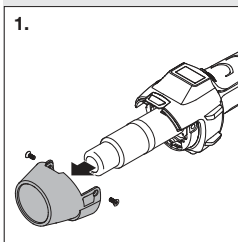

1. **Belangrijk!** De stekker uit het stopcontact trekken.
2. Schroeven van de beschermhuls losdraaien (Afb. 1).
3. Beschermhuls verwijderen (Afb. 1).
4. De 4 schroeven aan het einde van het uitblaasmondstuk losdraaien (Afb. 2).
5. Verwarming uitnemen en vervangen door een nieuwe verwarming (Afb. 2/3).
6. Verwarming weer vastschroeven (Afb. 3).
7. Beschermhuls vastschroeven (Afb. 4).

Andere functies

Bescherming tegen automatisch inschakelen

De bescherming tegen automatisch inschakelen voorkomt dat het heteluchtpistool na een stroomonderbreking opnieuw inschakelt. Pas door opnieuw op de AAN/UIT-schakelaar **8** te drukken, is het heteluchtpistool weer gebruiksklaar.

LOC-functie

Om te voorkomen dat de instellingen per ongeluk worden versteld, beschikt de HM 2620 E over de Lockable Override Control functie (LOC). Neem a.u.b. contact op met onze serviceafdeling, als u meer te weten wilt komen over hoe de LOC functie kan worden ingesteld.

7. Toepassingsmogelijkheden

Hieronder tonen we enkele toepassingen voor STEINEL heteluchtblazers.

NL

7.1



- Bitumen lassen.
- Versmelten van folie en dekzeil.
- Versmelten van PVC-vloeren en linoleum.

- Verwerken van alle thermoplastische, harde materialen in de kunststof- en kuipenbranche.
- Vervormen van thermoplastische kunststof.
- Drogen van vochtige oppervlakken.
- Activeren en losmaken van kleefstoffen en smeltlijm.
- Alle soorten droog- en opwarmprocessen.

Hulp bij het kiezen van de juiste lasdraad bij het kunststof lassen

Materiaal / Toepassingen / Herkenningskenmerken

- **PVC hard** / Buizen, fittings, platen, bouwprofielen, technisch gevormde delen, 300 °C lastemperatuur / Verkoold in de vlam, bijtende geur; rammelend geluid
- **PE hart** (HDPE) polyethyleen / Kuipen, manden, jerrycans, isolatiemateriaal, buizen, 300 °C lastemperatuur / Lichte, gele vlam, druppels branden verder, ruikt naar een uitgaande kaars; rammelend geluid
- **PP** polypropyleen / HT-afvoerbuizen, kunststof zittingen, verpakkingen, auto-onderdelen, 250 °C lastemperatuur / Lichte vlam met blauwe kern, druppels branden verder, bijtende geur; rammelend geluid
- **ABS** / Auto-onderdelen, apparaatbehuizingen, koffers, 350 °C lastemperatuur / Zwarte, dikke rook, zoete geur; rammelend geluid

8. Verwijderen

Elektrische apparaten, toebehoren en verpakkingen dienen milieuvriendelijk gerecycled te worden.

NL



Doe elektrische apparaten niet bij het huisvuil!

Alleen voor EU-landen:

Conform de geldende Europese richtlijn voor gebruikte elektrische en elektronische apparatuur en hun implementatie in het nationaal recht, dienen niet langer bruikbare elektrische apparaten gescheiden ingezameld en milieuvriendelijk gerecycled te worden.

9. Conformiteitsverklaring

STEINEL Tools GmbH verklaart hierbij dat de heteluchtblazer HM 2620 E voldoet aan richtlijn 2006/42/EG.

De volledige tekst van de EU-conformiteitsverklaring vindt u op het volgende internetadres:

www.steinell.de

10. Fabrieksgarantie

Fabrieksgarantie van STEINEL Tools GmbH, Dieselstrasse 80-84, D-33442 Herzebrock-Clarholz, Duitsland. Alle producten van STEINEL voldoen aan de hoogste kwaliteitseisen. Daarom geven wij als fabrikant u als eerste koper van het nieuw geproduceerde STEINEL-product graag garantie conform de onderstaande voorwaarden: de garantie dekt de vrijheid van gebreken die aantoonbaar te wijten zijn aan materiaal- of fabricagefouten en die onmiddellijk na ontdekking en binnen de garantieperiode aan ons worden gemeld. De garantie geldt alleen voor STEINEL Professional producten die in Nederland gekocht en gebruikt worden. Indien u het product verkoopt of aan iemand anders geeft, gaat de garantie niet over op de volgende eigenaar.

Onze garantiediensten voor consumenten

De volgende regelingen zijn van toepassing op consumenten. Een consument is iedere natuurlijke persoon die bij afsluiting van de koop niet in uitoefening van zijn commerciële of zelfstandige beroep handelt. Wij hebben de keuze of wij garantie verlenen door het product gratis te repareren of gratis te vervangen (eventueel door een opvolgend model van dezelfde of hogere kwaliteit).

De garantieperiode voor uw gekochte STEINEL Professional product is **1 jaar** vanaf de aankoopdatum van het product. De door ons gerepareerde of vervangen componenten vallen voor de resterende garantieduur onder deze garantie. Wij nemen de transportkosten voor onze rekening, maar niet de transportrisico's van de retourzending.

Onze garantiediensten voor ondernemers

De volgende regelingen zijn van toepassing op ondernemers. Een ondernemer is een natuurlijke of rechtspersoon of een personenvennootschap met rechtspersoonlijkheid, die bij afsluiting van de koop in uitoefening van zijn commerciële of zelfstandige beroep handelt.

Wij hebben de keuze om de garantie te verlenen door de gebreken kosteloos te verhelpen, het product kosteloos te vervangen (eventueel door een opvolgend model

van dezelfde of betere kwaliteit) of een creditnota uit te schrijven. De garantieperiode voor uw gekochte STEINEL Professional product is 1 jaar vanaf de aankoopdatum van het product.

De door ons gerepareerde of vervangen componenten vallen voor de resterende garantieduur onder deze garantie. In het kader van de garantieservice dragen wij niet uw kosten die noodzakelijk zijn voor de uitvoering achteraf en dragen wij niet uw kosten voor de verwijdering van het defecte product en de installatie van een vervangend product.

Wettelijke rechten bij gebreken, kosteloosheid

De hier beschreven diensten gelden als aanvulling op de wettelijke garantierechten – met inbegrip van speciale beschermende bepalingen voor consumenten – en beperken of vervangen deze niet. De uitoefening van uw wettelijke rechten in geval van gebreken is kosteloos.

Uitzonderingen op de garantie

Deze garantie is uitdrukkelijk uitgesloten:

- bij een door het gebruik veroorzaakte of andere natuurlijke slijtage van productonderdelen of gebreken aan het STEINEL Professional-product die het gevolg zijn van gebruiksslijtage of andere natuurlijke slijtage,
- bij een niet regelconform of onjuist gebruik van het product, of indien de bedieningsinstructies niet werden nageleefd,
- indien aan het product zonder toestemming veranderingen werden uitgevoerd of indien gebreken zijn ontstaan door het gebruik van accessoires, aanvullende onderdelen of reserveonderdelen die geen originele STEINEL-delen zijn,
- indien het onderhoud en de verzorging van de producten niet conform de bedieningshandleiding werden uitgevoerd,
- wanneer de montage en installatie niet volgens de installatievoorschriften van STEINEL werden uitgevoerd,
- bij transportschade of -verliezen.

Geldigheid van het Duitse recht

Op deze voorwaarden is Duits recht van toepassing, het Weens Koopverdrag (CISG) wordt uitgesloten.

Dwingend geldende regels ter bescherming van de consument in het land waar de consument zijn normale verblijfplaats heeft, blijven hierdoor onverlet.

Garantie claimen

Indien u aanspraak wilt maken op de garantie moet u ons online garantieformulier invullen op www.steinell-tools.de/garantie. Vul het formulier volledig in en upload dit samen met het originele aankoopbewijs met vermelding van de aankoopdatum en de productaanduiding. Wij adviseren u daarom uw aankoopbewijs zorgvuldig te bewaren tot de garantieperiode is verlopen. U ontvangt vervolgens een mail van ons waarin wij u verzoeken het product op te sturen naar uw speciaalzaak of het in de mail opgegeven adres van het Service Center.

U mag ons altijd bellen als u nog vragen mocht hebben over de garantievoorwaarden, tel. +49 5245 448 188 of stuur een mail naar service@steinell.de.

Wij helpen u graag!

1 JAAR
FABRIEKS
GARANTIE

11. Technische gegevens

- Netaansluiting: 220–230 V, 50/60 Hz
- Vermogen: 2.300 W
- Temperatuur: 50–700 °C, traploos instelbaar
- Luchthoeveelheid: 150–500 l/min, traploos instelbaar
- Luchtdruk: 4.000 Pa
- Ø uitblaasmondstuk: 30 mm, gebruik van 'Professional'-mondstukken
- Levensduur motor: ca. 10.000 uur
- Levensduur verwarming: ca. 800 uur
- Aanduiding restwarmte: ja
- Netsnoer: H07 RN-F 2X1 3,0 M
- Veiligheidsklasse: II
- Thermobeveiliging: ja
- Emissie-geluidsdrukkniveau: ≤ 70 dB (A)
- Totale trillingswaarde: $\leq 2,5$ m/s² | $K = 0,08$ m/s²
- Gewicht zonder snoer: 0,84 kg

NL

Indice

1.	Riguardo a questo documento	83
3.	Elementi del dispositivo	87
4.	Messa in servizio	89
5.	Manutenzione	92
6.	Riparazione	93
7.	Applicazioni	96
8.	Smaltimento	98
9.	Dichiarazione di conformità	98
10.	Garanzia del produttore	99
11.	Dati tecnici	102

1. Riguardo a questo documento

- Tutelato dai diritti d'autore. La ristampa, anche solo di estratti, è consentita solo previa nostra approvazione.
- Con riserva di modifiche legate ai progressi della tecnologia.



Avviso di pericolo!



Attenzione ai pericoli dovuti alle influenze ambientali!



Attenzione ai gas tossici e al rischio di accensione!



Pericolo di scosse elettriche!

2. Avvertenze generali relative alla sicurezza



Pericolo dovuto all'inosservanza delle istruzioni per l'uso!

Le presenti istruzioni per l'uso contengono importanti informazioni per un utilizzo sicuro dell'apparecchio. Vengono fatti particolarmente presenti i possibili pericoli. L'inottemperanza alle istruzioni potrebbe portare alla morte o a gravi lesioni.

- Leggere attentamente le istruzioni.
- Seguire le avvertenze sulla sicurezza.
- Conservare le istruzioni in un luogo facilmente accessibile.

Quando si utilizzano utensili elettrici, è necessario osservare le seguenti misure di sicurezza di base per proteggersi da scosse elettriche, rischi di lesioni e incendi.

Se l'apparecchio non viene maneggiato con cura, è possibile che si verifichi un incendio o che si verifichino lesioni alle persone. Prima della messa in funzione, verificare che l'apparecchio non sia danneggiato (cavo di collegamento alla rete, alloggiamento, ecc.) e non metterlo in funzione se è danneggiato. Non mettere in funzione l'apparecchio senza sorveglianza. I bambini devono essere sorvegliati per evitare che giochino con l'apparecchio.

Messa in servizio iniziale

Al primo utilizzo può essere emesso del fumo. Il fumo è causato da agenti leganti che vengono rilasciati dalla pellicola isolante del riscaldatore dal calore durante il primo utilizzo. L'apparecchio deve essere posizionato sulla sua base per garantire una rapida fuoriuscita del fumo. Durante il primo utilizzo, l'area di lavoro deve essere ben ventilata. Il fumo emesso non è nocivo!



Pericolo dovuto agli influssi ambientali!

- Non esporre gli utensili elettrici alla pioggia. Non utilizzare gli utensili elettrici quando sono umidi o in un ambiente umido o bagnato.
- Prestare attenzione quando si utilizzano gli apparecchi in prossimità di materiali infiammabili.
- Non mirate allo stesso punto per lunghi periodi di tempo.
- Non utilizzare in presenza di atmosfera esplosiva.
- Il calore può essere trasmesso ai materiali combustibili coperti.



Pericolo di scosse elettriche!

- Evitare il contatto del corpo con parti collegate a terra, ad esempio tubi, radiatori, fornelli, frigoriferi.
- Non lasciare l'apparecchio incustodito mentre è in funzione.



Conservate gli utensili in modo sicuro.

- Dopo l'uso, collocare l'apparecchio su una superficie piana e lasciarlo raffreddare prima di riporlo.
- Gli strumenti non utilizzati devono essere conservati in un locale asciutto e chiuso a chiave, fuori dalla portata dei bambini.
- Questo apparecchio può essere utilizzato da bambini a partire dagli 8 anni di età e da persone con ridotte capacità fisiche, sensoriali o mentali o con mancanza di esperienza e conoscenza, a condizione che abbiano ricevuto supervisione o istruzioni sull'uso dell'apparecchio in modo sicuro e che comprendano i pericoli connessi.
- I bambini non devono giocare con l'apparecchio.
- La pulizia e la manutenzione da parte dell'utente non devono essere eseguite da bambini senza supervisione.



Non sovraccaricare gli strumenti!

- Lavorate meglio e in modo più sicuro nell'intervallo di prestazioni specificato.
- Non trasportare lo strumento per il cavo e non utilizzarlo per estrarre la spina dalla presa.
- Proteggere il cavo da calore, olio e bordi taglienti.



Attenzione ai gas tossici e al rischio di accensione!

- Per la propria sicurezza, utilizzare solo accessori e dispositivi specificati nelle istruzioni per l'uso o raccomandati o specificati dal produttore dell'utensile.
- L'uso di utensili o accessori diversi da quelli raccomandati nelle istruzioni per l'uso o nel catalogo può comportare il rischio di lesioni personali.



Riparazione solo da parte di un elettricista qualificato

- Questo elettroutensile è conforme alle norme di sicurezza vigenti.
- Le riparazioni devono essere eseguite solo da un elettricista qualificato, altrimenti possono verificarsi incidenti per l'operatore.

3. Elementi del dispositivo

3.1

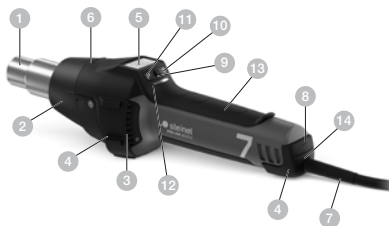

- 1 Tubo di scarico dell'aria in acciaio inox
- 2 Tubo di protezione asportabile
- 3 Ingresso aria (incl. filtro per polveri sottili)
- 4 Rivestimento morbido antiscivolo
- 5 Display a cristalli liquidi
- 6 Cappuccio rimovibile per l'accessorio dello scanner termico HM Scan PRO
- 7 Cavo in gomma ad alta resistenza
- 8 Tasto ON/OFF
- 9 Joystick (impostazione della temperatura e del volume d'aria)
- 10 Tasto per la modalità volume d'aria
- 11 Tasto selezione di programma e tasto di memoria
- 12 Segnalazione del calore residuo
- 13 Comoda impugnatura morbida
- 14 Cavo di allacciamento alla rete sostituibile

Accessori

- 1 Ugello tondo 5 mm
- 2 Ugello tondo 10 mm
- 3 Ugello tondo 5 mm, prolungato
- 4 Ugello angolare piatto 20x2 mm
Ugello angolare piatto 20x2 mm, diritto
- 5 Ugello angolare piatto 40x2 mm
- 6 Ugello angolare piatto 30x2 mm
- 7 Ugello angolare piatto 40x2 mm, traforato
- 8 Ugello piatto 60x2 mm per bitume
- 9 Rullo pressore 50 mm
- 10 Rullo pressore 35 mm
- 11 Forbice per teloni
- 12 Spatola
- 13 Carrello per cordone di saldatura
- 14 Zoccolo di saldatura
- 15 Zoccolo di saldatura 3 mm
- 16 Zoccolo di saldatura 4 mm
- 17 Zoccolo di saldatura 5 mm
- 18 Zoccolo di saldatura rapida 3 mm, con fenditura per l'aria stretta
- 19 Zoccolo di saldatura rapida 4 mm, con fenditura per l'aria stretta
- 20 Zoccolo di saldatura rapida 5 mm, con fenditura per l'aria stretta
- 21 Pialla per giunzioni
- 22 Coltello a mezza luna
- 23 Ugello a riflettore per saldature
- 24 Ugello a riflettore 20 mm
- 25 Ugello a riflettore 35 mm
- 26 Ugello a riflettore a vaglio 30x20 mm
- 27 Ugello a riflettore a vaglio 50x35 mm
- 28 Ugello a riflettore a vaschetta
- 29 HM Scan PRO

Per la vostra sicurezza:

- L'apparecchio è dotato di una protezione termica.
- In caso di sovraccarico la sicurezza termica spegne l'apparecchio completamente.

4. Messa in servizio

Attenzione: la distanza rispetto all'oggetto da lavorare si basa sul materiale e sul tipo di lavorazione che si intende effettuare. Eseguite prima un test del volume d'aria e della temperatura! Con gli ugelli applicabili disponibili come accessori (vedere il foglio degli accessori contenuto nella busta) è possibile dirigere il getto di aria calda con elevata precisione puntuale e superficiale. **Fate attenzione quando cambiate gli ugelli bollenti!** Se utilizzate il convogliatore di aria calda come apparecchio non mobile, badate che esso venga ben fissato e che sia posto su una base sicura, antiscivolo e pulita.

1. Messa in funzione

L'apparecchio viene acceso e spento mediante l'interruttore ON/OFF **8** che si trova sul retro del manico. Il joystick **9** serve alla regolazione della temperatura e del volume d'aria ossia del numero di giri del ventilatore.

2. Regolazione della temperatura

La temperatura può venire impostata in un campo compreso tra 50 °C e 700 °C mediante il joystick presente nel quadro di comando con display a cristalli liquidi. La temperatura effettiva viene misurata all'uscita del tubo di soffiaggio e visualizzata sul display. Il joystick **9** serve come tasto di immissione con funzione più/meno. Premendo brevemente il joystick "+/-" si aumenta / diminuisce il valore impostato in passi da 10 °C. Premendo il joystick più a lungo, i valori di temperatura vengono raggiunti più rapidamente. Quando è stata raggiunta la temperatura desiderata il convogliatore, in funzione del numero di giri / volume d'aria scelto, necessita di alcuni secondi per raggiungere il valore impostato. La temperatura nominale impostata compare per 3 secondi sul display. Dopo di ciò viene visualizzata la temperatura attuale. Il segno "°C/°F" lampeggia fino a quando non viene raggiunta la temperatura nominale.

Se volete impostare nuovamente la temperatura, basta che muoviate nuovamente il joystick per aumentare o diminuire il valore. Dopo lo spegnimento del convogliatore ad aria calda viene mantenuto il valore impostato per ultimo.

3. Impostazione del volume d'aria

Per modificare il volume d'aria, premete innanzitutto il tasto per la modalità volume d'aria **10**; il simbolo del ventilatore comincia a lampeggiare. Dopo di ciò effettuate l'impostazione tramite il joystick. Se per 5 secondi non il valore del volume d'aria non viene modificato, la modalità d'impostazione del volume d'aria viene automaticamente abbandonata. Se dopo l'impostazione del volume d'aria si aziona nuovamente il tasto per il volume d'aria, la modalità d'impostazione del volume d'aria viene immediatamente abbandonata. Il volume d'aria varia da min. 150 l/min a max. 500 l/min.

4. Funzionamento di programma (P)

L'apparecchio fornito ha già quattro programmi impostati dal costruttore per i lavori più frequenti. Premete il tasto "P" per il funzionamento di programma. Compare la cifra 1 per programma 1. Premendo nuovamente il tasto di programma giungerete ai programmi da 2 a 4. Premendo ancora una volta ritornate al funzionamento normale.

Voreingestellte Programme

Programma	Temperatura °C	Aria l/min.
1	250 °C	ca. 350
2	350 °C	ca. 400
3	450 °C	ca. 500
4	550 °C	ca. 400

5. Funzione di memorizzazione (S)

I valori dei quattro programmi possono venire modificati e memorizzati in ogni momento. A tale scopo premete prima il tasto di programma "P"  finché compare il programma che desiderate modificare. Dopodiché impostate la temperatura e il volume d'aria desiderati. Il simbolo di memoria sul display lampeggia per segnalare che il programma selezionato è stato modificato. Per memorizzare questa impostazione nel programma utente scelto, si deve premere e tenere premuto il tasto di selezione programma. Il simbolo di memorizzazione continua a lampeggiare per ca. 2 sec. Se il simbolo di memoria rimane acceso permanentemente, ciò significa che i valori immessi sono stati memorizzati nel programma. Per tornare al funzionamento normale premete il tasto di programma fino a che il simbolo di programma sul display non scompare.

Misurazione della temperatura sul pezzo

Per il rilevamento della temperatura sul pezzo consigliamo lo scanner termico STEINEL HM Scan PRO.

5. Manutenzione

Filtro per polveri sottili

L'HM 2620 E viene consegnato assieme a un filtro per polveri sottili ③. Per il montaggio staccate l'ingresso dell'aria e inserite un filtro. Per pulire (con aria compressa) svitate le viti (a), prelevate il coperchio, rimuovete il filtro.

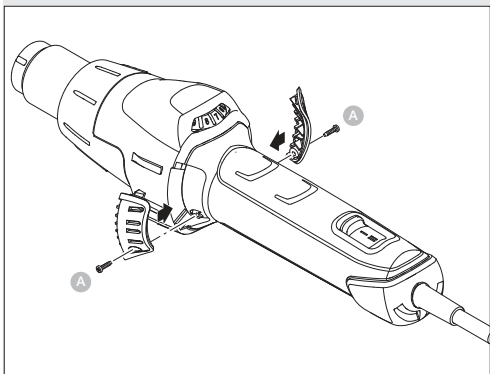

6. Riparazione

Sostituzione del cavo

Se il cavo di allacciamento alla rete è danneggiato, lo potete sostituire senza difficoltà e senza necessità di aprire la carcassa.

6.1

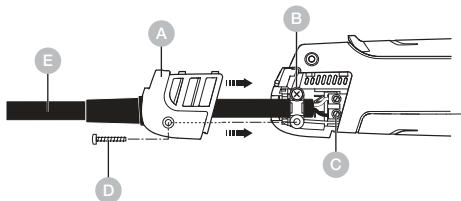

Importante! Sconnettete l'apparecchio dalla rete.

1. Svitare la vite **D** e sfilare il trappo **A**.
2. Svitare il fermacavo **B**.
3. Svitare i morsetti di rete **C**.
4. Sfilare il cavo **E**.
5. Introdurre un nuovo cavo e riavvitare nuovamente, seguendo l'opposta sequenza (1. Avvitare i morsetti di rete etc.).

Sostituzione del dispositivo di riscaldamento

Il dispositivo di riscaldamento del convogliatore d'aria calda HM 2620 E è semplicemente inserito nell'apparecchio e può pertanto venire sostituito con poche operazioni.

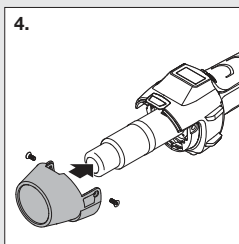
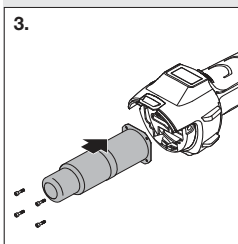
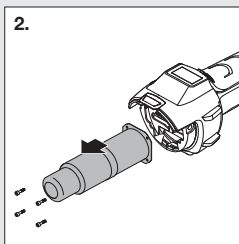
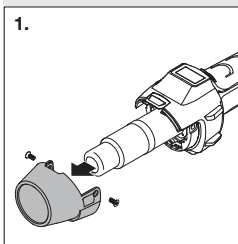

1. **Importante!** Sconnettete l'apparecchio dalla rete.
2. Svitare le viti dalla guaina protettiva (Fig. 1).
3. Rimuovete la guaina protettiva (Fig. 1).
4. Svitare le 4 viti alla fine del tubo di soffiaggio (Fig. 2).
5. Sfilate il dispositivo di riscaldamento e sostituitelo con uno nuovo (Fig. 2/3).
6. Riavvitare bene il dispositivo di riscaldamento (Fig. 3).
7. Avvitare bene la guaina protettiva (Fig. 4).

Ulteriori funzioni

Protezione contro il riavvio

La protezione contro il riavvio impedisce l'avvio involontario del convogliatore ad aria calda dopo un'interruzione della corrente elettrica. Solo dopo un nuovo azionamento del tasto ON/OFF **8** il convogliatore ad aria calda è di nuovo pronto per l'uso.

Funzione LOC

Affinché si possa evitare uno spostamento accidentale delle impostazioni scelte, l'HM 2620 E dispone di una funzione di Lockable Override Control Funktion (LOC). Per sapere come impostare la funzione LOC, contattate il nostro servizio di assistenza clienti.

7. Applicazioni

Qui di seguito Vi illustriamo alcune applicazioni del convogliatore ad aria calda STEINEL.

7.1



- Saldatura di bitume.
- Saldatura di teloni e pellicole.
- Saldatura di pavimentazioni in PVC e linoleum.

- Lavorazione di tutti i materiali termoplastici duri nella produzione di materie plastiche e nella costruzione di recipienti.
- Modellatura di materiali termoplastici.
- Asciugatura di superfici umide.
- Attivazione e distacco di collanti e adesivi termoplastici.
- Processi di asciugatura e di riscaldamento di ogni tipo.

Ausilio per la scelta del giusto filo di apporto nella saldatura di plastica

Materiale / Tipi di applicazione / Caratteristiche distintive

- **PVC duro** / Tubi, guarnizioni, pannelli, profili per costruzioni, pezzi stampati tecnici, temperatura di saldatura 300 °C / Carbonizza nella fiamma, odore penetrante, suono tintinnante
- **PE duro** (HDPE) Polietilene / Vasche, cesti, taniche, materiale isolante, tubi, temperatura di saldatura 300 °C / Fiamma giallo chiaro, le gocce continuano a bruciare, odore di candela che si spegne; suono tintinnante
- **PP** Polipropilene / Tubi di scarico in HT, seggiolini, imballi, componenti di automobili, temperatura di saldatura 250 °C / Fiamma chiara con centro blu, le gocce continuano a bruciare, odore penetrante; suono tintinnante
- **ABS** / Componenti di automobili, carcasse di apparecchi, valigie temperatura di saldatura 350 °C / Fumo nero a nuvolette, odore dolciastro; suono tintinnante

8. Smaltimento

Apparecchi elettrici, accessori e materiali d'imballaggio devono essere consegnati agli appositi centri di raccolta e smaltimento.



Non gettare gli apparecchi elettrici nei rifiuti domestici!

Solo per paesi UE:

Conformemente alla Direttiva Europea vigente in materia di rifiuti di apparecchi elettrici ed elettronici e alla sua attuazione nel diritto nazionale, gli apparecchi elettrici ed elettronici non più idonei all'uso devono essere separati dagli altri rifiuti e consegnati a un centro di riciclaggio riconosciuto.

9. Dichiarazione di conformità

STEINEL Tools GmbH dichiara che il soffiatore d'aria calda HM 2620 E è conforme alla Direttiva 2006/42/CE.

Il testo completo della Dichiarazione di conformità UE è disponibile al seguente indirizzo Internet:

www.steinell.de

10. Garanzia del produttore

Garanzia del produttore STEINEL Tools GmbH, Dieselstrasse 80-84, 33442 Herzebrock-Clarholz, Germania.

Tutti i prodotti STEINEL soddisfano i massimi requisiti di qualità. Per questo motivo noi come produttore siamo volentieri disposti a concedere a Lei come primo acquirente del nuovo prodotto STEINEL una garanzia alle seguenti condizioni: garanzia comprende l'assenza di vizi che è dimostrabile essere riconducibili a un difetto di materiale o un errore di produzione e che ci vengono segnalati immediatamente dopo essere stati riscontrati ed entro il periodo di garanzia. La garanzia vale solo per i prodotti STEINEL Professional che vengono acquistati e utilizzati in Italia. In caso di vendita o cessione del prodotto, la garanzia non verrà trasferita al proprietario successivo.

Le nostre prestazioni di garanzia per gli utenti

Le seguenti disposizioni valgono per gli utenti. Per utente si intende ogni persona fisica che all'atto della stipulazione del contratto di acquisto non agisce in esercizio della sua attività professionale commerciale o autonoma. Spetta a noi scegliere di concedere alla garanzia effettuando una riparazione gratuita o provvedendo a una sostituzione gratuita (all'occorrenza con un modello successivo equivalente o di migliore qualità). Il periodo di garanzia per il prodotto STEINEL Professional acquistato è di **1 anno** dalla data di acquisto del prodotto. I componenti da noi riparati o sostituiti, per il periodo di garanzia rimanente, sono coperti da questa garanzia. Noi assumiamo i costi di trasporto ma non i rischi legati al trasporto della merce che ci viene restituita.

Le nostre prestazioni di garanzia per gli imprenditori

Le seguenti disposizioni valgono per gli imprenditori. Per imprenditore si intende una persona fisica o giuridica o una società di persone con capacità giuridica che all'atto della stipulazione del contratto di acquisto agisce in esercizio della sua attività professionale commerciale o autonoma.

Noi possiamo scegliere se prestare la garanzia eliminando gratuitamente il vizio, sostituendo l'articolo difettoso (all'occorrenza con un modello successivo equivalente o di migliore qualità) o emettendo una nota di credito.

Il periodo di garanzia per il prodotto STEINEL Professional acquistato è di **1 anno** dalla data di acquisto del prodotto.

I componenti da noi riparati o sostituiti, per il periodo di garanzia rimanente, sono coperti da questa garanzia.

Nell'ambito della prestazione della garanzia noi non sosteniamo le Sue spese necessarie per l'adempimento né le spese per lo smontaggio del prodotto difettoso e per l'installazione del prodotto sostitutivo.

Diritti per vizi, previsti dalla legge, gratuita

Le prestazioni qui descritte valgono in aggiunta ai diritti alla garanzia previsti dalla legge – incluse le disposizioni speciali per la tutela dei consumatori – e non li limitano né li sostituiscono. La rivendicazione dei Suoi diritti previsti dalla legge in caso di vizi è gratuita.

Esclusioni dalla garanzia

Questa garanzia è espressamente esclusa:

- in caso di logorio di parti del prodotto dovuto all'uso o ad altra ragione naturale o in caso di vizi del prodotto STEINEL Professional che sono da ricondurre a logorio dovuto all'uso o ad altra ragione naturale,
- in caso di uso non adeguato allo scopo od al prodotto o in caso di mancato rispetto delle istruzioni per l'uso,
- in caso venissero effettuate autonomamente modifiche o altre trasformazioni sul prodotto o in caso di vizi che sono da ricondurre all'impiego di accessori, complementi o pezzi di ricambio non originali STEINEL,
- in caso di lavori di manutenzione e cura dei prodotti effettuati in modo non conforme alle istruzioni per l'uso,
- in caso di annessione o installazione non conforme alle prescrizioni per l'installazione fornite da STEINEL,
- in caso di danni o perdite avvenuti durante il trasporto.

Applicazione del diritto tedesco

Si applica il diritto tedesco ad esclusione della convenzione delle Nazioni Unite sui contratti di compravendita internazionale di merci (CISG).

Per i consumatori le disposizioni obbligatorie in materia di tutela dei consumatori del Paese in cui si ha la residenza abituale rimangono inalterate.

Rivendicazione

Se ha intenzione di avvalersi della garanzia, utilizzi per favore il nostro modulo garanzia online al sito www.steinelt-tools.de/garantie. La si prega di compilare interamente il modulo e di caricare lo scontrino d'acquisto originale o la fattura indicante la data dell'acquisto e la denominazione del prodotto. Le consigliamo pertanto di conservare scrupolosamente lo scontrino d'acquisto o la fattura fino alla scadenza del periodo di garanzia. Dopo aver ricevuto la nostra richiesta via e-mail, si prega di inviare il prodotto al proprio rivenditore di fiducia o all'indirizzo del centro di assistenza clienti indicato nell'e-mail.

Qualora abbia domande sulle condizioni di garanzia, La si prega di contattarci telefonicamente al numero +49 5245 448 188 o di inviarci un'e-mail all'indirizzo service@steinel.de. Saremo lieti di aiutar La!

1ANNO
DI GARANZIA
DEL PRODUTTORE

11. Dati tecnici

- Allacciamento alla rete: 220–230 V, 50/60 Hz
- Potenza: 2.300 W
- Temperatura: 50–700 °C, a regolazione continua
- Volume di aria: 150–500 l/min, a regolazione continua
- Pressione dell'aria: 4.000 Pa
- Ø tubo di soffiaggio: 30 mm, utilizzo di ugelli della linea Professional
- Durata utile del motore: Ca. 10.000 ore
- Durata utile del dispositivo di riscaldamento: Ca. 800 ore
- Segnalazione del calore residuo: Sì
- Cavo di allacciamento alla rete: H07 RN-F 2X1 3,0 M
- Classe di protezione: II
- Termoprotezione: ja
- Livello di pressione acustica delle emissioni: ≤ 70 dB (A)
- Valore totale delle vibrazioni: $\leq 2,5$ m/s² / K = 0,08 m/s²
- Peso senza cavo di allacciamento alla rete: 0,84 kg

Índice

1.	Acerca de este documento	104
2.	Indicaciones generales de seguridad	104
3.	Elementos del dispositivo	107
4.	Puesta en servicio	109
5.	Mantenimiento	112
6.	Reparación	113
7.	Aplicaciones	116
8.	Eliminación	117
9.	Declaración de conformidad	117
10.	Garantía de fabricante	117
11.	Datos técnicos	120

1. Acerca de este documento

- Protegido por derechos de autor. Queda terminantemente prohibida la reimpresión, ya sea total o parcial, salvo con autorización expresa.
- Sujeto a modificaciones en función del progreso técnico.



¡Atención a los peligros!



¡Advertencia de peligros debidos a influencias ambientales!



Advertencia de gases tóxicos y riesgo de ignición!



Peligro de descarga eléctrica!

2. Indicaciones generales de seguridad



Peligro debido a la inobservancia de las instrucciones de uso!

Estas instrucciones contienen información importante para el uso seguro del aparato. Se presta especial atención a los posibles peligros. Si no se observan las instrucciones de uso, el aparato puede convertirse en una fuente de peligro.

- Léanse las instrucciones detenidamente.
- Cúmplanse las indicaciones de seguridad.
- Manténgase al alcance.

Al utilizar herramientas eléctricas, deben observarse las siguientes medidas básicas de seguridad para protegerse contra descargas eléctricas, riesgo de lesiones e incendios. Si el aparato no se maneja con cuidado, puede producirse un incendio o lesiones personales.

Antes de la puesta en servicio, compruebe si el aparato presenta daños (cable de conexión a la red, carcasa, etc.) y no lo ponga en funcionamiento si está dañado. No utilice el aparato sin supervisión. Vigile a los niños para que no jueguen con el aparato.

Puesta en servicio inicial

Es posible que salga algo de humo en el primer uso.

El humo se debe a los agentes aglutinantes que se desprenden de la lámina aislante de la estufa por el calor durante el primer uso. El aparato debe colocarse sobre su base para que el humo salga rápidamente. La zona de trabajo debe estar bien ventilada durante el primer uso.

El humo emitido no es nocivo.



Peligro debido a influencias ambientales!

- No exponga las herramientas eléctricas a la lluvia. No utilice las herramientas eléctricas cuando estén húmedas o en un entorno húmedo o mojado.
- Tenga cuidado al utilizar los aparatos cerca de materiales inflamables.
- No apunte al mismo punto durante mucho tiempo.
- No utilice en presencia de una atmósfera explosiva.
- El calor puede ser conducido a materiales combustibles que estén cubiertos.



Peligro de descarga eléctrica!

- Evite el contacto del cuerpo con piezas conectadas a tierra, por ejemplo, tuberías, radiadores, cocinas, frigoríficos.
- No deje el aparato sin vigilancia mientras esté en funcionamiento.



Guarde sus herramientas de forma segura!

- Después de su uso, coloque el aparato sobre una superficie plana y deje que se enfríe antes de guardarlo.

- Las herramientas que no se utilicen deben guardarse en un lugar seco, bajo llave y fuera del alcance de los niños.
- Este aparato puede ser utilizado por niños a partir de 8 años y por personas con capacidades físicas, sensoriales o mentales reducidas o con falta de experiencia y conocimientos, si han recibido supervisión o instrucciones sobre el uso del aparato de forma segura y comprenden los peligros que conlleva.
- Los niños no deben jugar con el aparato.
- La limpieza y el mantenimiento por parte del usuario no deben ser realizados por niños sin supervisión.



No sobrecargue sus herramientas.

- Trabaja mejor y con más seguridad en el rango de rendimiento especificado.
- No transporte la herramienta por el cable ni la utilice para extraer el enchufe de la toma de corriente.
- Protege el cable del calor, el aceite y los bordes afilados.



Cuidado con los gases tóxicos y el riesgo de ignición!

- Por su propia seguridad, utilice únicamente los accesorios y complementos especificados en el manual de instrucciones o recomendados o especificados por el fabricante de la herramienta.
- El uso de herramientas o accesorios distintos de los recomendados en el manual de instrucciones o en el catálogo puede suponer un riesgo de lesiones personales para usted.



Reparaciones realizadas únicamente por un electricista cualificado

- Esta herramienta eléctrica cumple las normas de seguridad pertinentes.
- Las reparaciones sólo pueden ser realizadas por un electricista cualificado, de lo contrario pueden producirse accidentes para el operador.

3. Elementos del dispositivo

3.1

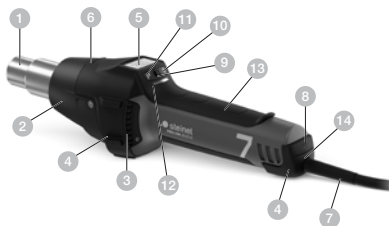

- 1 Tubo de expulsión de aire de acero inoxidable
- 2 Tubo de protección desmontable
- 3 Entrada de aire (incl. filtro de polvo fino)
- 4 Revestimiento suave antideslizante
- 5 Visualizador LCD
- 6 Tapa retirable para el elemento del escáner de temperatura HM Scan PRO
- 7 Cable de goma resistente
- 8 Pulsador ON/OFF
- 9 Joystick (regulación de temperatura y caudal de aire)
- 10 Pulsador para la modalidad caudal de aire
- 11 Tecla de selección de programas y memorización
- 12 Indicador de calor restante
- 13 Empuñadura blanda agradable al tacto
- 14 Cable de red intercambiable

Accesorios

- 1 Tobera cilíndrica 5 mm
- 2 Tobera cilíndrica 10 mm
- 3 Runddüse 5 mm, verlängert
- 4 Tobera cilíndrica 20x2 mm
Tobera cilíndrica 20x2 mm, prolongada
- 5 Tobera plana angular 40x2 mm
- 6 Tobera plana angular 30x2 mm
- 7 Tobera plana angular 40x2 mm, perforada
- 8 Tobera plana 60x2 mm para bitúmen
- 9 Rodillo presionador 50 mm
- 10 Rodillo presionador 35 mm
- 11 Tijeras para lonas
- 12 Espátula
- 13 Carrito para cordón de soldadura
- 14 Tobera soldadora
- 15 Tobera de soldadura rápida 3 mm
- 16 Tobera de soldadura rápida 4 mm
- 17 Tobera de soldadura rápida 5 mm
- 18 Tobera de soldadura rápida 3 mm, con ranura fina
- 19 Tobera de soldadura rápida 4 mm, con ranura fina
- 20 Tobera de soldadura rápida 5 mm, con ranura fina
- 21 Cepillo acanalador
- 22 Cuchilla de un cuarto de luna
- 23 Tobera con reflector para soldar
- 24 Tobera con reflector 20 mm
- 25 Tobera con reflector 35 mm
- 26 Tobera con reflector de criba 35x20 mm
- 27 Tobera con reflector de criba 50x35 mm
- 28 Tobera con reflector acucharado
- 29 HM Scan PRO

Para su seguridad:

- El aparato está equipado con una termoprotección.
- El termofusible desconecta el aparato completamente en caso de recalentamiento.

4. Puesta en servicio

Por favor, tenga en cuenta: La distancia que debe mantenerse con respecto al objeto que se trabaja depende del material y del tipo de trabajo deseado. ¡Por favor, compruebe siempre primero el caudal de aire y la temperatura! Con las toberas acoplables adquiribles como accesorio (vea la página de accesorios en la cubierta), es posible adaptar el caudal de aire caliente a cualquier punto o área. ¡Tenga cuidado al cambiar toberas calientes! Cuando utilice la pistola de aire caliente como aparato estacionario, asegúrese de que la base de trabajo sea segura, antideslizante y limpia.

ES

1. Puesta en servicio

El aparato se conecta y desconecta con el pulsador **8** en la trasera de la empuñadura. El joystick **9** sirve para regular la temperatura y el caudal de aire, resp., la velocidad.

2. Regulación de temperatura

La temperatura puede regularse sin etapas dentro de un rango de 50 a 700 °C a través del Joystick en la zona de mando con visualizador LCD. La temperatura real se mide en la salida del tubo de expulsión de aire y se indica en el visualizador. El joystick **9** sirve de pulsador de entrada con función más/menos. Pulsando brevemente el joystick “+/-”, se aumenta o disminuye el valor ajustado en pasos de 10 °. Pulsando de forma prolongada, los valores de temperatura se alcanzan más rápidamente. Una vez ajustada la temperatura deseada, la pistola necesita algunos segundos para llegar al valor ajustado, tiempo que varía en función de la velocidad/el caudal de aire seleccionado. La temperatura requerida configurada aparece en la pantalla durante 3 segundos. Después, se indica la temperatura real actual. El símbolo “°C/°F” parpadea hasta que se haya alcanzado la temperatura requerida. Si quiere volver a regular la temperatura, mueva simplemente el joystick para aumentar o disminuir el valor, respectivamente. Tras desconectar el aparato permanece el último valor ajustado.

3. Regulador el caudal de aire

Para modificar el caudal de aire, hay que pulsar primero el botón para el caudal de aire **10** ; el símbolo del ventilador parpadea. A continuación, regule a través del joystick. Dejando el caudal de aire inalterado durante 5 seg., la modalidad de configuración del caudal de aire se desactiva automáticamente. Pulsando el botón del caudal de aire de nuevo después de ajustarlo, se sale de la modalidad de configuración del caudal de aire inmediatamente. El caudal de aire varía entre un mín. de 150 l/min. y un máx. de 500 l/min.

4. Funcionamiento de programas (P)

Cuatro programas para los trabajos más frecuentes están preconfigurados de fábrica. Pulse la tecla "P" para el funcionamiento de los programas. Aparece la cifra 1 por el programa 1. Pulsando la tecla más veces, accederá a los programas 2 – 4. Si pulsa otra vez la tecla regresará al modo de funcionamiento normal.

Programas preconfigurados

Programa	Temperatura °C	Aire l/min.
1	250 °C	ca. 350
2	350 °C	ca. 400
3	450 °C	ca. 500
4	550 °C	ca. 400

5. Función de memorización (S)

Los valores de los cuatro programas se pueden modificar y memorizar en cualquier momento. Para ello, pulse primero la tecla de programas "P" **11**, hasta que aparezca el programa a modificar. Ajuste la temperatura y el caudal de aire deseados. El símbolo de memorización en el LCD parpadea para indicar que el programa de usuario seleccionado ha sido modificado. Para memorizar esta configuración en el programa de usuario, el selector de programa se ha de mantener presionado. El símbolo de memorización sigue parpadeando durante unos 2 seg. Una vez encendido el símbolo de memorización constantemente, los valores introducidos han quedado memorizados en el programa. Para regresar al funcionamiento normal, pulse la tecla de programas hasta que desaparezca del visualizador el símbolo de los programas.

Registro de temperatura en la zona de trabajo

Para registrar la temperatura de la zona de trabajo recomendamos el escáner de temperatura STEINEL HM Scan PRO.

5. Mantenimiento

Filtro de polvo fino

El HM 2620 E incluye un filtro de polvo fino **3**. Para montarlo, suéltese la entrada de aire e introdúzcase un filtro.

Para limpiarlo (con aire comprimido), suéltense los tornillos (a), retírese la tapa, extráigase el filtro.

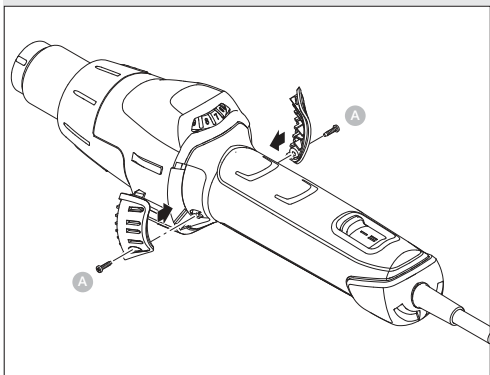

6. Reparación

Cambio del cable

En caso de tener que cambiar el cable, este puede cambiarse fácilmente sin necesidad de abrir la carcasa:

6.1

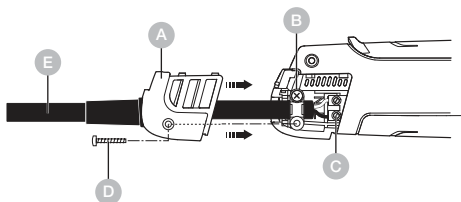

Importante! Desconecte el aparato de la red.

1. Soltar el tornillo **D** y retirar la tapa **A**.
2. Soltar la descarga de tracción **B**.
3. Soltar los bornes de la red **C**.
4. Sacar el cable **E**.
5. Aplicar nuevo cable y apretar en orden inverso (1. los bornes de conexión etc.).

Cambio de la resistencia

La resistencia del HM 2620 E es de quita y pon y puede cambiarse en unos segundos.

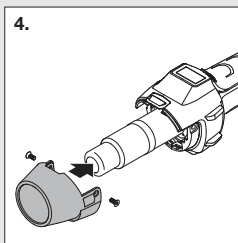
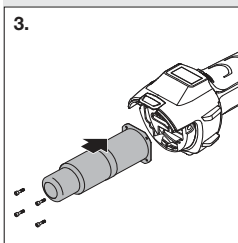
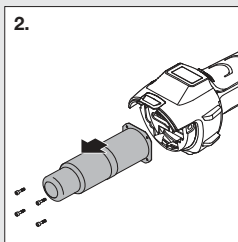
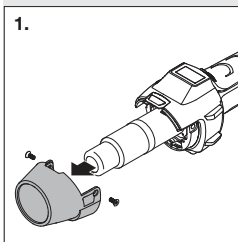

1. **¡Importante!** Desconecte el aparato de la red.
2. Soltar los tornillos del tubo de protección (Fig. 1).
3. Quitar tubo de protección (Fig. 1).
4. Suelte los 4 tornillos del extremo del tubo de expulsión de aire (Fig. 2).
5. Extraer la resistencia y sustituirla por una nueva (Fig. 2/3).
6. Volver a atornillar la resistencia (Fig.3).
7. Atornillar el tubo de protección (Fig.4).

Funciones adicionales

Protección anticonexión

La protección anticonexión impide que la pistola de aire caliente vuelva a conectarse sola después de una interrupción de la corriente. Únicamente activando el interruptor ON/OFF 8, la pistola de aire caliente volverá a ponerse en servicio.

Función LOC

Para evitar un desajuste no intencionado de las funciones seleccionadas, el HM 2620 E dispone de la función Lockable Override Control (LOC). Para saber como poner la función LOC, por favor, póngase en contacto con nuestro Servicio Técnico.

7. Aplicaciones

A continuación le presentamos algunas de las aplicaciones de la pistola de aire caliente STEINEL.

- Soldar betún.
- Soldar toldos y láminas.
- Soldar revestimientos de suelo de PVC y sintasol.
- Procesar cualquier material duro termoplástico en la construcción de plásticos y contenedores.
- Termoformar plásticos.
- Secar superficies húmedas.
- Activar y despegar pegamentos y termoencolados
- Procesos de secado y calentado de todo tipo.

Ayuda para elegir la barrita de soldadura adecuada al soldar plástico

Material / Tipos de aplicación / Características distintivas

- **PVC duro** / Tubos, accesorios, placas, perfiles de construcción, piezas moldeadas técnicas, temperatura de soldadura 300 °C / Se carboniza en la llama, olor penetrante; ruido tintineante
- **PE duro** (HDPE) Polietileno / Bañeras, cestas, bidones, material de aislamiento, tubos, temperatura de soldadura 300 °C / Llama amarilla brillante; las gotas siguen ardiendo, olor a una vela que se extingue; ruido tintineante
- **PP** Polipropileno / Tubos de desagüe resistentes a altas temperaturas, carcasas de asientos de sillas, embalajes, piezas de automóvil, temperatura de soldadura 250 °C / Llama brillante con núcleo azulado; las gotas siguen ardiendo, olor penetrante; ruido tintineante
- **ABS** / Piezas de automóvil, carcasas de aparatos, maletas, temperatura de soldadura 350 °C / Humo negro flocado, olor dulce; ruido tintineante

8. Eliminación

Aparatos eléctricos y embalajes han de someterse a un reciclamiento respetuoso con el medio ambiente.



¡No eche los aparatos eléctricos a la basura doméstica!

ES

Solo para países de la UE:

Según la Directiva europea vigente sobre residuos de aparatos eléctricos y electrónicos y su transposición al derecho nacional, aparatos eléctricos fuera de uso han de ser recogidos por separado y sometidos a un reciclamiento respetuoso con el medio ambiente.

9. Declaración de conformidad

STEINEL Tools GmbH declara por la presente que el soplante de aire caliente HM 2620 E cumple la Directiva 2006/42/CE.

El texto completo de la declaración de conformidad de la UE está disponible en la siguiente dirección de Internet: www.steinell.de

10. Garantía de fabricante

Garantía del fabricante STEINEL Tools GmbH, Dieselstraße 80-84, 33442 Herzebrock-Clarholz

Todos los productos STEINEL cumplen con los más altos estándares de calidad. Por este motivo, como fabricantes, ofrecemos a los compradores originales de productos STEINEL de nueva fabricación una garantía según las siguientes condiciones: La garantía cubre los defectos que se puedan demostrar que se deben a un fallo en los materiales o en la fabricación y que se nos comuniquen inmediatamente después de su detección y dentro del periodo de garantía. La garantía solo es válida para productos

STEINEL Professional comprados y utilizados en España. Si vende o cede el producto, la garantía no se transfiere al nuevo propietario.

Nuestras prestaciones de garantía para consumidores

Las siguientes disposiciones se aplican a los consumidores. Se considera consumidor a toda persona física que, al realizar la compra, no actúa en el ejercicio de su actividad comercial ni profesional independiente. Tenemos la opción de prestar el servicio de garantía mediante una reparación gratuita o una sustitución gratuita (en su caso, por un modelo sucesor de igual o mayor valor).

El periodo de garantía de su producto STEINEL Professional adquirido es de **1 año** a partir de la fecha de compra del producto. Los componentes reparados o sustituidos por nosotros están cubiertos por esta garantía durante el periodo de garantía restante.

Nosotros corremos con los gastos de transporte, pero no con los riesgos de transporte de la devolución.

Nuestras prestaciones de garantía para empresarios

Las siguientes disposiciones se aplican a los empresarios. Se considera empresario a toda persona física o jurídica o sociedad con capacidad jurídica que, al realizar la compra, actúa en el ejercicio de su actividad comercial o profesional independiente. Tenemos la opción de cumplir con la garantía mediante la reparación gratuita de los defectos, la sustitución gratuita (en su caso, por un modelo sucesor de igual o mayor valor) o la emisión de un abono. El periodo de garantía de su producto STEINEL Professional adquirido es de 1 año a partir de la fecha de compra del producto. Los componentes reparados o sustituidos por nosotros están cubiertos por esta garantía durante el periodo de garantía restante. En el marco de la garantía, no nos hacemos cargo de los gastos necesarios para el cumplimiento posterior ni de los gastos de desmontaje del producto defectuoso y montaje del producto de sustitución.

Derechos legales por defectos, gratuidad

Las prestaciones aquí descritas se aplican además de los derechos de garantía legales, incluidas las disposiciones especiales de protección para los consumidores, y no los

limitan ni sustituyen. El ejercicio de sus derechos legales en caso de defectos es gratuito.

Excepciones a la garantía

Queda expresamente excluida esta garantía:

- en caso de desgaste natural o debido al uso de piezas del producto o defectos en el producto STEINEL Profesional que se deban al desgaste natural o debido al uso,
- en caso de uso indebido o inadecuado del producto o de incumplimiento de las instrucciones de uso, si se han realizado modificaciones, ampliaciones u otras alteraciones en el producto sin autorización, o si los defectos se deben al uso de accesorios, complementos o piezas de repuesto que no son piezas originales de STEINEL,
- si el mantenimiento y el cuidado de los productos no se han realizado de acuerdo con las instrucciones de uso,
- si el montaje y la instalación no se han realizado de acuerdo con las instrucciones de montaje e instalación de STEINEL,
- en caso de daños o pérdidas durante el transporte.

Aplicación de la legislación alemana

Se aplica la legislación alemana, con exclusión de la Convención de las Naciones Unidas sobre los Contratos de Compraventa Internacional de Mercaderías (CISG).

Para los consumidores, las disposiciones imperativas de protección al consumidor del país en el que tienen su residencia habitual no se verán afectadas.

Reclamación

Si desea hacer valer su derecho a la garantía, envíe el producto junto con el recibo de compra original, en el que deben figurar la fecha de compra y la denominación del producto, a su distribuidor especializado o directamente a: SAET c/504 - Nave 9 Pol. Ind. Can Mir, 08232 Viladecavalls Barcelona, España. Por lo tanto, le recomendamos que conserve cuidadosamente su recibo de compra hasta que expire el período de garantía. Si tiene alguna pregunta sobre las condiciones de garantía, no dude en llamarnos al +49 5245 448 188 o enviarnos un correo electrónico a service@steinel.de. ¡Estaremos encantados de ayudarle!

1 AÑO
DE GARANTÍA
DE FABRICANTE

11. Datos técnicos

- Conexión a la red: 220–230 V, 50/60 Hz
- Potencia: 2.300 W
- Temperatura: 50–700 °C, regulación sin etapas
- Caudal de aire: 150–500 l/min, regulación sin etapas
- Presión de aire: 4.000 Pa
- Ø tubo de expulsión de aire: 30 mm, utilización de toberas profesionales
- Vida útil del motor: aprox. 10.000 Std.
- Vida útil de la resistencia: aprox. 800 Std.
- Indicador de calor restante: sí
- Cable de red: H07 RN-F 2X1 3,0 M
- Clase de aislamiento: II
- Termofusible: sí
- Nivel de presión sonora: ≤ 70 dB (A)
- Valor total de vibración: $\leq 2,5$ m/s² | $K = 0,08$ m/s²
- Peso sin cable de alimentación: 0,84 kg

Índice

1.	Sobre este documento	122
2.	Instruções de segurança gerais	122
3.	Elementos do aparelho	126
4.	Colocação em funcionamento	128
5.	Manutenção	131
6.	Reparação	132
7.	Aplicações	135
8.	Reciclagem	137
9.	Declaração de conformidade	137
10.	Garantia do fabricante	137
11.	Dados técnicos	141

1. Sobre este documento

- Protegido pela lei sobre direitos de autor. Qualquer reimpressão, mesmo que apenas parcial, só é permitida com o nosso consentimento.
- Reservado o direito a alterações que visem o progresso técnico.



Aviso de perigo!



Aviso de perigo devido a influências ambientais!



Aviso de gases tóxicos e de risco de ignição!



Perigo de choque eléctrico!

2. Instruções de segurança gerais



A inobservância das instruções de utilização acarreta perigos!

Estas instruções contêm informações importantes para a utilização segura do aparelho. Potenciais perigos são identificados por indicações específicas. A inobservância destas indicações pode causar a morte ou ferimentos graves.

- Leia as instruções atentamente.
- Siga as instruções de segurança.
- Guarde as instruções num lugar acessível.

Na utilização de ferramentas eléctricas, devem ser respeitadas as seguintes medidas básicas de segurança para proteção contra choques eléctricos, perigo de ferimentos e incêndio.

Se o aparelho não for manuseado com cuidado, pode deflagrar um incêndio ou ferir pessoas. Antes da colocação em funcionamento, verificar o aparelho quanto a eventuais danos (cabo de ligação à rede, caixa, etc.) e não o colocar em funcionamento se estiver danificado. Não utilizar o aparelho sem vigilância. As crianças devem ser vigiadas para que não brinquem com o aparelho.

Primeira colocação em funcionamento

Na primeira utilização, pode ser emitido algum fumo. O fumo é provocado por agentes aglutinantes que se libertam da folha de isolamento do aquecedor devido ao calor durante a primeira utilização. O aparelho deve ser colocado sobre a sua base para que o fumo saia rapidamente. A área de trabalho deve ser bem ventilada durante a primeira utilização. O fumo libertado não é nocivo!



Aviso de perigo devido a influências ambientais!

- Não exponha as ferramentas eléctricas à chuva. Não utilize as ferramentas eléctricas quando estiverem húmidas ou num ambiente húmido ou molhado.
- Tenha cuidado ao utilizar os aparelhos na proximidade de materiais inflamáveis.
- Não apontar para o mesmo ponto durante longos períodos de tempo.
- Não utilizar na presença de uma atmosfera explosiva.
- O calor pode ser conduzido para materiais combustíveis que estejam cobertos.



Perigo de choque eléctrico!

- Evitar o contacto do corpo com partes ligadas à terra, por exemplo, tubos, radiadores, fogões, frigoríficos.
- Não deixar o aparelho sem vigilância durante o seu funcionamento.



Guarde as suas ferramentas em segurança.

- Após a utilização, coloque o aparelho numa superfície plana e deixe-o arrefecer antes de o guardar.
- As ferramentas não utilizadas devem ser guardadas num local seco e fechado à chave, fora do alcance das crianças.
- Este aparelho pode ser utilizado por crianças a partir dos 8 anos de idade e por pessoas com capacidades físicas, sensoriais ou mentais reduzidas ou com falta de experiência e conhecimentos, desde que tenham recebido supervisão ou instruções sobre a utilização do aparelho de forma segura e compreendam os perigos envolvidos.
- As crianças não devem brincar com o aparelho.
- A limpeza e a manutenção pelo utilizador não devem ser efectuadas por crianças sem supervisão.



Não sobrecarregue as suas ferramentas!

- Trabalha melhor e com mais segurança na gama de desempenho especificada.
- Não transportar a ferramenta pelo cabo e não a utilizar para retirar a ficha da tomada.
- Proteger o cabo do calor, óleo e arestas afiadas.



Aviso de gases tóxicos e de risco de ignição!

- Para sua própria segurança, utilize apenas acessórios e acessórios que estejam especificados no manual de instruções ou que sejam recomendados ou especificados pelo fabricante da ferramenta.
- A utilização de ferramentas ou acessórios diferentes dos recomendados no manual de instruções ou no catálogo pode representar um risco de ferimentos pessoais para o utilizador.



Reparações apenas por um electricista qualificado

- Esta ferramenta eléctrica está em conformidade com as normas de segurança aplicáveis.
- As reparações só podem ser efectuadas por um electricista qualificado, caso contrário podem ocorrer acidentes para o operador.

3. Elementos do aparelho

3.1



- 1 Tubeira de saída de ar quente em inox
- 2 Tubo de proteção amovível
- 3 Entrada de ar (incl. filtro de pó fino)
- 4 Revestimento macio para assento firme e antiderrapante
- 5 Mostrador LCD
- 6 Tampa removível para fixar o scanner de temperatura HM Scan PRO
- 7 Cabo de borracha resistente
- 8 Botão LIG/DESL
- 9 Joystick (regulação da temperatura e do caudal de ar)
- 10 Botão para o modo de caudal de ar
- 11 Tecla de seleção e tecla de memorização
- 12 Indicador do calor residual
- 13 Punho macio e ergonómico
- 14 Cabo de alimentação de rede substituível

Acessórios

- 1 Bico redondo 5 mm
- 2 Bico redondo 10 mm
- 3 Bico redondo 5 mm, prolongado
- 4 Bico plano recurvado 20x2 mm
Bico plano recurvado 20x2 mm, reto
- 5 Bico plano recurvado 40x2 mm
- 6 Bico plano recurvado 30x2 mm
- 7 Bico plano recurvado 40x2 mm, perfurado
- 8 Bico plano 60x2 mm para betumes
- 9 Rolo pressor 50 mm
- 10 Rolo pressor 35 mm
- 11 Tesoura para oleados
- 12 Aplicador de películas "Kehlfix"
- 13 Cursor de cordão de solda
- 14 Bico para soldagem de plástico
- 15 Boca de soldagem rápida 3 mm
- 16 Boca de soldagem rápida 4 mm
- 17 Boca de soldagem rápida 5 mm
- 18 Boca de soldagem rápida 3 mm, com ranhura estreita para a saída do ar
- 19 Boca de soldagem rápida 4 mm, com ranhura estreita para a saída do ar
- 20 Boca de soldagem rápida 5 mm, com ranhura estreita para a saída do ar
- 21 Plaina para juntas
- 22 Faca semicircular
- 23 Bico refletor de brasagem
- 24 Bico refletor 20 mm
- 25 Bico refletor 35 mm
- 26 Bico refletor perfurado 35x20 mm
- 27 Bico refletor perfurado 50x35 mm
- 28 Bico refletor tipo concha
- 29 HM Scan PRO

Para a sua segurança:

- O aparelho está equipado com uma proteção térmica.
- Caso seja detetada uma sobrecarga, a proteção térmica desliga o aparelho por completo.

4. Colocação em funcionamento

Observe o seguinte, por favor: a distância ao objeto que se pretende trabalhar depende do material e do tipo de trabalho que se pretende realizar. Comece sempre por fazer um teste para determinar o caudal de ar correto e a temperatura certa! Com os bicos comercializados como acessórios (ver página de acessórios na capa) pode controlar-se o ar quente concentrando-o num ponto ou numa superfície. Atenção ao trocar de bico enquanto ainda está quente! Ao usar o soprador de ar quente como aparelho estacionário, assegure-se de que se encontra sobre piso seguro, não derrapante e limpo.

1. Colocação em funcionamento

O aparelho é ligado e desligado através do botão LIG/DESL **8** situado na parte de trás do punho. O joystick **9** destina-se a regular a temperatura e o caudal de ar ou a velocidade do ventilador.

2. Regulação da temperatura

A temperatura pode ser ajustada dentro de um intervalo de 50 a 700 °C, através do joystick na área de comando do painel com mostrador LCD. A temperatura efetiva é medida na saída da tubeira de saída de ar quente e o valor é visualizado no mostrador. O joystick **9** serve como meio de introdução de dados com função mais/menos. Premindo brevemente o sinal "+/-" no joystick, o valor ajustado é incrementado ou decrementado em passos de 10 °. Premindo o joystick por mais tempo, os valores da temperatura mudam com maior rapidez. Depois da temperatura estar regulada, o ventilador precisa de alguns segundos (dependendo da rotação/caudal de ar selecionados) até alcançar o valor desejado. A temperatura nominal programada é exibida por 3 segundos no visor. A seguir, é exibida no visor a temperatura real. O símbolo "°C/°F" fica intermitente até a temperatura nominal ser atingida. Se quiser redefinir a temperatura, movimente de novo o joystick para incrementar ou decrementar o valor.

Depois de desligar o soprador de ar quente, o último valor ajustado é salvaguardado.

3. Regular o caudal de ar

Para alterar o caudal de ar, premir primeiro a tecla para o modo de caudal de ar; **10** o símbolo do ventilador começa a piscar. Depois, proceda à configuração usando o joystick. Se durante 5 segundos não for feita nenhuma alteração no caudal de ar, o modo de configuração para o caudal de ar é automaticamente cancelado. Se depois da configuração o utilizador premir novamente a tecla do caudal de ar, o modo de configuração para o caudal de ar é imediatamente cancelado. O caudal de ar varia do valor mín. de 150 l/min até ao valor máx. de 500 l/min.

4. Funcionamento com programa (P)

De fábrica, o aparelho vem com quatro programas predefinidos para os trabalhos mais frequentes. Carregue na tecla "P" para ativar o funcionamento de programa. Aparece o número 1 para o programa 1. Continuando a carregar na tecla de programas, passa-se para os programas 2 a 4. Carregando mais uma vez, volta-se para o modo de funcionamento normal.

Programas predefinidos

Programa	Temperatura °C	Ar l/min.
1	250 °C	ca. 350
2	350 °C	ca. 400
3	450 °C	ca. 500
4	550 °C	ca. 400

5. Função de memória (S)

Os valores dos quatro programas podem ser alterados e memorizados a qualquer momento. Para o fazer, carregue primeiro na tecla de programa "P" **11**, até ser visualizado o programa que pretende alterar. Regule a temperatura e o caudal de ar desejada(o). O símbolo de memória pisca no LCD para mostrar que o programa de utilizador selecionado foi alterado. Mantenha premida a tecla de seleção do programa para memorizar esta configuração no programa de utilizador selecionado. O símbolo de memória continua a piscar durante aprox. 2 segundos. Se o símbolo de memória permanecer aceso, significa que os valores definidos ficaram salvaguardados no programa. Para voltar ao modo de funcionamento normal, carregue na tecla de programa até o símbolo de programa desaparecer no mostrador.

Deteção da temperatura na peça

Para detetar a temperatura na peça recomendamos o scanner de temperatura da STEINEL HM Scan PRO.

5. Manutenção

Filtro de pó fino

O HM 2620 E é fornecido com filtro de pó fino ③.
Para o montar, desprenda a entrada de ar e coloque um
filtro. Para limpar (com ar comprimido), desaperte o para-
fuso (a), levante a tampa e remova o filtro.

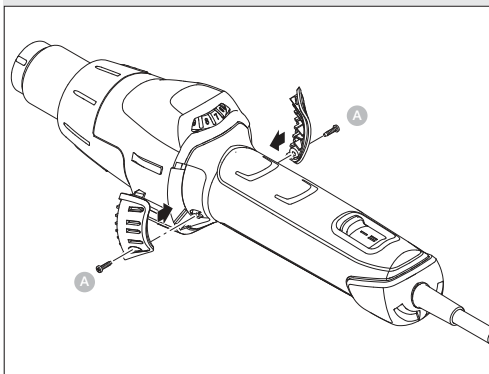

PT

6. Reparação

Substituição do cabo

Se o cabo de alimentação estiver danificado, pode ser substituído com facilidade sem ter de abrir o corpo do aparelho.

6.1

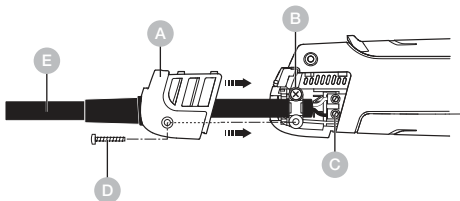

Importante! Desligue o aparelho da rede elétrica.

1. Desaperte o parafuso **D** e retire a tampa **A**.
2. Solte a descarga de tração **B**.
3. Solte os bornes **C**.
4. Retire o cabo **E**.
5. Coloque o cabo novo e volte a fixá-lo na ordem inversa à acima descrita (1. Apertar os bornes etc.).

Substituição do elemento térmico

O elemento térmico do HM 2620 E é de encaixar e pode ser trocado com grande facilidade.

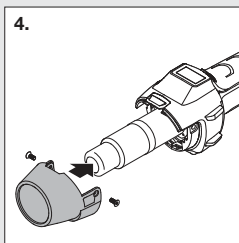
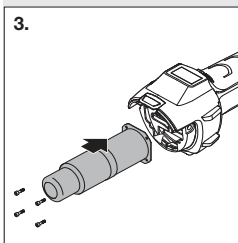
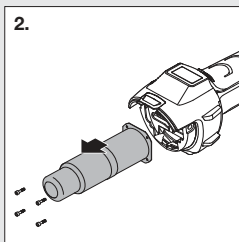
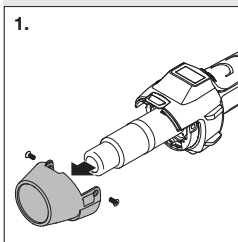

1. **Importante!** Desligue o aparelho da rede elétrica.
2. Desaperte os parafusos do tubo de proteção (Fig. 1).
3. Retire o tubo de proteção (Fig. 1).
4. Desaperte os 4 parafusos na extremidade da tubeira de saída de ar quente (Fig. 2).
5. Saque o elemento térmico e substitua-o por um elemento térmico novo (Fig. 2/3).
6. Volte a apertar o elemento térmico (Fig. 3).
7. Aperte o tubo de proteção (Fig. 4).

Outras funções

Proteção contra reativação

A proteção contra reativação impede o arranque acidental do soprador de ar quente depois de uma falha de energia. O soprador de ar quente só volta a estar operacional, ligando de novo o botão de ligar/desligar 8.

Função LOC

Para e evitar uma desregulação acidental das definições selecionadas, o HM 2620 E dispõe da função LOC (Controle Override bloqueável). Para saber como a função LOC pode ser regulada, contacte o nosso serviço de assistência técnica

7. Aplicações

Aqui encontrará alguns exemplos de aplicações para sopradores de ar quente da STEINEL.

7.1



- Soldar betume.
- Soldar oleados e películas.
- Soldar pavimentos em PVC e linóleo.

- Deformação de termoplásticos.
- Secagem de superfícies húmidas.
- Ativar e soltar colas e cola adesiva de fusão.
- Todos os tipos de secagem e aquecimento.

Ajuda para selecionar o fio de plástico certo para soldar material sintético

Material / Tipos de aplicação / Características de identificação

- **PVC duro** / Tubos, guarnições, placas, perfis de construção, civil, peças técnicas moldadas, Temperatura de soldagem 300 °C / Chama carbonizada, cheiro penetrante som tilintante
- **PE duro** (HDPE) Polietileno / Tinas, cestos, jerricans, material de isolamento, tubos, Temperatura de soldagem 300 °C / Chama amarela clara, pingos continuam a arder, cheiro como o da vela que se apaga; som tilintante
- **PP** Polipropileno / Tubos de escoamento de alta temperatura, conchas de assento, embalagens, peças de automóvel, Temperatura de soldagem 250 °C / Chama clara com centro azul, pingos continuam a arder, cheiro penetrante; som tilintante
- **ABS** / Peças de automóvel, carcaças de aparelhos, malas de viagem, Temperatura de soldagem 350 °C / Fumo preto, denso, cheiro adocicado; som tilintante

8. Reciclagem

Equipamentos elétricos, acessórios e embalagens têm de ser entregues num posto de revalorização ecológica.



Nunca deite equipamentos elétricos para o lixo doméstico!

Apenas para estados membros da U.E.:

Segundo a diretiva europeia relativa aos resíduos de equipamentos elétricos e eletrónicos, e a respetiva transposição para o direito nacional, todos os equipamentos elétricos e eletrónicos em fim de vida útil devem ser recolhidos separadamente e entregues nos pontos de recolha previstos para fins de revalorização ecológica.

PT

9. Declaração de conformidade

A STEINEL Tools GmbH declara que o soprador de ar quente HM 2620 E está em conformidade com a Diretiva 2006/42/CE. O texto completo da Declaração de Conformidade da UE está disponível no seguinte endereço de Internet: www.steinell.de

10. Garantia do fabricante

Garantia do fabricante STEINEL Tools GmbH,
Dieselstraße 80-84, 33442 Herzebrock-Clarholz

Todos os produtos STEINEL cumprem os mais elevados requisitos de qualidade. Por esse motivo, enquanto fabricante, oferecemos a si, enquanto primeiro comprador do produto STEINEL recém-fabricado, uma garantia de acordo com as seguintes condições: A garantia abrange a ausência de defeitos comprovadamente causados por falhas de material ou de fabrico e que nos sejam comunicados imediatamente após a sua deteção e dentro

do período de garantia. A garantia aplica-se apenas aos produtos STEINEL Professional adquiridos e utilizados em Portugal. Se vender ou transferir o produto, a garantia não é transferida para o novo proprietário.

Os nossos serviços de garantia para consumidores

As disposições a seguir aplicam-se aos consumidores.

Consumidor é qualquer pessoa singular que, ao concluir a compra, não esteja a agir no exercício da sua atividade comercial ou profissional independente. Temos a opção de prestar o serviço de garantia através de reparação gratuita ou substituição gratuita (se necessário, por um modelo subsequente de igual ou superior valor). O período de garantia para o seu produto STEINEL Professional adquirido é de **1 ano** a partir da data de compra do produto.

Os componentes reparados ou substituídos por nós estão cobertos por esta garantia durante o período de garantia restante. Assumimos os custos de transporte, mas não os riscos de transporte da devolução.

Os nossos serviços de garantia para empresários

As disposições a seguir aplicam-se a empresários.

Empresário é uma pessoa singular ou coletiva ou uma sociedade com capacidade jurídica que, ao concluir a compra, atua no exercício da sua atividade comercial ou profissional independente. Temos a opção de prestar o serviço de garantia através da reparação gratuita dos defeitos, da substituição gratuita (se necessário, por um modelo subsequente de igual ou superior valor) ou da emissão de um crédito. O período de garantia para o seu produto STEINEL Professional adquirido é de 1 ano a partir da data de compra do produto.

Os componentes reparados ou substituídos por nós estão cobertos por esta garantia durante o período de garantia restante. No âmbito da garantia, não suportamos as despesas necessárias para o cumprimento posterior nem as despesas com a remoção do produto defeituoso e a instalação de um produto de substituição.

Direitos legais em caso de defeitos, gratuidade

Os serviços aqui descritos aplicam-se adicionalmente aos direitos de garantia legais – incluindo disposições especiais de proteção para consumidores – e não os limitam nem substituem. O exercício dos seus direitos legais em caso de defeitos é gratuito.

Exceções à garantia

Esta garantia está expressamente excluída:

- em caso de desgaste natural ou devido ao uso de peças do produto ou defeitos no produto STEINEL Professional, que sejam atribuíveis ao desgaste natural ou devido ao uso,
- em caso de utilização indevida ou inadequada do produto ou desrespeito das instruções de utilização,
- em caso de adaptações, alterações ou outras modificações efetuadas no produto sem autorização ou se os defeitos forem atribuíveis à utilização de acessórios, complementos ou peças de substituição que não sejam peças originais da STEINEL,
- se a manutenção e os cuidados com os produtos não tiverem sido realizados de acordo com as instruções de utilização,
- se a montagem e instalação não tiverem sido realizadas de acordo com as instruções de montagem e instalação da STEINEL,
- em caso de danos ou perdas durante o transporte.

Aplicabilidade do direito alemão

Aplica-se a lei alemã, com exclusão da Convenção das Nações Unidas sobre Contratos para a Compra e Venda Internacional de Mercadorias (CISG).

Para os consumidores, as disposições imperativas de proteção ao consumidor do país em que residem habitualmente permanecem inalteradas.

Reivindicação

Se pretender fazer valer o seu direito à garantia, envie o produto juntamente com o recibo de compra original, no qual devem constar a data de compra e a designação do produto, para o seu revendedor especializado ou diretamente para:

F. Fonseca S.A, Rua João Francisco do Casal 87/89,
Esgueira, 3800 Aveiro, Portugal.

Recomendamos, portanto, que guarde cuidadosamente o seu comprovativo de compra até ao final do período de garantia. Se tiver alguma dúvida sobre as condições da garantia, contacte-nos através do telefone +49 5245 448 188 ou envie-nos um e-mail para service@steinel.de. Teremos todo o prazer em ajudá-lo!

1 A N O
GARANTIA
DO FABRICANTE

11. Dados técnicos

- Ligação à rede: 220–230 V, 50/60 Hz
- Potência: 2.300 W
- Temperatura: 50–700 °C, *progressivamente regulável*
- Caudal de ar: 150–500 l/min, *progressivamente regulável*
- Pressão de ar: 4.000 Pa
- Ø Tubeira de saída de ar quente: 30 mm, *utilização de bicos profissionais*
- Durabilidade do motor: *Aprox. 10.000 horas*
- Durabilidade do elemento térmico: *Aprox. 800 horas*
- Indicador do calor residual: *Sim*
- Cabo de alimentação de rede: *H07 RN-F 2X1 3,0 M*
- Classe de proteção: *II*
- Fusível térmico: *Sim*
- Nível de pressão sonora emitido: ≤ 70 dB (A)
- Valor de vibração total: $\leq 2,5$ m/s² | $K = 0,08$ m/s²
- Peso sem cabo de alimentação: 0,84 kg

PT

Innehåll

1.	Om detta dokument	143
2.	Allmänna säkerhetsanvisningar	143
3.	Enhetens element	146
4.	Beställning	148
5.	Underhåll	151
6.	Reparation	152
7.	Tillämpningar	155
8.	Avfallshantering	156
9.	Försäkran om överensstämmelse	156
10.	Tillverkargaranti	156
11.	Tekniska data	159

1. Om detta dokument

- Upphovsrättsligt skyddat. Eftertryck, även delar av texten, bara med vårt samtycke.
- Ändringar som görs p.g.a. den tekniska utvecklingen, förbehålles.



Varning för fara!



Varning på grund av miljöpåverkan!



Varning för giftiga gaser och risk för antändning!



Varning för fara genom elektrisk ström!

2. Allmänna säkerhetsanvisningar



Fara om bruksanvisningen inte följs!

Denna bruksanvisning innehåller viktig information för en säker hantering av apparaten. Särskild uppmärksamhet riktas mot eventuella faror. Om bruksanvisningen inte följs kan det leda till dödsfall eller allvarliga personskador.

- Läs noga igenom bruksanvisningen.
- Följ säkerhetsanvisningarna.
- Förvara den tillgängligt.

Vid användning av elverktyg måste följande grundläggande säkerhetsåtgärder följas för att skydda mot elektriska stötar, risk för personskador och brand.

Om apparaten inte hanteras varsamt kan brand uppstå eller personer skadas. Kontrollera att apparaten inte är skadad (nätanslutningskabel, hölje etc.) innan den tas i drift och använd inte apparaten om den är skadad. Använd inte apparaten utan uppsikt. Barn bör hållas under uppsikt så att de inte leker med apparaten.

Initial driftsättning

Viss rökutveckling kan förekomma vid första användningen. Röken orsakas av bindemedel som frigörs från värmarens isoleringsfolie av värmen under den första användningen. Apparaten bör placeras på sin bas för att säkerställa att röken snabbt försvinner ut. Arbetsområdet bör vara väl ventilerat under den första användningen. Den rök som avges är inte skadlig!



Risk på grund av miljöpåverkan!

- Utsätt inte elverktyget för regn. Använd inte elverktyget när det är fuktigt eller i fuktiga eller våta miljöer.
- Var försiktig när du använder apparaterna i närheten av lättantändliga material.
- Sikta inte på samma punkt under längre tidsperioder.
- Får inte användas i närheten av explosiv atmosfär.
- Värme kan ledas till brännbara material som är överäckta.



Varning för fara genom elektrisk ström!

- Undvik kroppskontakt med jordade delar, t.ex. rör, element, spisar och kylskåp.
- Lämna inte apparaten utan uppsikt när den är i drift.



Förvara dina verktyg på ett säkert sätt.

- Ställ apparaten på ett plant underlag efter användning och låt den svalna innan du packar ihop den.

- Oanvända verktyg måste förvaras i ett torrt, låst utrymme utom räckhåll för barn.
- Denna apparat kan användas av barn från 8 år och uppåt och personer med nedsatt fysisk, sensorisk eller mental förmåga eller brist på erfarenhet och kunskap om de har fått handledning eller instruktioner om hur apparaten ska användas på ett säkert sätt och förstår de faror som är förknippade med den.
- Barn får inte leka med apparaten.
- Rengöring och användarunderhåll får inte utföras av barn utan tillsyn.



Överbelasta inte dina verktyg!

- Du arbetar bättre och säkrare inom det angivna prestandaområdet.
- Bär inte verktyget i kabeln och använd det inte för att dra ut kontakten ur vägguttaget.
- Skyddar kabeln från värme, olja och vassa kanter.



Varning för giftiga gaser och risk för antändning!

- För din egen säkerhet får du endast använda tillbehör och påbyggnadsredskap som anges i bruksanvisningen eller som rekommenderas eller specificeras av verktygstillverkaren.
- Användning av andra verktyg eller tillbehör än de som rekommenderas i bruksanvisningen eller i katalogen kan medföra risk för personskador.



Reparationer får endast utföras av behörig elektriker

- Detta elverktyg uppfyller gällande säkerhetsföreskrifter.
- Reparationer får endast utföras av en behörig elektriker, annars kan olyckor inträffa för användaren.

3. Enhetens element

3.1

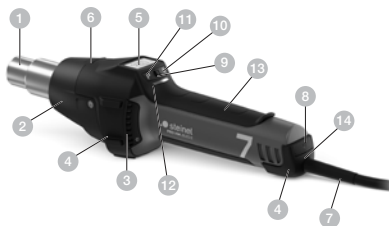

- 1 Utblåsningsrör i rostfritt stål
- 2 Avtagbart skyddsror
- 3 Luftintag (inkl. findammfilter)
- 4 Mjukt bakstycke för halksäker ståyta
- 5 LCD-bildskärm
- 6 Avtagbar kåpa för montering av temperaturskannern HM Scan PRO
- 7 Dragavlastad kabel i gummi
- 8 TILL/FRÅN-knapp
- 9 Joystick (inställning av temperatur och luftmängd)
- 10 Knapp för luftmängd
- 11 Programvalsknapp och minnesknapp
- 12 Restvärmeindikering
- 13 Soft-grepp
- 14 Dragavlastad och utbyttbar kabel

Zubehör

- 1 Rundmunstycke 5 mm
- 2 Rundmunstycke 10 mm
- 3 Rundmunstycke 5 mm, förlängt
- 4 Platt vinkelmunstycke 20x2 mm
Platt vinkelmunstycke 20x2 mm, rakt
- 5 Platt vinkelmunstycke 40x2 mm
- 6 Platt vinkelmunstycke 30x2 mm
- 7 Platt vinkelmunstycke 40x2 mm, med hål
- 8 Platt munstycke 60x2 mm för bitumen
- 9 Tryckrulle 50 mm
- 10 Tryckrulle 35 mm
- 11 Presenningssax
- 12 Kehlfix
- 13 Svetssömsläde
- 14 Svetssko
- 15 Snabbsvetssko 3 mm
- 16 Snabbsvetssko 4 mm
- 17 Snabbsvetssko 5 mm
- 18 Snabbsvetssko 3 mm, med smal luftslits
- 19 Snabbsvetssko 4 mm, med smal luftslits
- 20 Snabbsvetssko 5 mm, med smal luftslits
- 21 Foghyvel
- 22 Månskärekniv
- 23 Lödflektormunstycke
- 24 Reflektormunstycke 20 mm
- 25 Reflektormunstycke 35 mm
- 26 Perforerat reflektormunstycke 35x20 mm
- 27 Perforerat reflektormunstycke 50x35 mm
- 28 Skålformat reflektormunstycke
- 29 HM Scan PRO

För din egen säkerhet:

- Hetluftpistolen är utrustad med termoskydd.
- Termosäckringen stänger av hetluftpistolen helt vid överbelastning.

4. Beställning

Observera: Avståndet till objektet som ska bearbetas, bestäms av material och typ av bearbetning. Testa alltid först luftmängd och temperatur! Med munstyckena som kan erhållas som tillbehör (se tillbehörssidan i omslaget), kan hetluften styras exakt punkt- eller ytexakt. Var försiktig när du byter heta munstycken! När du använder hetluftspistolen som fast monterad maskin, måste underlaget vara halsäkert och rent.

1. Igångsättning

Enheten startas och stängs av med TILL/FRÅN-brytaren **8** på handtagets baksida. Joysticken **9** används för reglering av temperaturen och luftmängden resp. fläktens varvtal.

2. Inställning av temperaturen

Temperaturen kan ställas in med joysticken mellan 50 – 700 °C på manöverpanelen med LCD-visning. Den faktiska temperaturen mäts på utblåsningsrörets utgång och visas på bildskärmen. Joysticken **9** används som inmatningsknapp med plus-minus-funktion.

Med ett kort tryck på "+/-" joysticken ökas resp. minskas det inställda värdet med steg om 10 °. Med ett längre tryck på joysticken nås temperaturvärdena snabbare. När önskad temperatur har ställts in tar det - beroende av valt varvtal och vald luftmängd - några sekunder tills fläkten uppnår det inställda värdet. Den inställda börtemperaturen visas i 3 sekunder på bildskärmen. Därefter visas den aktuella ärtemperaturen. "°C/°F" blinkar så länge tills börtemperaturen har uppnåtts.

Vill du ställa in temperaturen på nytt, så använder du helt enkelt joysticken igen för att öka resp. minska värdet. Efter att hetluftspistolen har stängts av, sparas det sist inställda värdet.

3. Inställning av luftmängden

Tryck på knappen för luftmängdläget för att ändra luftmängden 10 ; fläktsymbolen blinkar. Gör önskad inställning med joystick. Gör ingen ändring av luftmängden inom 5 sekunder, lämnas inställningsläget för luftmängden automatiskt. Manövreras luftmängdknappen igen efter luftmängdens inställning, lämnas inställningsläget för luftmängden direkt. Luftmängden varierar från min. 150 l/min upp till max. 500 l/min.

4. Programdrift (P)

Som leveransinställning har fyra program ställts in för de arbeten som oftast utförs. Tryck på knappen "P" för programdrift. Nu visas siffran 1 för program 1. Trycker du ytterligare en gång på programknappen, kommer du till programmen 2-4. Genom att trycka på nytt kommer du tillbaka till normal drift.

Förinställda program

Program	Temperatur °C	Luft l/min.
1	250 °C	ca. 350
2	350 °C	ca. 400
3	450 °C	ca. 500
4	550 °C	ca. 400

5. Minnesfunktion (S)

Värdena för de fyra programmen kan alltid ändras och sparas. För detta trycker du först på "P" , tills det program som ska ändras visas. Ställ in önskad temperatur och luftmängd. Minnessymbolen på LCD blinkar för att visa att det valda användarprogrammet har ändrats. För att spara denna inställning i det valda programmet, trycker du på programvals-knappen och håller den intryckt. Minnessymbolen fortsätter att blinka i ca 2 sekunder. Lyser minnessymbolen med fast sken, har de inmatade värdena sparats i programmet. För att komma tillbaka till normalfunktionen, trycker du på programknappen tills programsymbolen har slocknat på displayen.

Temperaturmätning på arbetsstycket

För temperaturmätningen på arbetsstycket rekommenderar vi temperaturskannern HM Scan PRO från STEINEL.

5. Underhåll

Findammfilter

HM 2620 E bifogas ett findammfilter **3**. Lossa luftintaget och lägg i ett filter. Lossa skruvarna **(a)** för rengöringen (med tryckluft), ta av skyddet och ta ut filtret.

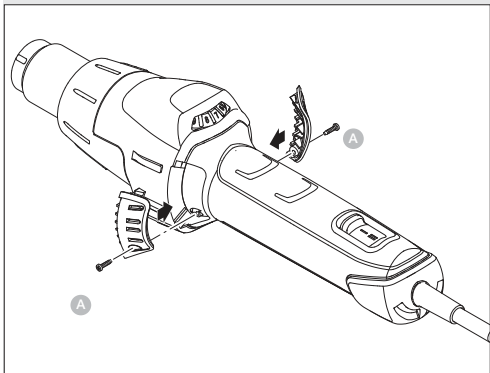

SE

6. Reparation

Byte av kabel

Nätkabeln kan enkelt byts utan att hela maskinhuset behöver öppnas eller plockas isär.

6.1

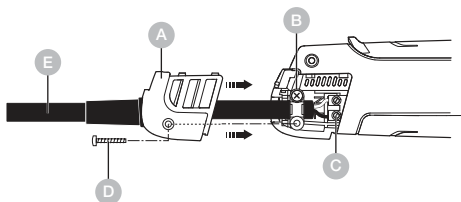

OBS, koppla ur maskinen från nätet.

1. Lossa skruven (D) och dra av täckkåpan (A).
2. Lossa dragavlastningen (B).
3. Lossa de skruvarna i plinten (C).
4. Dra ut kabeln (E).
5. Lägg i den nya kabeln och fixera den igen i omvänd ordning (anslut och skruva fast i plinten först etc.).

Byte av värmeenheten

Värmeenheten för HM 2620 E är inskjuten och kan bytas med ett par enkla handgrepp.

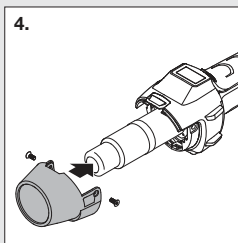
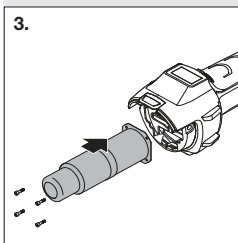
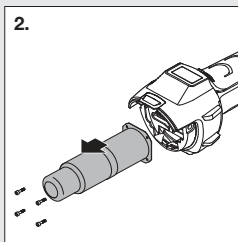
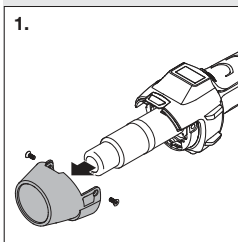

1. **Viktigt!** Skilj verktyget från nätet.
2. Lossa skruvarna på skyddsroret (Bild 1).
3. Avlägsna skyddsroret (Bild 1).
4. Lossa de 4 skruvarna på utblåsningsrörets ände (Bild 2).
5. Dra av värmeenheten och byt ut den mot en ny (Bild 2/3).
6. Skruva fast värmeenheten igen (Bild 3).
7. Skruva fast skyddsroret (Bild 4).

Ytterligare funktioner

Återstartsskydd

Återstartsskyddet förhindrar att hetluftspistolen oavsiktligt startar efter ett strömavbrott. Först efter att TILL/FRÅN-knappen tryckts **8** är hetluftspistolen driftklar igen.

LOC-funktion

För att förhindra att de valda inställningarna oavsiktligt ändras, är HM 2620 E utrustad med funktionen Lockable Override Control (LOC). För att ta reda på hur LOC-funktionen kan ställas in.

7. Tillämpningar

Nedan visas några användningsexempel för hetluftsverktyg från STEINEL.

- Bitumenssvetsning.
- Svetsning av folier och presenningar.
- Svetsning av PVC-golv och linoleum.
- Bearbetning av alla termoplastiska hårdmaterial inom plast- och behållarbygge.
- Formning av termoplastiska syntetmaterial.
- Torkning av fuktiga ytor.
- Härdning och borttagning av lim och smältlim.
- Torknings- och uppvärmningsprocesser av alla slag.

Hjälp vid val av rätt svetstråd vid plastsvetsning

Material / Användningstyper / Kännetecken

- **PVC hård** / Rör, fittings, skivor, byggprofiler, tekniska formdelar, 300 °C svetstemperatur / Förkolnar i flamma, stickande lukt; slamrande ljud
- **PE hård** (HDPE) polyetylen / Baljor, korgar, kanistrar, isolationsmaterial, rör, 300 °C svetstemperatur / Ljus, gul låga, dropparna brinner vidare, luktar som slocknande stearinljus; slamrande ljud
- **PP** polypropylen / HT-avloppsrör, sittskålar, förpackningar, fordonsdelar, 250 °C svetstemperatur / Ljus låga med blåkärna, dropparna brinner vidare, stickande lukt; slamrande ljud
- **ABS** / Fordonsdelar, apparatus, koffertar, 350 °C svetstemperatur / Svart, flockig rök, söt lukt; slamrande ljud

8. Avfallshantering

Elapparater, tillbehör och förpackningar måste lämnas in till miljövänlig återvinning.



Kasta inte elapparater i hushållssoporna!

Gäller endast EU-länder:

Enligt det gällande europeiska direktivet om uttjänta elektriska och elektroniska apparater och dess omsättning i nationell lagstiftning, måste uttjänta elapparater samlas separat och lämnas in till miljövänlig återvinning.

9. Försäkran om överensstämmelse

STEINEL Tools GmbH försäkrar härmed att varmluftsfläkten HM 2620 E överensstämmer med direktiv 2006/42/EG. Den fullständiga texten till EU-försäkran om överensstämmelse finns tillgänglig på följande Internetadress: www.steinell.de

10. Tillverkargaranti

Tillverkargaranti STEINEL Tools GmbH, Dieselstrasse 80-84, 33442 Herzebrock-Clarholz, Tyskland.

Alla produkter från STEINEL uppfyller högsta kvalitetsanspråk. Vi som tillverkare, ger dig som förstagångsköpare av den ny tillverkade STEINEL-produkten därför gärna en garanti enligt nedanstående villkor: Garantin omfattar frihet från brister, som bevisligen beror på ett material- eller tillverkningsfel och omgående meddelas oss efter att det konstaterats och inom garantitiden. Garantin gäller bara för STEINEL Professional-produkter som köps och används i Sverige. Om du säljer produkten eller ger den vidare, övergår inte garantin till efterföljande ägare.

Vår garanti för konsumenter

Nedanstående bestämmelser gäller för konsumenter. En konsument är varje naturlig person som vid köptransaktionen varken utövar sin industriella eller självständiga yrkesverksamhet. Vi avgör, om vi fullgör garantin genom en gratis reparation eller ett gratis utbyte (evtl. mot en lik- eller mervärdig, nyare modell). Garantitiden för din inköpta STEINEL Professional-produkt är 1 år från inköpsdatumet för produkten. De komponenter som reparerats eller bytts ut av oss omfattas av denna garanti under den resterande garantitiden. Vi åtar oss transportkostnaderna för retursändningen men inte transportriskerna.

Vår garanti för företagare

Nedanstående bestämmelser gäller för företagare. Företagare är en naturlig eller juridisk person eller ett rättskapabelt personbolag som vid köptransaktionen utövar sin industriella eller självständiga yrkesverksamhet. Vi avgör, om vi ska fullgöra garantin genom gratis åtgärdande av bristerna, gratis utbyte (evtl. genom en lik- eller mervärdig, nyare modell) eller genom ett tillgodohavande. Garantitiden för din inköpta STEINEL Professional-produkt är **1 år** från inköpsdatumet för produkten. De komponenter som reparerats eller bytts ut av oss omfattas av denna garanti under den resterande garantitiden. Inom ramen för garantin ersätter vi inte dina utgifter som krävs vid en kompletterande prestation och inte dina utgifter vid utbyggnaden av den bristfälliga produkten och inbyggnaden av en utbytesprodukt.

Garantirättigheter, kostnadsfrihet

De tjänster som beskrivs här gäller utöver de lagliga garanti-anspråken - inklusive särskilda skyddsbestämmelser för konsumenterna - och begränsar eller ersätter inte dessa. Att utöva sina lagliga rättigheter vid brister är kostnadsfritt.

Undantag från garantin

Denna garanti är uttryckligen utesluten:

- vid normal förslitning p.g.a. användning eller annan naturlig förslitning på produktdelar eller brister på STEINEL Professional-produkten, som beror på normal förslitning p.g.a. användning eller annan naturlig förslitning,

- vid användning av produkten för ändamål den inte är avsedd för eller vid osakkunnig användning eller om bruksanvisningen ignoreras,
- om till- och ombyggnader resp. andra modifikationer på produkten genomförts egenmäktigt eller om brister kan hänföras till att tillbehörs-, kompletterings- eller reservdelar inte är STEINEL originaldelar,
- om underhåll och skötsel av produkten inte motsvarat bruksanvisningen,
- om montage och installation inte utförts enligt installationsföreskrifterna från STEINEL,
- vid transportskador eller -förluster.

Tysk lags giltighet

Tysk lagstiftning gäller undantaget överenskommelsen med Förenta Nationerna om avtal för den internationella varuhandeln (CISG). För konsumenter förblir bindande skyddsbestämmelser för konsumenter i det land där du har din normala hemvist, oberoende.

Göra gällande

Om du vill ta din garanti i anspråk, v.g. skicka produkten tillsammans med originalkvittot, där köpedatum och produktbezeichnung måste framgå, till din återförsäljare eller direkt till oss, Karl H Ström AB, Verktygsvägen 4, SE-553 02 Jönköping. Därför rekommenderar vi att du sparar kvittot väl tills garantitiden har gått ut.

Om du har frågor beträffande garantivillkoren, ring oss gärna på tel. +46 036314240 eller skicka ett e-post meddelande till kontakt@khs.se. Vi hjälper dig gärna!

1 Å R S
TILLVERKAR
GARANTI

11. Tekniska data

- Spänning: 220–230 V, 50/60 Hz
- Effekt: 2.300 W
- Temperatur: 50–700 °C, kan ställas in steglöst
- Luftmängd: 150–500 l/ min, kan ställas in steglöst
- Lufttryck: 4.000 Pa
- Ø Utblåsningsrör: 30 mm, användning av professional-munstycken
- Livslängd motor: Ca. 10.000 timmar
- Livslängd värme-element: Ca. 800 timmar
- Restvärmevisning: Ja
- Nätsladd: H07 RN-F 2X1 3,0 M
- Skyddsklass: II
- Termosäkring: Ja
- Ljudnivå: ≤ 70 dB (A)
- Vibrationsnivå totalt: ≤ 2,5 m/s² | K = 0,08 m/s²
- Vikt utan nätkabel: 0,84 kg

SE

Indhold

1.	Om dette dokument	161
2.	Generelle sikkerhedsanvisninger	161
3.	Apparatets dele	164
4.	Idriftsættelse	166
5.	Vedligeholdelse	169
6.	Reparation	170
7.	Anvendelser	173
8.	Bortskaffelse	175
9.	Overensstemmelseserklæring	175
10.	Producentgaranti	175
11.	Tekniske data	178

1. Om dette dokument

- Ophavsretligt beskyttet. Eftertryk, også i uddrag, kun med vores tilladelse.
- Vi forbeholder os ret til ændringer af hensyn til den tekniske udvikling.



Advarsel mod farer!



Advarsel om farer som følge af miljøpåvirkninger!



Advarsel om giftige gasser og risiko for antændelse!



Advarsel mod farer på grund af strøm!

2. Generelle sikkerhedsanvisninger



Fare, hvis brugsanvisningen ikke følges!

Denne vejledning indeholder vigtige informationer om sikker håndtering af enheden. Der gøres specifikt opmærksom på mulige farer. Manglende overholdelse kan medføre døden eller alvorlige kvæstelser.

- Læs vejledningen omhyggeligt.
- Følg sikkerhedsanvisningerne.
- Opbevar vejledningen, så der er adgang til den.

Når du bruger elværktøj, skal følgende grundlæggende sikkerhedsforanstaltninger overholdes for at beskytte mod elektrisk stød, risiko for personskade og brand.

Hvis apparatet ikke håndteres forsigtigt, kan der opstå brand, eller personer kan komme til skade. Kontrollér apparatet for eventuelle skader (nettilslutningskabel, hus osv.) før ibrugtagning, og tag ikke apparatet i brug, hvis det er beskadiget. Apparatet må ikke betjenes uden opsyn. Børn skal være under opsyn for at sikre, at de ikke leger med apparatet.

Indledende idriftsættelse

Der kan komme lidt røg ved første brug. Røgen skyldes bindemidler, der frigøres fra varmelegemet's isoleringsfolie på grund af varmen under den første brug. Apparatet skal placeres på sin sokkel for at sikre, at røgen hurtigt slipper ud. Arbejdsområdet skal være godt ventileret under den første brug. Den røg, der udsendes, er ikke skadelig!



Advarsel om farer som følge af miljøpåvirkninger!

- Udsæt ikke elværktøj for regn. Brug ikke elværktøjet, når det er fugtigt, eller i fugtige eller våde omgivelser.
- Vær forsigtig, når du bruger apparaterne i nærheden af brændbare materialer.
- Sigt ikke på det samme sted i længere tid ad gangen.
- Må ikke anvendes i nærheden af en eksplosiv atmosfære.
- Varme kan ledes til brændbare materialer, der er tildækket.



Advarsel mod farer på grund af strøm!

- Undgå kropskontakt med jordforbundne dele, f.eks. rør, radiatorer, komfurer, køleskabe.
- Efterlad ikke apparatet uden opsyn, mens det er i drift.



Opbevar dit værktøj sikkert.

- Efter brug skal du placere apparatet på en stående overflade og lade det køle af, før du pakker det væk.

- Ubrugt værktøj skal opbevares i et tørt, aflåst rum uden for børns rækkevidde.
- Dette apparat kan bruges af børn fra 8 år og opefter og personer med nedsatte fysiske, sensoriske eller mentale evner eller manglende erfaring og viden, hvis de er blevet overvåget eller instrueret i at bruge apparatet på en sikker måde og forstår de farer, der er forbundet med det.
- Børn må ikke lege med apparatet.
- Rengøring og brugervedligeholdelse må ikke udføres af børn uden opsyn.



Overbelast ikke dit værktøj!

- Du arbejder bedre og mere sikkert i det specificerede ydelsesområde.
- Bær ikke værktøjet i kablet, og brug det ikke til at trække stikket ud af stikkontakten.
- Beskyt kablet mod varme, olie og skarpe kanter.



Advarsel om giftige gasser og risiko for antændelse!

- For din egen sikkerheds skyld må du kun bruge tilbehør og redskaber, der er angivet i brugsanvisningen eller anbefalet eller angivet af værktøjsproducenten.
- Brug af andet værktøj eller tilbehør end det, der anbefales i betjeningsvejledningen eller i kataloget, kan udgøre en risiko for personskade for dig.



Reparationer må kun udføres af en kvalificeret elektriker

- Dette elværktøj overholder de relevante sikkerhedsforskrifter.
- Reparationer må kun udføres af en kvalificeret elektriker, da der ellers kan ske ulykker for brugeren.

3. Apparatets dele

3.1



- 1 Udblæsningsrør i specialstål
- 2 Aftageligt beskyttelsesrør
- 3 Luftindtag (inkl. finstøvfilter)
- 4 Softkappe, der sikrer, at apparatet står stabilt
- 5 LCD-display
- 6 EAftagelig kappe til påsætning af temperaturscanneren HM Scan PRO
- 7 Belastbar gummiledning
- 8 TÆND/SLUK-knap
- 9 Joystick (indstilling af temperatur og luftmængde)
- 10 Knap til luftmængdetilstand
- 11 Programvælger og hukommelsesknop
- 12 Restvarmeindikator
- 13 Behageligt softgreb
- 14 Udskiftelig netledning

Tilbehør

- 1 Runddyse 5 mm
- 2 Runddyse 10 mm
- 3 Runddyse 5 mm, forlænget
- 4 Vinkeldyse 20x2 mm
Vinkeldyse 20x2 mm, lige
- 5 Vinkeldyse 40x2 mm
- 6 Vinkeldyse 30x2 mm
- 7 Vinkeldyse 40x2 mm, perforeret
- 8 Fladdyse 60x2 mm til bitumen
- 9 Trykrulle 50 mm
- 10 Trykrulle 35 mm
- 11 Presenningsaks
- 12 Keleværktøj
- 13 Svejsesømslæde
- 14 Svejsedyse
- 15 Hurtigsvejsedyse 3 mm
- 16 Hurtigsvejsedyse 4 mm
- 17 Hurtigsvejsedyse 5 mm
- 18 Hurtigsvejsedyse 3 mm, med smal luftspalte
- 19 Hurtigsvejsedyse 4 mm, med smal luftspalte
- 20 Hurtigsvejsedyse 5 mm, med smal luftspalte
- 21 Fugehøvl
- 22 Kvartmåneformet kniv
- 23 Loddereflektordyse
- 24 Reflektordyse 20 mm
- 25 Reflektordyse 35 mm
- 26 Si-reflektordyse 35x20 mm
- 27 Si-reflektordyse 50x35 mm
- 28 Skalreflektordyse
- 29 HM Scan PRO

Sikkerhed:

- Apparatet er udstyret med en termobeskyttelse.
- Ved overbelastning slukker termosikringen helt for apparatet.

4. Idriftsættelse

Bemærk venligst: Den nødvendige afstand til den genstand, der skal bearbejdes, afhænger af materialet og forarbejdningssåden. Gennemfør altid først en test af luftmængde og temperatur! Med de udskiftelige dyser (se tilbehørssiden på omslaget) har du mulighed for at styre varmluften målrettet.

Vær forsigtig ved udskiftning af varme dyser! Hvis varmluftblæseren skal anvendes på fod, skal apparatet stå sikkert og på et rent underlag. Ved tænding dannes der kortvarige spændingsfald. Ved ugunstige forhold i el-nettet kan der forekomme påvirkninger af andre apparater. Ved netimpedanser mindre end 0,35 ohm forventes der ikke forstyrrelser.

1. Ibrugtagning

Tænd og sluk apparatet med TIL/FRA-kontakten **8** bag på grebet. Joysticket **9** anvendes til at regulere temperaturen, luftmængden og blæserhastigheden.

2. Temperaturindstilling

Temperaturen kan indstilles i et område på 50-700 °C vha. joysticket i betjeningspanelet med LCD-visning. Den faktiske temperatur måles ved udblæsningsrørets udgang og vises på displayet. Joysticket **9** fungerer som taster med plus-minus-funktion. Med et kort tryk på "+/-"-joysticket kan den indstillede værdi øges/sænkes i trin á 10 °C. Når du trykker længere tid på joysticket, nås temperaturværdierne hurtigere. Når den ønskede temperatur er valgt, tager det blæseren nogle få sekunder at nå den indstillede værdi - afhængigt af det valgte omdrejningstal/luftmængden. Den indstillede, nominelle temperatur vises i 3 sekunder på displayet. Derefter vises den aktuelle, faktiske temperatur på displayet. "°C/°F"-tegnet blinker, indtil den nominelle temperatur er nået. Skal temperaturen indstilles igen, bevæger du blot joysticket igen for at øge eller sænke værdien. Når varmluftblæseren slukkes, gemmes den senest indstillede værdi.

3. Indstilling af luftmængde

Du ændrer luftmængden ved først at trykke på knappen "Luftmængde" **10**. Nu blinker ventilatorsymbolet. Derefter indstiller du med joysticket. Hvis du ikke ændrer luftmængden i 5 s, afsluttes indstillingen af luftmængden automatisk. Hvis du efter indstillingen af luftmængden igen trykker på knappen for luftmængde, afsluttes indstillingstilstanden for luftmængde med det samme. Luftmængden varierer fra min. 150 l/min til maks. 500 l/min.

4. Programdrift (P)

Fra fabrikken er der indstillet fire programmer for de hyppigste arbejdstyper. Tryk på tasten "P" for programdrift. Tallet 1 vises for program 1. Tryk igen på programknappen for at komme til program 2 – 4. Tryk igen for at gå tilbage til normal drift.

DK

Forindstillede programmer

Program	Temperatur °C	Luft l/min.
1	250 °C	ca. 350
2	350 °C	ca. 400
3	450 °C	ca. 500
4	550 °C	ca. 400

5. Hukommelsesfunktion (S)

De fire programmets værdier kan altid ændres og gemmes. Tryk på programknappen "P" , indtil det program, der skal ændres, vises. Indstil den ønskede temperatur og luftmængde. Hukommelses symbolet i LCD-displayet blinker for at vise, at det valgte brugerprogram er ændret. Tryk på programvælgeren, og hold den nede for at gemme denne indstilling i det valgte brugerprogram. Hukommelses symbolet fortsætter med at blinke i ca. 2 s. Når hukommelses symbolet lyser permanent, er de indlæste værdier gemt i programmet. For at vende tilbage til den normale funktion skal du holde programknappen nede, indtil programsymbolet på displayet er forsvundet.

Registrering af temperatur på emnet

Vi anbefaler STEINELs temperaturscanner HM Scan PRO til registrering af temperaturen.

5. Vedligeholdelse

Finstøvfilter

Der følger et finstøvfilter **3** med HM 2620 E. Løsn luftindtaget for at montere filtret, og læg et filter i. Ved rengøring (med trykluft) skal skrue(r) (a) løsnes, dækslet afmonteres og filtret tages ud.

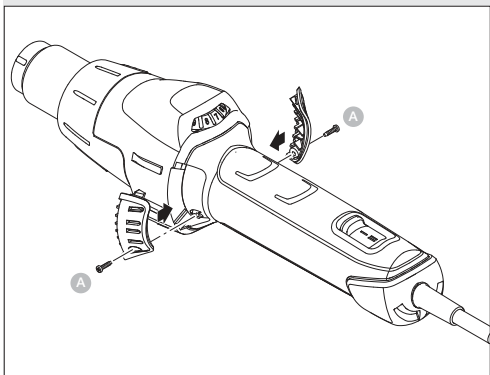

DK

6. Reparation

Udskiftning af ledning

Hvis el-ledningen er beskadiget, kan den nemt udskiftes uden at åbne kabinettet.

6.1

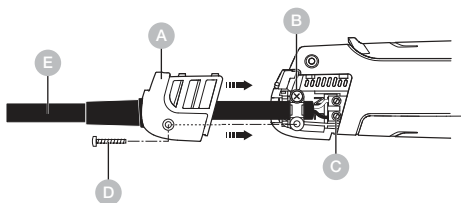

Vigtigt! Træk stikket ud af kontakten.

1. Løsn skruen **D** og træk dækslet **A** af.
2. Løsn trækafastningen **B**.
3. Løsn klemmerne **C**.
4. Træk ledningen ud **E**.
5. Sæt en ny ledning i, og fastgør den i omvendt rækkefølge (1. skru klemmerne fast etc.).

Udskiftning af varmelegeme

Varmelegemet HM 2620 E er trykket på og kan nemt udskiftes med et snuhtag.

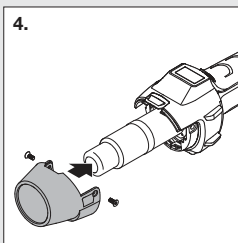
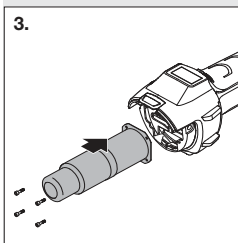
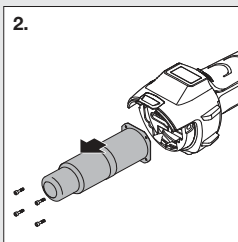
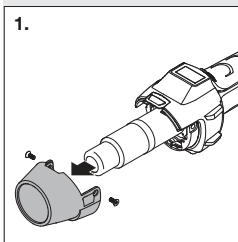

1. **Vigtigt!** Træk stikket ud af kontakten.
2. Løsn skruerne fra beskyttelsesrøret (Fig. 1).
3. Fjern beskyttelsesrøret (Fig. 1).
4. Løsn de 4 skruer for enden af beskyttelsesrøret (Fig. 2).
5. Tag varmelegemet af, og sæt et nyt på (Fig. 2/3).
6. Montér beskyttelsesrøret igen (Fig. 3).
7. Skru beskyttelsesrøret fast (Fig. 4).

DK

Andre funktionen

Genstartbeskyttelse

Genstartbeskyttelsen forhindrer, at varmluftblæseren genstarter utilsigtet efter en strømafbrydelse. Varmluftblæseren er først driftsklar, når du har trykket på TIL/FRA-tasten **8**.

LOC-funktion

For at undgå at de valgte indstillinger ændres ved et uheld, er HM 2620 E forsynet med funktionen lockable override control (LOC). Ønsker du at vide mere om, hvordan LOC-funktionen kan indstilles, kan du kontakte vores service.

7. Anvendelser

Nedenfor ses nogle af STEINEL-varmluftblæserens anvendelsesområder.

7.1



DK

- Svejsning af bitumen.
- Svejsning af folier og presenninger.
- Svejsning af PVC-gulvbelægninger og linoleum.

- Forarbejdning af alle termoplastiske hårdmaterialer i plast- og beholderkonstruktion.
- Formning af termoplastiske kunststoffer.
- Tørring af fugtige overflader.
- Aktivering og opløsning af klæbestoffer og smeltelim.
- Tørrings- og opvarmningsprocesser af enhver art.

Hjælp til valg af den rigtige svejsetråd ved svejsning af plast

Materiale / Anvendelsesområder / Kendetegn

- **Hårdt PVC** / Rør, fittings, plader, byggeprofiler, tekniske formdele, 300 °C svejsetemperatur / Forkuller i flammen, skarp lugt; raslende lyd
- **Hårdt PE (HDPE)** Polyethylen / Baljer, kurve, dunke, isolationsmateriale, rør, 300 °C svejsetemperatur / Lys gul flamme, dråber fortsætter med at brænde, lugter af nyslukket stearinlys; raslende lyd
- **PP** Polypropylen / Højtryks-afløbsrør, sæder, emballage, bildele, 250 °C svejsetemperatur / Lys flamme med blå kerne, dråber fortsætter med at brænde, skarp lugt; raslende lyd
- **ABS** / Bildele, kabinetter, kufferter, 350 °C svejsetemperatur / Sort røg i flager, sødlig lugt; raslende lyd

8. Bortskaffelse

Elapparater, tilbehør og emballage skal bortskaffes til miljøvenlig genvinding.



Smid ikke elapparater ud sammen med husholdningsaffaldet!

Kun for EU-lande:

I henhold til det europæiske direktiv om kasserede el- og elektronikapparater og direktivets implementering i national lovgivning skal kasserede elapparater indsamles separat og bortskaffes til miljøvenlig genvinding.

DK

9. Overensstemmelseserklæring

STEINEL Tools GmbH erklærer hermed, at varmluftblæseren HM 2620 E er i overensstemmelse med direktiv 2006/42/EF.

Den fulde ordlyd af EU-overensstemmelseserklæringen er tilgængelig på følgende internetadresse: www.steinell.de

10. Producentgaranti

Producentgaranti fra STEINEL Tools GmbH, Dieselstraße 80-84, 33442 Herzebrock-Clarholz. Alle STEINEL-produkter opfylder de højeste kvalitetskrav. Af denne grund giver vi som producent dig som første køber af det nyproducerede STEINEL-produkt gerne en garanti i henhold til nedenstående betingelser: Garantien dækker mangler, der beviseligt skyldes materiale- eller produktionsfejl, og som straks efter konstateringen og inden for garantiperioden meddeles os. Garantien gælder kun for STEINEL Professional-produkter, der er købt og anvendes i Danmark. Hvis du sælger eller videregiver produktet, overgår garantien ikke til den nye ejer.

Vores garantibetingelser for forbrugere

Nedenstående bestemmelser gælder for forbrugere. En forbruger er enhver fysisk person, der ved køkets indgåelse hverken handler som led i sin erhvervsmæssige eller selvstændige erhvervsmæssige virksomhed. Vi har valget mellem at yde garantiservice i form af gratis reparation eller gratis udskiftning (eventuelt med et tilsvarende eller bedre efterfølgende model). Garantiperioden for dit købte STEINEL Professional-produkt er **1 år** fra produktets købsdato. De komponenter, som vi har repareret eller udskiftet, er dækket af denne garanti i den resterende garantiperiode. Vi afholder transportomkostningerne, men ikke transportrisiciene ved returnering.

Vores garantibetingelser for virksomheder

Nedenstående bestemmelser gælder for erhvervsdrivende. En erhvervsdrivende er en fysisk eller juridisk person eller et selskab med retsevne, der ved køkets indgåelse handler som led i sin erhvervsmæssige eller selvstændige professionelle virksomhed. Vi har valget mellem at yde garantiservice ved gratis afhjælpning af manglerne, gratis udskiftning (eventuelt med et tilsvarende eller højere værdifuldt efterfølgende model) eller udstedelse af en kreditnota. Garantiperioden for dit købte STEINEL Professional-produkt er **1 år** fra produktets købsdato.

De komponenter, som vi har repareret eller udskiftet, er dækket af denne garanti i den resterende garantiperiode. Som led i garantien dækker vi ikke dine udgifter til efterfølgende opfyldelse og ikke dine udgifter til udtagning af det mangelfulde produkt og montering af et erstatningsprodukt.

Lovmæssige manglerettigheder, gratis

De her beskrevne ydelser gælder i tillæg til de lovmæssige garantikrav – herunder særlige beskyttelsesbestemmelser for forbrugere – og begrænser eller erstatter ikke disse. Det er gratis at gøre brug af dine lovmæssige rettigheder i tilfælde af mangler.

Undtagelser fra garantien

Denne garanti er udtrykkeligt udelukket:

- ved brugsrelateret eller anden naturlig slitage af produktdele eller mangler ved STEINEL Professional-produktet, der kan tilskrives brugsrelateret eller anden naturlig slitage,
- ved ikke-bestemt eller ukorrekt brug af produktet eller manglende overholdelse af betjeningsvejledningen,
- hvis der er foretaget tilbygninger, ombygninger eller andre ændringer af produktet uden tilladelse, eller hvis mangler kan tilskrives brugen af tilbehør, supplerende dele eller reservedele, der ikke er originale STEINEL-dele,
- hvis vedligeholdelse og pleje af produkterne ikke er udført i overensstemmelse med brugsanvisningen,
- hvis montering og installation ikke er udført i overensstemmelse med STEINELs monterings- og installationsanvisninger,
- ved transportskader eller -tab.

Tysk lovgivning finder anvendelse

Tysk lovgivning finder anvendelse med undtagelse af De Forenede Nationers konvention om internationale køb (CISG). For forbrugere forbliver de obligatoriske forbrugerbeskyttelsesbestemmelser i det land, hvor du har din sædvanlige bopæl, uændrede.

Gældende

Hvis du ønsker at gøre krav på garantien, skal du sende produktet sammen med det originale købsbevis, hvor købsdatoen og produktbetegnelsen skal være angivet, enten til din forhandler eller direkte til: BAIER Scandinavia ApS, Topstykket 29, DK-3460 Birkerød. Vi anbefaler derfor, at du opbevarer dit købsbevis omhyggeligt indtil garantiperiodens udløb.

Hvis du har spørgsmål til garantibetingelserne, er du velkommen til at ringe til os på +49 5245 448 188 eller skrive en e-mail til service@steinel.de.

Vi hjælper dig gerne!

**1 ÅRS
PRODUCENT
GARANTI**

11. Tekniske data

- Nettilslutning: 220–230 V, 50/60 Hz
- Effekt: 2.300 W
- Temperatur: 50–700 °C, kan justeres trinløst
- Luftmængde: 150–500 l/ min, kan justeres trinløst
- Luftryk: 4.000 Pa
- Ø udblæsningsrør: 30 mm, anvendelse af Professional-dyser
- Motorens levetid: Ca. 10.000 timer
- Varmelegemets levetid: Ca. 800 timer
- Restvarmeindikator: Ja
- Netledning: H07 RN-F 2X1 3,0 M
- Beskyttelsesklasse: II
- Termosikring: Ja
- Støjniveau: ≤ 70 dB (A)
- Samlet svingningsværdi: $\leq 2,5$ m/s² | $K = 0,08$ m/s²
- Vægt uden netledning: 0,84 kg

Sisällysluettelo

1.	Tämä asiakirja	180
2.	Yleiset turvaohjeet	180
3.	Laitteen elementit	183
4.	Käyttöönotto	185
5.	Huolto	188
6.	Korjaaminen	189
7.	Käyttökohteet	192
8.	Hävittäminen	194
9.	Selvitys yhdenmukaisuudesta	194
10.	Valmistajan takuu	194
11.	Tekniset tiedot	197

1. Tämä asiakirja

- Tekijänoikeudellisesti suojattu. Jälkipainatus (myös osittainen) sallittu vain, mikäli annamme siihen luvan.
- Oikeudet teknistä kehitystä palveleviin muutoksiin pidätetään.



Vaaroista ilmoittava varoitus!



Varoitus ympäristövaikutuksista johtuvista vaaroista!



Varoitus myrkyllisistä kaasuista ja syttymisvaarasta!



Sähköstä aiheutuvista vaaroista ilmoittava varoitus!

2. Yleiset turvaohjeet



Käyttöohjeen laiminlyönnistä aiheutuva vaara!

Tämä käyttöohje sisältää tärkeitä laitteen turvalliseen käsittelyyn liittyviä tietoja. Mahdollisiin vaaroihin viitataan erikseen. Ohjeiden noudattamatta jättäminen voi johtaa kuolemaan tai vakaviin vammoihin.

- Lue käyttöohje huolellisesti.
- Huomioi turvaohjeet.
- Säilytä helposti saatavilla.

Sähkötyökaluja käytettäessä on noudatettava seuraavia perusturvallisuustoimenpiteitä sähköiskulta, loukkaantumisvaaralta ja tulipalolta suojaamiseksi.

Jos laitetta ei käsitellä varovasti, voi syttyä tulipalo tai ihmisiä voi loukkaantua. Tarkista laite mahdollisten vaurioiden varalta (verkkoliitântäkaapeli, kotelo jne.) ennen käyttöönottoa, äläkä ota laitetta käyttöön, jos se on vaurioitunut. Älä käytä laitetta ilman valvontaa. Lapsia on valvottava, jotta he eivät leiki laitteella.

Ensimmäinen käyttöönotto

Ensimmäisellä käyttökerralla saattaa muodostua jonkin verran savua. Savu johtuu sideaineista, jotka vapautuvat lämmittimen eristekalvosta lämmön vaikutuksesta ensimmäisen käytön aikana. Laite on asetettava alustalleen, jotta savu pääsee nopeasti ulos. Työskentelyalueen on oltava hyvin tuuletettu ensimmäisen käytön aikana. Päästetty savu ei ole haitallista!



Varoitus ympäristövaikutuksista johtuvista vaaroista!

- Älä altista sähkötyökaluja sateelle. Älä käytä sähkötyökaluja kosteana tai kosteassa tai märässä ympäristössä.
- Ole varovainen, kun käytät laitteita syttyvien materiaalien läheisyydessä.
- Älä tähtää samaan kohtaan pitkiä aikoja.
- Älä käytä räjähdysalttiissa tiloissa.
- Lämpö voi siirtyä palaviin materiaaleihin, jotka on peitetty.



Sähköstä aiheutuvista vaaroista ilmoittava varoitus!

- Vältä kehon kosketusta maadoitettuihin osiin, esim. putkiin, pattereihin, liesiin ja jääkaappeihin.
- Älä jätä laitetta ilman valvontaa sen ollessa toiminnassa.



Säilytä työkalut turvallisesti.

- Aseta laite käytön jälkeen seisovalle alustalle ja anna sen jäähtyä, ennen kuin pakkaat sen pois.

- Käyttämättömät työkalut on säilytettävä kuivassa, lukitussa huoneessa lasten ulottumattomissa.
- Tätä laitetta voivat käyttää vähintään 8-vuotiaat lapset ja henkilöt, joiden fyysiset, sensoriset tai henkiset kyvyt ovat heikentyneet tai joilla ei ole riittävästi kokemusta tai tietoa, jos heitä on valvottu tai opastettu laitteen turvallisessa käytössä ja jos he ymmärtävät siihen liittyvät vaarat.
- Lapset eivät saa leikkiä laitteella.
- Lapset eivät saa suorittaa puhdistus- ja huoltotöitä ilman valvontaa.



Älä ylikuormita työkaluja!

- Työskentelet paremmin ja turvallisemmin määritellyllä suorituskykyalueella.
- Älä kannata työkalua kaapelista, äläkä käytä sitä pistokkeen vetämiseen pistorasiasta.
- Suojaa kaapeli kuumuudelta, öljyltä ja teräviltä reunoilta.



Varo myrkyllisiä kaasuja ja syttymisvaaraa!

- Käytä oman turvallisuutesi vuoksi vain sellaisia lisävarusteita ja lisälaitteita, jotka on määritellyt käyttöohjeissa tai joita työkalun valmistaja suosittelee tai määrittelee.
- Muiden kuin käyttöohjeissa tai luettelossa suositeltujen työkalujen tai lisävarusteiden käyttö voi aiheuttaa henkilövahinkojen vaaran.



Korjaukset vain pätevän sähköasentajan toimesta

- Tämä sähkötyökalu on asiaankuuluvien turvallisuusmääräysten mukainen.
- Korjauksia saa tehdä vain pätevä sähköasentaja, muutoin käyttäjälle voi sattua tapaturmia.

3. Laitteen elementit

3.1



- 1 Teräksinen suuosa
- 2 Irrotettava suojaputki
- 3 Ilman sisääntuloaukko (sis. hienopölysuodattimen)
- 4 Pehmeä päällyste huolehtii luistamattomasti asennosta
- 5 LCD-näyttö
- 6 Poistettava suojus lämpötilaskannerin HM Scan PRO lisäkettä varten
- 7 Heavy-duty kumieristetty virtajohto
- 8 Virtapainike
- 9 Ohjaussauva (lämpötilan ja ilmamäärän säätö)
- 10 Ilmamäärätilan painike
- 11 Ohjelmanvalintapainike ja muistipainike
- 12 Jäljellä olevan lämpötilan näyttö
- 13 Miellyttävä pehmeä kahva
- 14 Verkkojohto, joka voidaan vaihtaa

Tarvikkeet

- 1 Pyörösuutin 5 mm
- 2 Pyörösuutin 10 mm
- 3 Pyörösuutin 5 mm, pidennetty
- 4 Kulmatasosuutin 20x2 mm
Kulmatasosuutin 20x2 mm, suora
- 5 Kulmatasosuutin 40x2 mm
- 6 Kulmatasosuutin 30x2 mm
- 7 Kulmatasosuutin 40x2 mm, rei'itetty
- 8 Tasosuutin 60x2 mm bitumille
- 9 Painotela 50 mm
- 10 Painotela 35 mm
- 11 Pressuleikkuri
- 12 Kehlfix
- 13 Hitsisaumakelkka
- 14 Hitsauskenkä
- 15 Pikahitsauskenkä 3 mm
- 16 Pikahitsauskenkä 4 mm
- 17 Pikahitsauskenkä 5 mm
- 18 Pikahitsauskenkä 3 mm, kapealla ilmaraolla
- 19 Pikahitsauskenkä 4 mm, kapealla ilmaraolla
- 20 Pikahitsauskenkä 5 mm, kapealla ilmaraolla
- 21 Saumahöylä
- 22 Kuuveitsi
- 23 Juottoheijastussuutin
- 24 Heijastussuutin 20 mm
- 25 Heijastussuutin 35 mm
- 26 Sihtiheijastussuutin 35x20 mm
- 27 Sihtiheijastussuutin 50x35 mm
- 28 Muottiheijastussuutin
- 29 HM Scan PRO

Turvaohjeet:

- Laite on varustettu lämpösulakkeella.
- Lämpösulake sammuttaa laitteen kokonaan laitteen kuormittuessa liikaa.

4. Käyttöönotto

Huomio: Etäisyys työstettävään kohteeseen määräytyy materiaalin ja aiotun työstötavan mukaan. Testaa tarvittava ilmamäärä ja lämpötila ennen varsinaista käyttöä! Lisävarusteena saatavilla suuttimilla (katso kannessa oleva lisävarustesivu) kuumaa ilmaa voidaan ohjata tarkasti pisteittäin tai alueittain. **Ole varovainen kuumia suuttimia vaihtaessasi!** Jos käytät kuumailmapuhallinta itsestään seisovana laitteena, huolehdi vakaasta asennosta ja liukumattomasta, puhtaasta alustasta.

1. Käyttöönotto

Laite kytketään päälle ja pois päältä kahvan taustapuolella olevalla virtakytkimellä **8**. Ohjaussauva **9** on tarkoitettu vain lämpötilan ja ilmamäärän / puhaltimen kierrosluvun säätämiseen.

2. Lämpötilan asettaminen

Lämpötila voidaan asettaa 50 – 700 °C:n alueella LCD-näytöllä varustetulla ohjausalueella sijaitsevan ohjaussauvan avulla. Todellinen lämpötila mitataan suuosan ulostulossa ja ilmoitetaan näytössä. Ohjaussauva **9** toimii plus-miinus-toiminnolla varustettuna syöttöpainikkeena. Arvoa voidaan suurentaa tai pienentää 10 asteen askelin ohjaussauvan "+/-"-painikkeella. Lämpötila-arvot saavutetaan nopeammin, kun painiketta painetaan pitempään. Kun haluttu lämpötila on asetettu, kestää muutaman sekunnin ajan, ennen kuin puhallin saavuttaa asetetun arvon. Aika riippuu valitusta kierrosluvusta/ilmamäärästä. Asetettu lämpötila näkyy näytössä kolmen sekunnin ajan. Sen jälkeen näyttöön tulee todellinen senhetkinen lämpötila. "C/°F" vilkkuu, kunnes asetuslämpötila on saavutettu. Jos haluat asettaa lämpötilan uudelleen, liikuta taas ohjaussauvaa arvon suurentamiseksi tai pienentämiseksi. Viimeksi asetettu arvo jää voimaan, kun kuumailmapuhaltimesta katkaistaan virta.

3. Ilmamäärän säätäminen

Muuta ilmamäärää painamalla ensiksi ilmamäärätilan painiketta **10**; tuulettimen symboli vilkkuu. Säädä ilmamäärä ohjaussauvalla. Ilmamäärän asetustilasta poistutaan automaattisesti, jos ilmamäärää ei muuteta viiden sekunnin kuluessa. Jos ilmamäärän painiketta painetaan uudelleen ilmamäärän asetuksen jälkeen, poistutaan ilmamäärän asetustilasta välittömästi. Ilmamäärä voi olla vähintään 150 l/min ja enintään 500 l/min.

4. Ohjelmointikäyttö (P)

Laitteeseen on asetettu tehtaalla neljä tavallisimmista töissä tarvittavaa ohjelmaa. Paina painiketta "P" ohjelmointikäyttöä varten. Näyttöön tulee ohjelmaa 1 tarkoittava numero 1. Ohjelmapainiketta uudelleen painamalla päästään ohjelmiin 2-4. Kun painat painiketta uudelleen, palaat normaalikäyttöön.

Esiasetetut ohjelmat

Ohjelma	Lämpötila °C	Ilma l/min.
1	250 °C	ca. 350
2	350 °C	ca. 400
3	450 °C	ca. 500
4	550 °C	ca. 400

5. Muistitoiminto (S)

Kaikkien neljän ohjelman arvoja on mahdollista muuttaa ja tallentaa koska tahansa. Paina tätä varten ensin ohjelmointipainiketta "P" **11**, kunnes muutettava ohjelma näkyy näytössä. Aseta haluttu lämpötila ja ilmamäärä. Muistisymboli vilkkuu LCD-näytössä merkinä siitä, että valittua käyttäjäohjelmaa on muutettu. Tallentaaksesi tämän asetuksen valittuun käyttäjäohjelmaan sinun on painettava ja pidettävä painettuna ohjelmanvalintapainiketta. Muistisymbolin vilkkuminen jatkuu noin kahden sekunnin ajan. Kun muistisymbolin valo palaa vilkkumatta, annetut arvot on tallennettu muistiin. Palaa takaisin normaalitoimintoon painamalla ohjelmointipainiketta, kunnes ohjelmasymboli katoaa näytöstä.

Lämpötilantunnistus työkappaleessa

Lämpötilantunnistukseen työkappaleessa suosittelemme STEINEL-lämpötilaskanneria HM Scan PRO.

5. Huolto

Hienopölysuodatin

HM 2620 E -laitteen mukana tulee hienopölysuodatin **3**.
Avaa ilmanottoaukko asennusta varten ja pistä suodatin paikalleen. Avaa (paineilmalla tehtävää) puhdistusta varten ruuvit (a), ota kupu pois, irrota suodatin.

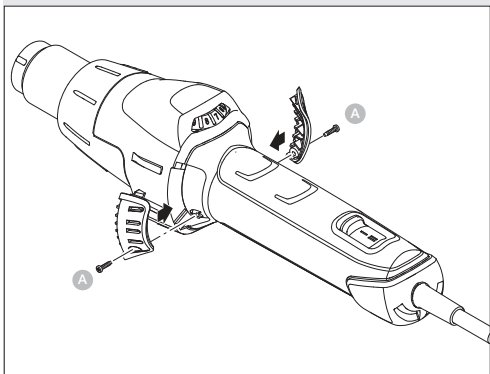

6. Korjaaminen

Johdon vaihtaminen

Viallinen verkkojohto on helposti vaihdettavissa runkoa avaamatta:

6.1

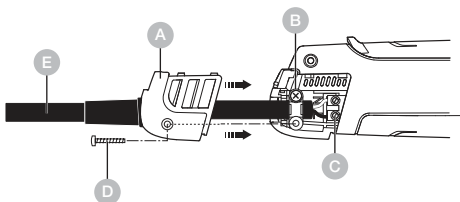

Tärkeää! Irrota laite sähköverkosta.

1. Avaa ruuvi (D) ja irrota suojuskappale (A).
2. Irrota vedonpoistin (B).
3. Irrota verkkoliittimet (C).
4. Vedä johto irti (E).
5. Aseta uusi johto paikalleen ja kiinnitä vastakkaisessa järjestyksessä (1. Kiinnitä verkkoliittimet jne.).

Vastuselementin vaihtaminen

HM 2620 E -mallin vastuselementti on työnnetty paikoilleen ja se voidaan vaihtaa helposti.

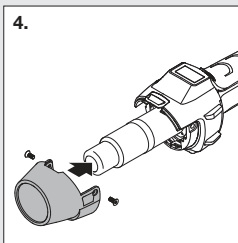
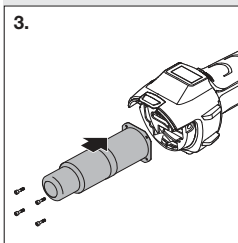
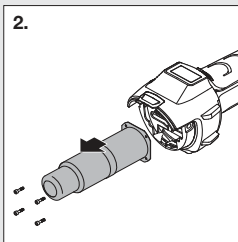
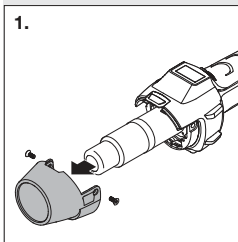

1. **Tärkeää!** Irrota laite sähköverkosta.
2. Avaa ruuvit suojaputkesta (Kuva 1).
3. Poista suojaputki (Kuva 1).
4. Avaa 4 ruuvia suosan päässä (Kuva 2).
5. Irrota vastuselementti ja vaihda se uuteen vastuselementtiin (Kuva 2/3).
6. Ruuvaa vastuselementti jälleen kiinni (Kuva 3).
7. Ruuvaa suojaputki kiinni (Kuva 4).

Muita toimintoja

Uudelleenkäynnistymissuoja

Uudelleenkäynnistymissuoja estää kuumailmapuhaltimen tahattoman käynnistymisen sähkökatkoksen jälkeen. Kuumailmapuhallin on jälleen käyttövalmis vasta, kun virtapainike **8** on kytketty uudelleen päälle.

LOC-toiminto

Jotta valittujen asetusten muuttaminen vahingossa vältettäisiin, HM 2620 E -laitteessa on Lockable Override Control -toiminto (LOC). LOC-toiminnon säätämisestä saat lisätietoja ottamalla yhteyttä korjauspalveluumme.

7. Käyttökohteet

Mainitsemme seuraavassa muutamia STEINEL-kuumailmapuhaltimien käyttöesimerkkejä.

7.1



- Bitumin hitsaus.
- Pressujen ja kalvojen hitsaus.
- PVC-lattiapinnoitteiden ja linoleumin hitsaus.

- Kaikkien termoplastisten kovamateriaalien työstö muovi- ja säiliörakennuksessa.
- Termoplastisten muovien muotoilu.
- Kosteiden pintojen kuivaaminen.
- Liimojen ja sulateliimojen aktivointi ja irrottaminen.
- Kaikenlaiset kuivaus- ja lämmitysprosessit.

Hitsattavien muovien tunnistaminen

Materiaali / Käyttöesimerkit / Tunnisteet

- PVC, kova / Putket, putkiliittimet, levyt, rakennusprofiilit, tekniset muotokappaleet, 300 °C:n hitsauslämpötila / Hiiltyy liekissä, pistävä haju; koliseva ääni
- PE, kova (HDPE) polyetylenei / Ammeet, korit, kanisterit, eristemateriaali, putket, 300 °C:n hitsauslämpötila / Kirkas, keltainen liekki, pisarat jatkavat palamista, haisee sammuvulta kynttilältä, koliseva ääni
- PP polypropyleeni / HT-viemäriputket, istuinosat, pakkaukset, ajoneuvojen osat, 250 °C:n hitsauslämpötila / Kirkas liekki sinisellä sydämellä, pisarat jatkavat palamista, pistävä haju; koliseva ääni
- ABS / Ajoneuvojen osat, laitteiden rungot, matkalaukut, 350 °C:n hitsauslämpötila / Musta, hahtuvamainen savu, makea haju; koliseva ääni

8. Hävittäminen

Sähkölaitteet, tarvikkeet ja pakkaukset on toimitettava ympäristöystävälliseen kierrätykseen.



Älä heitä sähkölaitteita talousjätteiden sekaan!

Koskee vain EU-maita:

Voimassa olevan eurooppalaisen sähkö- ja elektronika- ja elektroonikkalain koskevan direktiivin ja sen kansalliseen lainsäädäntöön saattamisen mukaisesti käyttökelpottomat sähkölaitteet on koottava erikseen ja toimitettava ympäristöystävälliseen kierrätykseen.

9. Selvitys yhdenmukaisuudesta

STEINEL Tools GmbH vakuuttaa täten, että ku-umailmapuhallin HM 2620 E on direktiivin 2006/42/EY mukainen.

EU:n vaatimustenmukaisuusvakuutuksen koko teksti on saatavilla seuraavasta Internet-osoitteesta:

www.steinell.de

10. Valmistajan takuu

STEINEL Tools GmbH valmistajan takuu,

Dieselstraße 80-84, 33442 Herzebrock-Clarholz

Kaikki STEINEL-tuotteet täyttävät korkeimmat laatuvaatimukset. Tästä syystä me valmistajana annamme sinulle, uuden STEINEL-tuotteen ensimmäisenä ostajana, takuun seuraavien ehtojen mukaisesti: Takuu kattaa puutteet, jotka todistettavasti johtuvat materiaali- tai valmistusvirheestä ja jotka ilmoitetaan meille välittömästi niiden havaitsemisen jälkeen ja takuuajana. Takuu koskee vain STEINEL Professional -tuotteita, jotka on ostettu ja joita käytetään Suomessa.

Jos myyt tai luovutat tuotteen, takuu ei siirry uudelle omistajalle.

Kuluttajille tarjoamamme takuupalvelut

Seuraavat säännökset koskevat kuluttajia. Kuluttaja on luonnollinen henkilö, joka ei toimi kaupankäynnin tai itsenäisen ammatinharjoittamisen puitteissa ostaessaan tuotteen. Meillä on oikeus valita, suoritamme takuun mukaisen palvelun korjaamalla tuotteen ilmaiseksi tai vaihtamalla sen ilmaiseksi (tarvittaessa samanarvoiseen tai arvokkaampaan seuraajamalliin). Ostamasi STEINEL Professional -tuotteen takuu-aika on **1 vuosi** tuotteen ostopäivästä lukien. Korjaamamme tai vaihtamamme komponentit kuuluvat tämän takuun piiriin jäljellä olevan takuuajan ajan. Me vastaamme kuljetuskustannuksista, mutta emme palautuksen kuljetusriskeistä.

Yrityksille tarjoamamme takuut

Seuraavat säännöt koskevat yrittäjiä. Yrittäjä on luonnollinen tai oikeushenkilö tai oikeuskelpoinen henkilöyhtiö, joka toimii kaupanteon yhteydessä ammatillisen tai itsenäisen ammatillisen toimintansa puitteissa. Meillä on oikeus valita, suoritamme takuun veloitteet korjaamalla viat ilmaiseksi, vaihtamalla tuotteen ilmaiseksi (tarvittaessa samanarvoiseen tai korkeamman arvoiseen seuraajamalliin) tai myöntämällä hyvityksen. Ostamasi STEINEL Professional -tuotteen takuu-aika on **1 vuosi** tuotteen ostopäivästä lukien. Korjaamamme tai vaihtamamme komponentit kuuluvat tämän takuun piiriin jäljellä olevan takuuajan ajan. Takuun puitteissa emme korvaa jälkitoimituksen edellyttämiä kuluja eikä kuluja, jotka aiheutuvat viallisen tuotteen purkamisesta ja korvaavan tuotteen asentamisesta.

Lakisääteiset virhevastuut, maksuttomuus

Tässä kuvatut palvelut ovat lisäys lakisääteisiin takuu-oikeuksiin – mukaan lukien erityiset kuluttajien suojelua koskevat säännökset – eivätkä ne rajoita tai korvaa niitä. Lakisääteisten oikeuksien käyttäminen vikojen yhteydessä on maksutonta.

Takuun poikkeukset

Tämä takuu ei kata seuraavia tapauksia:

- tuotteen osien käyttöperusteinen tai muu luonnollinen kuluminen tai STEINEL Professional -tuotteen viat, jotka johtuvat käyttöperusteisesta tai muusta luonnollisesta kulumisesta,
- tuotteen väärinkäytöstä tai virheellisestä käytöstä tai käyttöohjeiden laiminlyönnistä johtuvat viat,
- tuotteeseen on tehty omavastuullisesti lisäyksiä, muutoksia tai muita muokkauksia tai viat johtuvat sellaisten lisävarusteiden, lisäosien tai varaosien käytöstä, jotka eivät ole STEINELin alkuperäisiä osia,
- jos tuotteiden huolto ja kunnossapito ei ole tapahtunut käyttöohjeiden mukaisesti,
- jos asennus ja asennusohjeet eivät ole STEINELin asennus- ja asennusohjeiden mukaisia,
- kuljetusvaurioiden tai -tappioiden vuoksi.

Saksan lain soveltaminen

Sovelletaan Saksan lakia, lukuun ottamatta Yhdistyneiden Kansakuntien yleissopimusta kansainvälisestä tavarakaupasta (CISG).

Kuluttajien osalta pakottavat kuluttajansuojasäännökset siinä maassa, jossa heillä on vakituinen asuinpaikka, eivät muutu.

Vaateen esittäminen

Jos haluatte tehdä takuuvaatimuksen, lähetäkää tuote yhdessä alkuperäisen ostokuitin kanssa, jossa on oltava ostopäivä ja tuotteen nimi, joko jälleenmyyjällemme tai suoraan osoitteeseen: STC-Trading Oy, Uutistie 3 C, FI-01770 Vantaa Suosittelemme siksi, että säilytät ostokuitin huolellisesti takuuajan loppuun asti. Jos sinulla on kysyttävää takuuehdoista, soita numeroon +49 5245 448 188 tai lähetä sähköpostia osoitteeseen service@steinel.de. Autamme sinua mielellämme!

1 VUODEN
VALMISTAJAN
TAKUU

11. Tekniset tiedot

- Verkkojännite: 220–230 V, 50/60 Hz
- Teho: 2.300 W
- Lämpötila: 50–700 °C, portaattomasti säädettävissä
- Ilmamäärä: 150–500 l/min, portaattomasti säädettävissä
- Ilmanpaine: 4.000 Pa
- Suuosan Ø: 30 mm, Professional-ssuutinten käyttö
- Moottorin käyttöikä: n. 10.000 h
- Vastuselementin käyttöikä: n. 800 h
- Jäännöslämmön merkkivalo: kyllä
- Verkkojohto: H07 RN-F 2X1 3,0 M
- Suojausluokka: II
- Lämpösulake: kyllä
- Emissioäänepainetaso: ≤ 70 dB (A)
- Tärinän kokonaisarvo: ≤ 2,5 m/s² | K = 0,08 m/s²
- Paino ilman verkkojohtoa: 0,84 kg

FI

Innhold

1.	Om dette dokumentet	199
2.	Generelle sikkerhetsinstrukser	199
3.	Enhetslementer	202
4.	Igangsetting	204
5.	Vedlikehold	207
6.	Reparasjon	208
7.	Bruksområder	211
8.	Avfallsbehandling	213
9.	Samsvarserklæring	213
10.	Produsentgaranti	213
11.	Tekniske data	216

1. Om dette dokumentet

- Med opphavsrett. Ettertrykk, også i utdrag, kun med vår tillatelse.
- Det tas forbehold om endringer som tjener tekniske fremskritt.



Advarsel om fare!



Advarsel om farer på grunn av miljøpåvirkning!



Advarsel om giftige gasser og fare for antenne!



Advarsel om fare på grunn av strøm!

NO

2. Generelle sikkerhetsinstruksjoner



Fare dersom bruksanvisningen ignoreres!

Denne anvisningen inneholder viktig informasjon for sikker bruk av enheten. Det gjøres ekstra oppmerksom på mulige farer. Ignorerer disse, kan dette føre til død eller alvorlige personskader.

- Les bruksanvisningen nøye.
- Følg sikkerhetsinstruksene.
- Oppbevar bruksanvisningen tilgjengelig.

Ved bruk av elektroverktøy må følgende grunnleggende sikkerhetstiltak overholdes for å beskytte mot elektrisk støt, fare for personskader og brann.

Hvis apparatet ikke behandles forsiktig, kan det oppstå brann eller personer kan bli skadet. Kontroller at apparatet ikke er skadet (nettkabel, hus osv.) før det tas i bruk, og ikke bruk apparatet hvis det er skadet. Ikke bruk apparatet uten tilsyn. Barn bør være under oppsyn for å sikre at de ikke leker med apparatet.

Første idriftsettelse

Det kan oppstå noe røykutvikling ved første gangs bruk. Røyken skyldes bindemidler som frigjøres fra varmeapparatets isolasjonsfolie på grunn av varmen ved første gangs bruk. Apparatet bør plasseres på sokkelen for å sikre at røyken slipper ut raskt. Arbeidsområdet bør være godt ventilert ved første gangs bruk. Røyken som slippes ut er ikke skadelig!



Fare på grunn av miljøpåvirkning!

- Ikke utsett elektroverktøyet for regn. Ikke bruk elektroverktøyet når det er fuktig eller i fuktige eller våte omgivelser.
- Vær forsiktig når du bruker apparatene i nærheten av brennbare materialer.
- Ikke sikt på samme sted over lengre tid.
- Må ikke brukes i nærheten av en eksplosiv atmosfære.
- Varme kan ledes til brennbare materialer som er tildekket.



Advarsel om fare på grunn av strøm!

- Unngå kroppskontakt med jordede deler, f.eks. rør, radiatorer, komfyrer og kjøleskap.
- Ikke la apparatet være uten tilsyn mens det er i drift.



Oppbevar verktøyet på en sikker måte.

- Etter bruk må du plassere apparatet på et fast underlag og la det avkjøles før du pakker det bort.

- Ubrukt verktøy må oppbevares i et tørt, låst rom utilgjengelig for barn.
- Dette apparatet kan brukes av barn fra 8 år og oppover og av personer med reduserte fysiske, sensoriske eller mentale evner eller manglende erfaring og kunnskap hvis de har fått tilsyn eller instruksjoner om hvordan apparatet brukes på en sikker måte og forstår farene som er involvert.
- Barn må ikke leke med apparatet.
- Rengjøring og brukervedlikehold må ikke utføres av barn uten tilsyn.



Ikke overbelast verktøyet!

- Du arbeider bedre og sikrere i det angitte ytelsesområdet.
- Ikke bær verktøyet i kabelen og ikke bruk det til å trekke støpselet ut av stikkontakten.
- Beskytt kabelen mot varme, olje og skarpe kanter.



Advarsel om giftige gasser og fare for antenne!

- For din egen sikkerhets skyld må du bare bruke tilbehør og tilleggsutstyr som er angitt i bruksanvisningen eller anbefalt eller spesifisert av verktøyprodusenten.
- Bruk av annet verktøy eller tilbehør enn det som er anbefalt i bruksanvisningen eller katalogen, kan medføre fare for personskade.



Reparasjoner må kun utføres av en kvalifisert elektriker

- Dette elektroverktøyet er i samsvar med gjeldende sikkerhetsforskrifter.
- Reparasjoner må kun utføres av en kvalifisert elektriker, ellers kan det oppstå ulykker for brukeren.

3. Enhetselementer

3.1



- 1 Luftrør, rustfritt stål
- 2 Avtakbart beskyttelsesrør
- 3 Luftinntak (inkl. svevestøvfilter)
- 4 Mykt, sklisikkert belegg for bedre stødighet
- 5 LCD-display
- 6 Avtakbar hette for feste av temperaturskanner
HM Scan PRO
- 7 Belastbar gummikabel
- 8 PÅ/AV-knapp
- 9 Joystick (regulerer temperatur og luftstrøm)
- 10 Tast for luftstrømmodus
- 11 Programvalgtast og lagretast
- 12 Restvarmevisning
- 13 Behagelig mykt håndtak
- 14 Ledningen kan skiftes ut

Tilbehør

- 1 Runddyse 5 mm
- 2 Runddyse 10 mm
- 3 Runddyse 5 mm, forlenget
- 4 Flat vinkeldyse 20x2 mm
Flat vinkeldyse 20x2 mm, rett
- 5 Flat vinkeldyse 40x2 mm
- 6 Flat vinkeldyse 30x2 mm
- 7 Flat vinkeldyse 40x2 mm, med hull
- 8 Flat dyse 60x2 mm til bitumen
- 9 Trykkrull 50 mm
- 10 Trykkrull 35 mm
- 11 Presenningsaks
- 12 Kilejern
- 13 Sveisesømsleide
- 14 Sveisesko
- 15 Hurtigsveisesko 3 mm
- 16 Hurtigsveisesko 4 mm
- 17 Hurtigsveisesko 5 mm
- 18 Hurtigsveisesko 3 mm, med smal luftspalte
- 19 Hurtigsveisesko 4 mm, med smal luftspalte
- 20 Hurtigsveisesko 5 mm, med smal luftspalte
- 21 Fugehøvel
- 22 Kvartmånekniv til takteking
- 23 Loddereflektordyse
- 24 Reflektordyse 20 mm
- 25 Reflektordyse 35 mm
- 26 Sil-reflektordyse 35x20 mm
- 27 Sil-reflektordyse 50x35 mm
- 28 Dyse med skålformet reflektor
- 29 HM Scan PRO

For din sikkerhet:

- Apparatet er utstyrt med overopphetingsbeskyttelse.
- Termosikringen slår apparatet helt av ved overbelastning.

4. Igangsetting

Vær oppmerksom på følgende: Avstanden til arbeidsemnet er avhengig av materialtype og planlagt driftsmåte. Foreta alltid en test først for å fastslå luftstrøm og temperatur. Du kan styre varmluften helt nøyaktig ved hjelp av dyser som kan settes på (se tilbehørsiden i omslaget).

Vær forsiktig når de varme dysene skal byttes ut! Hvis du bruker varmluftpistolen stående, må du påse at den står sikkert og stødig på et rent underlag. Når apparatet slås på, senkes spenningen for en kort periode. Ved dårlige strømnettforhold kan dette påvirke andre apparater. Er nettipedansen under 0,35 Ohm, vil det ikke oppstå forstyrrelser.

1. Igangsetting

Apparatet slås av og på med PÅ/AV-tasten **8** på baksiden av håndtaket. Joysticken **9** regulerer temperaturen og luftstrømmen eller vifteturtallet.

2. Temperaturinnstilling

Temperaturen kan innstilles innenfor et område på 50 – 700 °C ved hjelp av joysticken med LCD-indikator. Aktuell temperatur måles ved utgangen av luftrøret og vises på displayet. Joysticken **9** fungerer som innlesningstast med pluss-/minusfunksjon.

Med et kort trykk på joystickens «+/-»-tast øker eller reduserer du innstilt verdi med 10 °C. Med et langt trykk på joysticken nås ønsket temperaturverdi raskere. Avhengig av valgt turtall/luftstrøm trenger ventilatoren et par sekunder for å nå innstilt verdi etter at ønsket temperatur er nådd. Innstilt nominell temperatur vises på displayet i tre sekunder. Deretter vises faktisk temperatur. „°C/°F“-tegnet blinker helt til ønsket temperatur er oppnådd.

Ønsker du å stille inn temperaturen på nytt, kan du bevege joysticken. På denne måten øker eller reduserer du verdien. Når varmluftpistolen blir slått av, lagres den temperaturverdien som ble innstilt sist.

3. Stille inn luftstrøm

For å endre luftstrømmen, må du først trykke på tasten for luftstrømmodus **10**. Ventilatorsymbolet blinker. Deretter kan du bruke joysticken til å stille inn ønsket verdi. Foretas det ingen endring av luftstrømmen i løpet av fem sekunder, forlates modus for luftstrøminnstilling automatisk. Dersom brukeren trykker på luftstrømtasten igjen etter innstillingen, avsluttes modus for innstilling av luftstrøm omgående. Luftstrømmen varierer fra min. 150 l/min til maks. 500 l/min.

4. Programdrift (P)

Apparatet har fire standardprogrammer for de vanligste arbeidsformene. Trykk på tasten «P» for programdrift. Tallet 1 for program 1 vises. Du kommer til program 2 - 4 ved å trykke flere ganger på programtasten. Trykk en gang til for å komme tilbake til normal drift.

NO

Forhåndsinnstilte programmer

Program	Temperatur °C	Luft l/min.
1	250 °C	ca. 350
2	350 °C	ca. 400
3	450 °C	ca. 500
4	550 °C	ca. 400

5. Lagringsfunksjon (S)

Verdiene for de fire programmene kan endres og lagres. Du endrer et program ved først å trykke på programtasten «P» **11** inntil du kommer til programmet du vil endre. Deretter stiller du inn ønsket temperatur og luftstrøm. Symbolet for lagring blinker på LCD-displayet og signaliserer at valgt program er blitt endret. Du lagrer denne innstillingen i brukerprogrammet ved å trykke på og holde inne programtasten. Symbolet for lagring fortsetter å blinke i ca. to sekunder. Når symbolet lyser uten å blinke, er de oppgitte verdiene lagret i programmet. Du kommer tilbake til normal drift igjen ved å trykke på programtasten inntil programsymbolet ikke lenger vises på displayet.

Temperaturmåling på arbeidsstykket

For temperaturmåling på arbeidsstykket anbefaler vi STEINEL temperaturskanner HM Scan PRO.

5. Vedlikehold

Svevestøvfilter

Et svevestøvfilter er vedlagt HM 2620 E ③. For montering: løsne luftinntaket og legg inn et filter. For rengjøring (med trykkluft): løsne skruene (a), ta av dekslet og ta ut filteret.

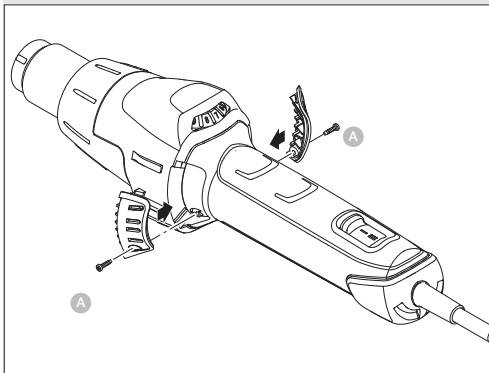

NO

6. Reparasjon

Skifte av ledning

Er strømledningen skadet, kan den lett skiftes ut uten at du behøver å åpne huset:

6.1

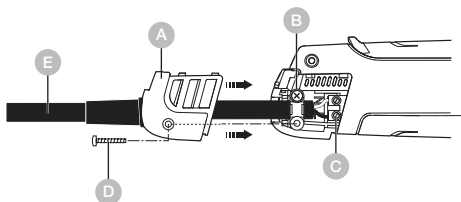

Viktig! Påse at apparatet er uten strøm.

1. Løsne skruen (D) og trekk av dekslet (A).
2. Løsne strekkavlastningen (B).
3. Løsne nettklemmen (C).
4. Trekk ut ledningen (E).
5. Legg inn ny ledning og fest den i omvendt rekkefølge (1. skru fast nettklemmene osv.) igjen.

Bytte av varmeelementet

Varmeelementet til HM 2620 E er påmontert og kan byttes ut med få håndgrep.

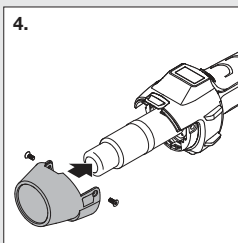
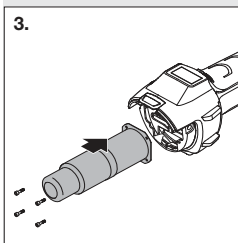
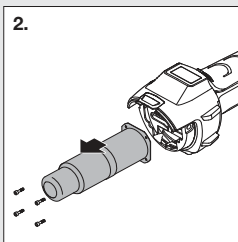
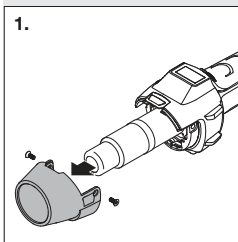

1. **Viktig!** Påse at apparatet er uten strøm.
2. Løsne skruen fra beskyttelsesrøret (Fig. 1).
3. Ta av beskyttelsesrøret (Fig. 1).
4. Løsne de fire skruene på enden av luftrøret (Fig. 2).
5. Trekk ut varmeelementet og skift det ut med et nytt varmeelement (Fig. 2/3).
6. Skru på varmeelementet igjen (Fig. 3).
7. Skru beskyttelsesrøret på (Fig. 4).

Ytterligere funksjoner

Beskyttelse mot gjenstart

Beskyttelsen mot gjenstart forhindrer utilsiktet igangsetting av varmluftpistolen etter at strømtilførselen har vært brutt. Først ved nytt trykk på PÅ/AV-tasten **8** er varmluftpistolen klar til drift igjen.

LOC-funksjon

HM 2620 E har en Lockable Override Control-funksjon (LOC) som forhindrer at valgt innstilling utilsiktet justeres. Ta kontakt med vår service på dersom du ønsker å vite hvordan LOC-funksjonen stilles inn.

7. Bruksområder

Nedenfor vises enkelte bruksområder for varmluftpistolen fra STEINEL.

7.1



- Sveising av bitumen.
- Sveising av folier og presenninger.
- Sveising av PVC-gulvbelegg og linoleum.

- Bearbeiding av alle termoplastiske harde materialer innen kunststoff- og beholderkonstruksjon.
- Deformere termoplastiske kunststoffer.
- Tørke fuktige overflater.
- Aktivere og løsne lim og smeltelim.
- Alle former for tørke- og oppvarmingsprosesser.

Hjelp til valg av riktig sveisetråd ved sveising av plast

Materiale / Brukstyper / Kjennetegn

- **Hard PVC** / Rør, beslag, plater, elementprofiler, tekniske formdeler, 300 °C sveisetemperatur / Forkuller i flamme, stikkende lukt; skrapende lyd
- **Hard PVC (HDPE)** polyetylen / Baljer, kurver, kanner, isoleringsmateriale, rør, 300 °C sveisetemperatur / Klar, gul flamme, dråpen brenner videre, lukter som utblåst stearinlys; skrapende lyd
- **PP** polypropylen / HT-avløpsrør, plastseter, emballasje, bildeler, 250 °C sveisetemperatur / Klar flamme med blå kjerne, dråpenbrenner videre, stikkende lukt; skrapende lyd
- **ABS** / Bildeler, apparatus, koffertter, 350 °C sveisetemperatur / Svart røyk i flak, søtlig lukt, skrapende lyd

8. Avfallsbehandling

Elektriske apparater, tilbehør og emballasje skal resirkuleres på en miljøvennlig måte.



Ikke kast elektriske apparater i husholdningssavfallet.

Gjelder kun EU-land:

I henhold til gjeldende europeiske retningslinjer for elektrisk og elektronisk avfall og gjennomføringen av det i nasjonal lovgivning, skal elektrisk utstyr som ikke lenger kan brukes, samles inn separat og resirkuleres på en miljøvennlig måte.

9. Samsvarserklæring

STEINEL Tools GmbH erklærer herved at varmluftsviften HM 2620 E er i samsvar med direktiv 2006/42/EF.

Den fullstendige teksten til EU-samsvarserklæringen er tilgjengelig på følgende internettadresse:

www.steinell.de

10. Produsentgaranti

Produsentgaranti fra STEINEL Tools GmbH,

Dieselstraße 80-84, 33442 Herzebrock-Clarholz

Alle STEINEL-produkter oppfyller de høyeste kvalitetskrav.

Av denne grunn gir vi som produsent deg som førstegangskjøper av det nyproduserte STEINEL-produktet gjerne en garanti i henhold til følgende betingelser: Garantien omfatter frihet fra mangler som beviselig skyldes material- eller produksjonsfeil og som meldes til oss umiddelbart etter at de er oppdaget og innenfor garantiperioden.

Garantien gjelder kun for STEINEL Professional-produkter som er kjøpt og brukes i Norge. Hvis du selger eller gir bort produktet, overføres ikke garantien til den nye eieren.

Garantitjenesten vår for forbrukere

Følgende regler gjelder for forbrukere. En forbruker er enhver fysisk person som ved kjøpet ikke handler i utøvelsen av sin kommersielle eller selvstendige yrkesvirksomhet. Vi har valget mellom å yte garantitjenesten gjennom gratis reparasjon eller gratis utskifting (eventuelt med en likeverdig eller høyereverdig etterfølgermodell).

Garantiperioden for ditt kjøpte STEINEL Professional-produkt er **1 år** fra kjøpsdatoen for produktet.

Komponenter som er reparert eller erstattet av oss, dekkes av denne garantien for den gjenværende garantiperioden.

Vi dekker transportkostnadene, men ikke transportrisikoen ved retur.

Våre garantitjenester for entreprenører

Følgende regler gjelder for entreprenører. En entreprenør er en fysisk eller juridisk person eller et selskap med rettslig handleevne som ved kjøpet handler i utøvelsen av sin kommersielle eller selvstendige yrkesvirksomhet. Vi kan velge om vi vil yte garantitjenesten ved å utbedre manglene gratis, bytte ut produktet gratis (eventuelt med et tilsvarende eller høyereverdig etterfølgende modell) eller utstede en kredittnota. Garantiperioden for ditt kjøpte STEINEL Professional-produkt er **1 år** fra kjøpsdatoen for produktet.

Komponenter som er reparert eller erstattet av oss, dekkes av denne garantien for den gjenværende garantiperioden.

I forbindelse med garantien dekker vi ikke utgiftene dine for etterfølgende oppfyllelse og ikke utgiftene dine for demontering av det mangelfulle produktet og montering av et erstatningsprodukt.

Lovfestede mangelsrettigheter, kostnadsfrihet

Tjenestene beskrevet her gjelder i tillegg til lovfestede garantikrav – inkludert spesielle beskyttelsesbestemmelser for forbrukere – og begrenser eller erstatter ikke disse. Det er kostnadsfritt å gjøre gjeldende dine lovfestede rettigheter ved mangler.

Unntak fra garantien

Denne garantien gjelder uttrykkelig ikke:

- ved slitasje på produktdele som skyldes bruk eller annen naturlig slitasje, eller ved mangler på STEINEL Professional-produktet som skyldes slitasje som følge av bruk eller annen naturlig slitasje,
- ved ikke-bestemt eller feil bruk av produktet eller manglende overholdelse av bruksanvisningen,
- hvis tilbygg, ombygginger eller andre modifikasjoner av produktet er utført uten tillatelse, eller hvis mangler skyldes bruk av tilbehør, tilleggsdele eller reservedeler som ikke er originale STEINEL-deler,
- ved manglende vedlikehold og pleie av produktene i henhold til bruksanvisningen,
- ved montering og installasjon som ikke er utført i henhold til STEINELs monterings- og installasjonsanvisninger,
- ved transportskader eller tap.

Gjeldende tysk lov

Tysk lov gjelder, med unntak av FN-konvensjonen om kontrakter om internasjonal kjøp av varer (CISG).

For forbrukere forblir obligatoriske forbrukerbeskyttelsesbestemmelser i det landet hvor du har din vanlige bosted, uberørt.

Gjeldende krav

Hvis du ønsker å gjøre krav på garantien, vennligst bruk vårt online garantiformular på www.steinell-tools.de/garantie. Fyll ut skjemaet fullstendig og last opp det originale kjøpsbeviset, som må inneholde kjøpsdato og produktbetegnelse. Vi anbefaler derfor at du oppbevarer kjøpsbeviset nøye frem til garantiperioden utløper. Etter at vi har bedt deg om det via e-post, sender du produktet til forhandleren eller til adressen til servicesenteret som er angitt i e-posten.

Hvis du har spørsmål om garantivilkårene, kan du ringe oss på +49 5245 448 188 eller sende

oss en e-post til service@steinell.de.

Vi hjelper deg gjerne!

1 Å R S
PRODUSENT
GARANTI

11. Tekniske data

- Spenning: 220–230 V, 50/60 Hz
- Effekt: 2.300 W
- Temperatur: 50–700 °C, trinnløst justerbar
- Luftstrøm: 150–500 l/ min, trinnløst justerbar
- Lufttrykk: 4.000 Pa
- Ø utblåsningsrør: 30 mm, bruk av Professional-dyser
- Levetid motor: Ca. 10.000 t
- Levetid varmeelement: Ca. 800 t
- Restvarmevisning: Ja
- Nettledning: H07 RN-F 2X1 3,0 M
- Kapslingsklasse: II
- Termosikring: Ja
- Emisjonslydtrykknivå: ≤ 70 dB (A)
- Samlet vibrasjonsverdi: $\leq 2,5$ m/s² | $K = 0,08$ m/s²
- Vekt uten nettledning: 0,84 kg

Περιεχόμενα

1.	Σχετικά με αυτό το έγγραφο	218
2.	Γενικές υποδείξεις ασφάλειας	218
3.	Στοιχεία συσκευής	222
4.	Θέση σε λειτουργία	224
5.	Συντήρηση	227
6.	Επισκευή	228
7.	Εφαρμογές	231
8.	Απόσυρση	233
9.	Δήλωση συμμόρφωσης	233
10.	Εγγύηση κατασκευαστή	234
11.	Τεχνικά δεδομένα	237

1. Σχετικά με αυτό το έγγραφο

- Κατοχυρωμένη τεχνογνωσία. Ανατύπωση, ακόμα και αποσπασματικά, μόνο κατόπιν δικής μας έγκρισης.
- Με επιφύλαξη τροποποιήσεων, οι οποίες εξυπηρετούν στην τεχνολογική πρόοδο.



Προειδοποίηση ενώπιον κινδύνων!



Προειδοποίηση για κινδύνους λόγω περιβαλλοντικών επιδράσεων!



Προειδοποίηση για τοξικά αέρια και κίνδυνο ανάφλεξης!



Προειδοποίηση ενώπιον κινδύνου λόγω ρεύματος!

2. Γενικές υποδείξεις ασφαλείας



Κίνδυνος λόγω μη τήρησης των οδηγιών χρήσης!

Οι παρούσες οδηγίες περιέχουν σημαντικές πληροφορίες για τον ασφαλή χειρισμό της συσκευής. Επισημαίνεται ιδιαίτερα η προσοχή σε δυνητικούς κινδύνους. Η μη τήρηση μπορεί να προκαλέσει θάνατο ή σοβαρούς τραυματισμούς.

- Διαβάζετε προσεκτικά τις οδηγίες.
- Ακολουθείτε τις υποδείξεις ασφαλείας.
- Φυλάσσετε σε προσβάσιμο μέρος.

Κατά τη χρήση ηλεκτρικών εργαλείων, πρέπει να τηρούνται τα ακόλουθα βασικά μέτρα ασφαλείας για την προστασία από ηλεκτροπληξία, κίνδυνο τραυματισμού και πυρκαγιά.

Εάν η συσκευή δεν χειριστεί με προσοχή, μπορεί να προκληθεί πυρκαγιά ή να τραυματιστούν άτομα. Ελέγξτε τη συσκευή για τυχόν ζημιές (καλώδιο σύνδεσης στο δίκτυο, περίβλημα κ.λπ.) πριν από τη θέση σε λειτουργία και μη θέσετε σε λειτουργία τη συσκευή εάν έχει υποστεί ζημιές. Μην χρησιμοποιείτε τη συσκευή χωρίς επίβλεψη. Τα παιδιά πρέπει να επιβλέπονται για να διασφαλίζεται ότι δεν παίζουν με τη συσκευή.

Αρχική θέση σε λειτουργία

Κατά την πρώτη χρήση ενδέχεται να εκπέμπεται λίγος καπνός. Ο καπνός προκαλείται από συνδετικούς παράγοντες που απελευθερώνονται από το μονωτικό φύλλο της θερμάστρας λόγω της θερμότητας κατά την πρώτη χρήση. Η συσκευή θα πρέπει να τοποθετείται στη βάση της για να διασφαλίζεται η γρήγορη διαφυγή του καπνού. Ο χώρος εργασίας πρέπει να αερίζεται καλά κατά την πρώτη χρήση. Ο εκπεμπόμενος καπνός δεν είναι επιβλαβής!



Κίνδυνος λόγω περιβαλλοντικών επιδράσεων!

- Μην εκθέτετε τα ηλεκτρικά εργαλεία στη βροχή. Μην χρησιμοποιείτε τα ηλεκτρικά εργαλεία όταν είναι υγρά ή σε υγρό ή βρεγμένο περιβάλλον.
- Να είστε προσεκτικοί όταν χρησιμοποιείτε τις συσκευές κοντά σε εύφλεκτα υλικά.
- Μην στοχεύετε στο ίδιο σημείο για μεγάλα χρονικά διαστήματα.
- Μην το χρησιμοποιείτε παρουσία εκρηκτικής ατμόσφαιρας.
- Η θερμότητα μπορεί να μεταφερθεί σε εύφλεκτα υλικά που είναι καλυμμένα.



Κίνδυνος ηλεκτροπληξίας!

- Αποφύγετε την επαφή του σώματος με γειωμένα μέρη, π.χ. σωλήνες, θερμαντικά σώματα, κουζίνες, ψυγεία.

- Μην αφήνετε τη συσκευή χωρίς επίβλεψη ενώ βρίσκεται σε λειτουργία.



Αποθηκεύστε τα εργαλεία σας με ασφάλεια.

- Μετά τη χρήση, τοποθετήστε τη συσκευή σε μια όρθια επιφάνεια και αφήστε την να κρυώσει πριν τη συσκευάσετε.
- Τα αχρησιμοποίητα εργαλεία πρέπει να φυλάσσονται σε στεγνό, κλειδωμένο δωμάτιο μακριά από παιδιά.
- Αυτή η συσκευή μπορεί να χρησιμοποιηθεί από παιδιά ηλικίας από 8 ετών και άνω και από άτομα με μειωμένες σωματικές, αισθητηριακές ή διανοητικές ικανότητες ή έλλειψη εμπειρίας και γνώσεων, εφόσον έχουν λάβει επίβλεψη ή οδηγίες σχετικά με τη χρήση της συσκευής με ασφαλή τρόπο και κατανοούν τους σχετικούς κινδύνους.
- Τα παιδιά δεν πρέπει να παίζουν με τη συσκευή.
- Ο καθαρισμός και η συντήρηση από τον χρήστη δεν πρέπει να γίνεται από παιδιά χωρίς επίβλεψη.



Μην υπερφορτώνετε τα εργαλεία σας!

- Εργάζεστε καλύτερα και με μεγαλύτερη ασφάλεια στο καθορισμένο εύρος επιδόσεων.
- Μην μεταφέρετε το εργαλείο από το καλώδιο και μην το χρησιμοποιείτε για να βγάλετε το φισ από την πρίζα.
- Προστατέψτε το καλώδιο από τη θερμότητα, το λάδι και τις αιχμηρές άκρες.



Προσέξτε τα τοξικά αέρια και τον κίνδυνο ανάφλεξης!

- Για τη δική σας ασφάλεια, χρησιμοποιείτε μόνο τα εξαρτήματα και τα παρελκόμενα που καθορίζονται στις οδηγίες χρήσης ή που συνιστώνται ή καθορίζονται από τον κατασκευαστή του εργαλείου.
- Η χρήση εργαλείων ή εξαρτημάτων διαφορετικών από αυτά που συνιστώνται στις οδηγίες λειτουργίας ή στον κατάλογο μπορεί να αποτελέσει κίνδυνο τραυματισμού σας.



Επισκευές μόνο από εξειδικευμένο ηλεκτρολόγο

- Αυτό το ηλεκτρικό εργαλείο συμμορφώνεται με τους σχετικούς κανονισμούς ασφαλείας.
- Οι επισκευές επιτρέπεται να εκτελούνται μόνο από εξειδικευμένο ηλεκτρολόγο, διαφορετικά μπορεί να προκληθούν ατυχήματα στον χειριστή.

3. Στοιχεία συσκευής

3.1



- 1 Ανοξείδωτος σωλήνας εξόδου αέρα
- 2 Αφαιρέσιμος σωλήνας προστασίας
- 3 Στόμιο εισαγωγής αέρα (με φίλτρο λεπτής σκόνης)
- 4 Απαλό περίβλημα για αντιολισθητική στήριξη
- 5 LCD-Display
- 6 Αφαιρέσιμο καπάκι για προσαρμογή σαρωτή θερμοκρασίας HM Scan PRO
- 7 Ανθεκτικό καλώδιο
- 8 Πλήκτρο ΕΝΤΟΣ/ΕΚΤΟΣ
- 9 Joystick (ρύθμιση θερμοκρασίας και ποσότητας αέρα)
- 10 Πλήκτρο λειτουργίας ποσότητας αέρα
- 11 Πλήκτρο επιλογής προγράμματος και πλήκτρο μνήμης
- 12 Ένδειξη υπόλοιπης θερμότητας
- 13 Ευχάριστη απαλή λαβή
- 14 Καλώδιο με δυνατότητα αλλαγής

Αξεσουάρ

- 1 Στρογγυλό ακροφύσιο 5 mm
- 2 Στρογγυλό ακροφύσιο 10 mm
- 3 Στρογγυλό ακροφύσιο 5 mm, επεκτ.
- 4 Πεπλατυσμένο ακροφύσιο 20x2 mm
Πεπλατυσμένο ακροφύσιο 20x2 mm, ίσιο
- 5 Πεπλατυσμένο ακροφύσιο 40x2 mm
- 6 Πεπλατυσμένο ακροφύσιο 30x2 mm
- 7 Πεπλατυσμένο ακροφύσιο 40x2 mm, διάτρητο
- 8 Πεπλατυσμένο ακροφύσιο 60x2 mm για άσφαλτο
- 9 Κύλινδρος πίεσης 50 mm
- 10 Κύλινδρος πίεσης 35 mm
- 11 Ψαλίδι
- 12 Ειδική σπάτουλα
- 13 Πέλμα ραφής συγκόλλησης
- 14 Πέδιλο συγκόλλησης
- 15 Πέδιλο ταχείας συγκόλλησης 3 mm
- 16 Πέδιλο ταχείας συγκόλλησης 4 mm
- 17 Πέδιλο ταχείας συγκόλλησης 5 mm
- 18 Πέδιλο ταχείας συγκόλλησης 3 mm, με στενό στόμιο εξόδου αέρα
- 19 Πέδιλο ταχείας συγκόλλησης 4 mm, με στενό στόμιο εξόδου αέρα
- 20 Πέδιλο ταχείας συγκόλλησης 5 mm, με στενό στόμιο εξόδου αέρα
- 21 Κόφτης αρμών
- 22 Ημικύκλιο μαχαίρι
- 23 Ανακλαστικό ακροφύσιο συγκόλλησης
- 24 Ανακλαστικό ακροφύσιο 20 mm
- 25 Ανακλαστικό ακροφύσιο 35 mm
- 26 Ανακλαστικό ακροφύσιο τύπου κόσκινου 35x20 mm
- 27 Ανακλαστικό ακροφύσιο τύπου κόσκινου 50x35 mm
- 28 Ανακλαστικό ακροφύσιο τύπου κελύφους
- 29 HM Scan PRO

Για την ασφάλειά σας:

- Η συσκευή διαθέτει θερμοπροστασία.
- Η θερμοασφάλεια απενεργοποιεί τελείως τη συσκευή σε περίπτωση υπερφόρτωσης..

4. Θέση σε λειτουργία

Παρακαλούμε προσέχετε: Η απόσταση προς το αντικείμενο επεξεργασίας εξαρτάται από το υλικό και τον προβλεπόμενο τρόπο επεξεργασίας. Να κάνετε πάντα δοκιμή σχετικά με ποσότητα αέρα και θερμοκρασία! Με τα εμβυσματώσιμα ακροφύσια που είναι διαθέσιμα ως εξαρτήματα (βλέπε σελίδα εξαρτημάτων στο πτυσσόμενο φύλλο) η ρύθμιση του αέρα μπορεί να γίνεται με ακρίβεια σε σημείο ή σε επιφάνεια. **Προσοχή κατά την αντικατάσταση καυτών ακροφυσίων!** Όταν χρησιμοποιείτε το φυσητήρα θερμού αέρα ως συσκευή σε σταθερό σημείο, προσέχετε ώστε να υπάρχει ασφαλής και αντιολισθητική στήριξη και καθαρή επιφάνεια έδρασης.

1. Θέση σε λειτουργία

Η συσκευή ενεργοποιείται και απενεργοποιείται με το διακόπτη ΕΝΤΟΣ/ΕΚΤΟΣ **8** στην πίσω πλευρά της χειρολαβής. Το Joystick **9** εξυπηρετεί στη ρύθμιση της θερμοκρασίας και της ποσότητας αέρα ή του αριθμού στροφών του ανεμιστήρα.

2. Ρύθμιση θερμοκρασίας

Η θερμοκρασία μπορεί να ρυθμιστεί εντός των ορίων 50 – 700 °C μέσω του Joystick στο πεδίο χειρισμού με την ένδειξη LCD. Η πραγματική θερμοκρασία μετριέται στην έξοδο του σωλήνα εξόδου αέρα και εμφανίζεται στην ένδειξη. Το Joystick **9** εξυπηρετεί ως πλήκτρο εισαγωγής με λειτουργία Μείον/Συν.

Βραχύ πάτημα του Joystick „+/-“ αυξάνει ή μειώνει τη ρυθμισμένη τιμή σε βήματα 10 °C. Πατώντας το Joystick μεγαλύτερο διάστημα επιτυγχάνονται γρηγορότερα οι τιμές θερμοκρασίας. Εφόσον ρυθμιστεί η επιθυμητή θερμοκρασία, ο φυσητήρας, ανάλογα με την επιλογή αριθμού στροφών/ποσότητας αέρα, χρειάζεται μερικά δευτερόλεπτα για να σημειώσει τη ρυθμισμένη τιμή. Η ρυθμισμένη απαιτούμενη θερμοκρασία εμφανίζεται για 3 δευτερόλεπτα στην οθόνη. Κατόπιν εμφανίζεται η τρέχουσα πραγματική θερμοκρασία.

Το σύμβολο „°C/°F“ αναβοσβήνει έως ότου επιτευχθεί η απαιτούμενη θερμοκρασία.

Εάν θέλετε να προβείτε σε νέα ρύθμιση της θερμοκρασίας, κινείτε απλώς πάλι το Joystick, για να αυξήσετε ή να μειώσετε την τιμή. Μετά την απενεργοποίηση της συσκευής θερμού αέρα, διατηρείται η τελευταία ρυθμισμένη τιμή.

3. Ρύθμιση ποσότητας αέρα

Για να αλλάξετε την ποσότητα αέρα πιέζετε πρώτα το πλήκτρο για την ποσότητα αέρα **10**, το σύμβολο του ανεμιστήρα αναβοσβήνει. Κατόπιν προβαίνετε στη ρύθμιση με τη βοήθεια του Joystick. Εάν δεν πραγματοποιηθεί για 5 δευτ. καμία αλλαγή ποσότητας αέρα, τότε εγκαταλείπεται αυτόματα η λειτουργία ρύθμισης ποσότητας αέρα. Εάν μετά τη ρύθμιση ποσότητας αέρα πατηθεί εκ νέου το πλήκτρο ποσότητας αέρα, τότε εγκαταλείπεται αμέσως η λειτουργία ρύθμισης ποσότητας αέρα. Η ποσότητα αέρα ποικίλλει μεταξύ ελάχ. 150 λτρ/λεπ και μέγ. 500 λτρ/λεπ.

4. Λειτουργία προγράμματος (P)

Από το εργοστάσιο έχουν ρυθμιστεί τέσσερα προγράμματα για τις συχνότερες εργασίες. Πιέστε το πλήκτρο «P» για λειτουργία προγράμματος. Εμφανίζεται το ψηφίο 1 για το πρόγραμμα 1. Συνεχίζοντας να πιέζετε το πλήκτρο φτάνετε στα προγράμματα 2-4. Πιέζοντας εκ νέου το πλήκτρο επιστρέφετε στην κανονική λειτουργία.

Ρυθμισμένα προγράμματα

Πρόγραμμα	Θερμοκρασία °C	Αέρας λτρ/λεπ.
1	250 °C	ca. 350
2	350 °C	ca. 400
3	450 °C	ca. 500
4	550 °C	ca. 400

5. Λειτουργία μνήμης (S)

Οι τιμές των τεσσάρων προγραμμάτων μπορούν ανά πάσα στιγμή να μεταβληθούν και να αποθηκευτούν. Προς το σκοπό αυτό πιέζετε πρώτα το πλήκτρο προγράμματος „P“ , έως ότου εμφανιστεί το προς αλλαγή πρόγραμμα. Ρυθμίζετε την επιθυμητή θερμοκρασία και ποσότητα αέρα. Το σύμβολο μνήμης στην ένδειξη LCD αναβοσβήνει για να επισημάνει ότι μεταβλήθηκε το επιλεγμένο πρόγραμμα χρήστη. Για να αποθηκευτεί η ρύθμιση αυτή στο επιλεγμένο πρόγραμμα χρήστη, πρέπει να πατηθεί και να διατηρηθεί πατημένο το πλήκτρο επιλογής προγράμματος. Το σύμβολο μνήμης συνεχίζει να αναβοσβήνει περίπου για 2 δευτερόλεπτα. Εάν το σύμβολο μνήμης παραμένει αναμμένο, τότε οι καταχωρημένες τιμές έχουν περάσει πλέον στη μνήμη προγράμματος. Για να επιστρέψετε στην κανονική λειτουργία, πιέζετε το πλήκτρο προγράμματος, μέχρι να εξαφανιστεί το σύμβολο του προγράμματος από την ένδειξη.

Ανίχνευση θερμοκρασίας στο αντικείμενο επεξεργασίας

Για ανίχνευση θερμοκρασίας στο αντικείμενο επεξεργασίας συνιστούμε το σαρωτή θερμοκρασίας STEINEL HM Scan PRO.

5. Συντήρηση

Φίλτρο λεπτής σκόνης

Η συσκευή HM 2620 E περιέχει φίλτρο λεπτής σκόνης **3**. Για τη συναρμολόγηση λύνετε στόμιο εισαγωγής αέρα και τοποθετείτε φίλτρο. Για καθαρίσμα (με πεπιεσμένο αέρα) λύνετε τις βίδες (a), αφαιρείτε το καπάκι, και βγάζετε το φίλτρο.

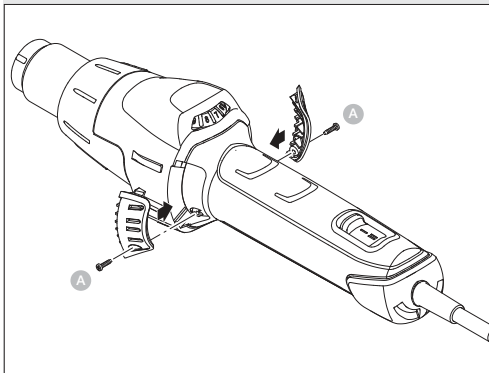

GR

6. ΕΠΙΣΚΕΥΗ

Αντικατάσταση καλωδίου

Σε περίπτωση που το καλώδιο ρεύματος παρουσιάζει βλάβη, μπορεί να αντικατασταθεί εύκολα χωρίς να ανοίξει το πλαίσιο.

6.1

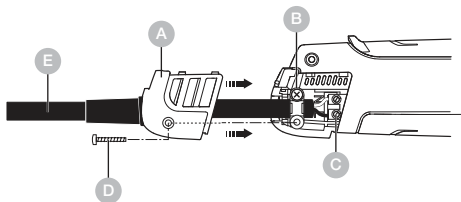

Προσοχή! Αποσυνδέστε τη συσκευή από το ηλεκτρικό δίκτυο.

1. Λύνετε βίδα **D** και αφαιρείτε καπάκι **A**.
2. Λύνετε στοιχείο αντοχής **B**.
3. Λύνετε ακροδέκτες δικτύου **C**.
4. Βγάζετε καλώδιο **E**.
5. Τοποθετείτε νέο καλώδιο και στερεώνετε πάλι σε αντίστροφη ακολουθία (1. βιδώνετε ακροδέκτες δικτύου κ.λπ.).

Αντικατάσταση θερμαντικού

Η θέρμανση του HM 2620 E είναι εμβυσματώσιμη και μπορεί να αντικατασταθεί με λίγες μόνο κινήσεις.

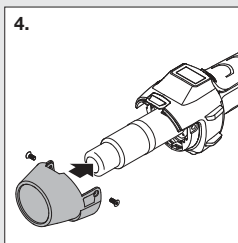
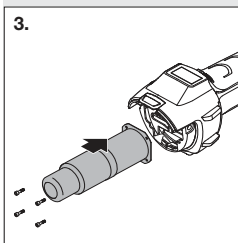
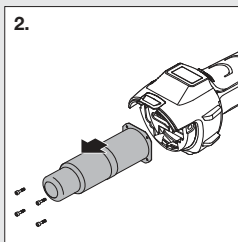
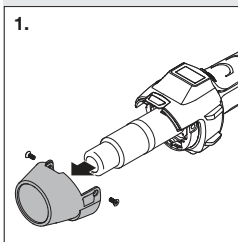

GR

- 1. Προσοχή!** Αποσυνδέετε τη συσκευή από το ηλεκτρικό δίκτυο.
- Λύνετε βίδες από σωλήνα προστασίας (Σχήμα 1).
- Απομακρύνετε σωλήνα προστασίας (Σχήμα 1).
- Λύνετε τις 4 βίδες στην άκρη του σωλήνα εξόδου αέρα (Σχήμα 2).
- Τραβάτε και αφαιρείτε τη θέρμανση και την αντικαταστήτε με νέα θέρμανση (Σχήμα 2/3).
- Επαναβιδώνετε σφιχτά τη θέρμανση (Σχήμα 3).
- Επαναβιδώνετε σφιχτά το σωλήνα προστασίας (Σχήμα 4).

Περαιτέρω λειτουργίες

Προστασία επανεκκίνησης

Η προστασία επανεκκίνησης εμποδίζει την αθέλητη εκκίνηση της συσκευής θερμού αέρα μετά από διακοπή ρεύματος. Μόνο μετά από νέα ενεργοποίηση με το διακόπτη ΕΝΤΟΣ/ΕΚΤΟΣ **8** η συσκευή θερμού αέρα είναι πάλι σε ετοιμότητα λειτουργίας.

Λειτουργία LOC

Προς αποφυγή αθέλητης απορύθμισης των επιλεγμένων ρυθμίσεων η συσκευή HM 2620 E διαθέτει τη λειτουργία Lockable Override Control (LOC). Για να πληροφορηθείτε τον τρόπο ρύθμισης της λειτουργίας LOC, παρακαλούμε να απευθυνθείτε στην υπηρεσία Σέρβις της εταιρείας μας στο τηλέφωνο.

7. Εφαρμογές

Κατωτέρω σας αναφέρουμε μερικές εφαρμογές για φυσητήρες θερμού αέρα της STEINEL.

7.1



GR

- Συγκόλληση ασφάλτου..
- Συγκόλληση πλαστικών μεμβρανών και τεντών.
- Συγκόλληση δαπέδων PVC και λινοτάπητα.

- Επεξεργασία θερμοπλαστικών σκληρών υλικών στις κατασκευές πλαστικών και δοχείων.
- Διαμόρφωση θερμοπλαστικών συνθετικών υλικών.
- Στέγνωμα υγρών επιφανειών.
- Ενεργοποίηση και αποσυγκόλληση κολλητικών ουσιών και κολλών τήξης.
- Διαδικασίες στεγνώματος και προθέρμανσης όλων των ειδών.

Βοήθημα επιλογής σωστού σύρματος συγκόλλησης για συνθετικά υλικά

Υλικό / Είδη εφαρμογής / Αναγνωριστικά στοιχεία

- **Σκληρό PVC** / Σωλήνες, σύνδεσμοι, πλάκες, δομικά προφίλ, τεχνικά χυτευτά εξαρτήματα 300 °C θερμοκρασία συγκόλλησης / Απανθράκωση στη φλόγα, διαπεραστική οσμή, κροτάλισμα
- **Σκληρό PE (HDPE)** Πολυαιθυλένιο / Λεκάνες, καλάθια, κάνιστρα, υλικά μόνωσης, σωλήνες 300 °C θερμοκρασία συγκόλλησης / Κίτρινη ανοιχτή φλόγα, σταγόνες συνεχίζουν να καίγοντα, οσμή σβημένου κεριού, κροτάλισμα
- **PP** Πολυπροπυλένιο / Σωλήνες αποχέτευσης, λεκάνες καθίσματος, συσκευασίες, ανταλλακτικά οχημάτων 250 °C θερμοκρασία συγκόλλησης / Ανοιχτή φλόγα με μπλε πυρήνα, σταγόνες συνεχίζουν να καίγοντα, διαπεραστική οσμή, κροτάλισμα
- **ABS** / Ανταλλακτικά οχημάτων, πλαίσια συσκευών, βαλίτσες 350 °C θερμοκρασία συγκόλλησης / Μαύρος, κροκιδωτός καπνός, γλυκιά οσμή, κροτάλισμα

8. Απόσυρση

Ηλεκτρικές συσκευές, εξαρτήματα και συσκευασίες πρέπει να ανακυκλώνονται με τρόπο φιλικό προς το περιβάλλον.



Δεν επιτρέπεται να πετάτε ηλεκτρικές συσκευές στα οικιακά απορρίμματα!

Μόνο για χώρες ΕΕ:

Σύμφωνα με την ισχύουσα Ευρωπαϊκή Οδηγία σχετικά με άχρηστες ηλεκτρικές και ηλεκτρονικές συσκευές και την εφαρμογή της σε εθνικό δίκαιο πρέπει οι άχρηστες πλέον ηλεκτρικές συσκευές να αποσύρονται ξεχωριστά και να οδηγούνται σε ανακύκλωση φιλική προς το περιβάλλον.

GR

9. Δήλωση συμμόρφωσης

Η STEINEL Tools GmbH δηλώνει ότι ο ανεμιστήρας θερμού αέρα HM 2620 E συμμορφώνεται με την οδηγία 2006/42/ΕΚ. Το πλήρες κείμενο της δήλωσης συμμόρφωσης ΕΕ είναι διαθέσιμο στην ακόλουθη διεύθυνση στο Διαδίκτυο:
www.steinell.de

10. Εγγύηση κατασκευαστή

Εγγύηση κατασκευαστή της STEINEL Tools GmbH, Dieselstraße 80-84, 33442 Herzebrock-Clarholz
Όλα τα προϊόντα STEINEL πληρούν τις υψηλότερες απαιτήσεις ποιότητας. Για το λόγο αυτό, ως κατασκευαστής, παρέχουμε σε εσάς, ως αρχικό αγοραστή του νέου προϊόντος STEINEL, εγγύηση σύμφωνα με τους ακόλουθους όρους: Η εγγύηση καλύπτει την απουσία ελαττωμάτων που αποδεδειγμένα οφείλονται σε υλικό ή κατασκευαστικό σφάλμα και τα οποία μας αναφέρονται αμέσως μετά την διαπίστωσή τους και εντός της περιόδου εγγύησης. Η εγγύηση ισχύει μόνο για προϊόντα STEINEL Professional που αγοράστηκαν και χρησιμοποιούνται στην Ελλάδα. Σε περίπτωση πώλησης ή μεταβίβασης του προϊόντος, η εγγύηση δεν μεταβιβάζεται στον επόμενο ιδιοκτήτη.

Οι εγγυήσεις μας για τους καταναλωτές

Οι παρακάτω ρυθμίσεις ισχύουν για τους καταναλωτές. Καταναλωτής είναι κάθε φυσικό πρόσωπο που κατά τη σύναψη της αγοράς δεν ενεργεί στο πλαίσιο της εμπορικής ή της αυτοαπασχολούμενης επαγγελματικής του δραστηριότητας. Έχουμε τη δυνατότητα να επιλέξουμε αν θα παρέχουμε την εγγύηση μέσω δωρεάν επισκευής ή δωρεάν αντικατάστασης (ενδεχομένως με ένα ίδιο ή ανώτερης αξίας μοντέλο).

Η περίοδος εγγύησης για το προϊόν STEINEL Professional που αγοράσατε είναι **1 έτος** από την ημερομηνία αγοράς του προϊόντος. Τα εξαρτήματα που επισκευάσαμε ή αντικαταστήσαμε καλύπτονται από την παρούσα εγγύηση για το υπόλοιπο διάστημα της εγγύησης. Αναλαμβάνουμε τα έξοδα μεταφοράς, αλλά όχι τους κινδύνους μεταφοράς της επιστροφής.

Οι εγγυήσεις μας για επιχειρηματίες

Οι παρακάτω ρυθμίσεις ισχύουν για επιχειρηματίες. Επιχειρηματίας είναι ένα φυσικό ή νομικό πρόσωπο ή μια νομικά ικανή εταιρία, η οποία κατά τη σύναψη της αγοράς ενεργεί στο πλαίσιο της εμπορικής ή αυτοαπασχολούμενης επαγγελματικής της

δραστηριότητας. Έχουμε τη δυνατότητα να επιλέξουμε αν θα παρέχουμε την εγγύηση με δωρεάν επιδιόρθωση των ελαττωμάτων, δωρεάν αντικατάσταση (ενδεχομένως με ένα ίδιο ή ανώτερης αξίας μοντέλο) ή έκδοση πιστωτικού σημειώματος. Η περίοδος εγγύησης για το προϊόν STEINEL Professional που αγοράσατε είναι **1 έτος** από την ημερομηνία αγοράς του προϊόντος.

Τα εξαρτήματα που επισκευάσαμε ή αντικαταστήσαμε καλύπτονται από την παρούσα εγγύηση για το υπόλοιπο διάστημα της εγγύησης. Στο πλαίσιο της εγγύησης, δεν αναλαμβάνουμε τα έξοδα που απαιτούνται για την εκπλήρωση των υποχρεώσεων μας, ούτε τα έξοδα για την αφαίρεση του ελαττωματικού προϊόντος και την εγκατάσταση ενός προϊόντος αντικατάστασης.

Νόμιμα δικαιώματα για ελαττώματα, δωρεάν παροχή
Οι υπηρεσίες που περιγράφονται εδώ ισχύουν επιπλέον των νόμιμων δικαιωμάτων εγγύησης – συμπεριλαμβανομένων των ειδικών διατάξεων προστασίας των καταναλωτών – και δεν τα περιορίζουν ούτε τα αντικαθιστούν. Η άσκηση των νόμιμων δικαιωμάτων σας σε περίπτωση ελαττωμάτων είναι δωρεάν.

Εξαιρέσεις από την εγγύηση

Η παρούσα εγγύηση αποκλείεται ρητά:

- σε περίπτωση φυσιολογικής φθοράς εξαρτημάτων του προϊόντος λόγω χρήσης ή άλλων αιτιών, ή σε περίπτωση ελαττωμάτων στο προϊόν STEINEL Professional που οφείλονται σε φυσιολογική φθορά λόγω χρήσης ή άλλων αιτιών,
- σε περίπτωση μη προβλεπόμενης ή ακατάλληλης χρήσης του προϊόντος ή μη τήρησης των οδηγιών χρήσης,
- εάν έχουν πραγματοποιηθεί αυθαίρετα προσθήκες, μετατροπές ή άλλες τροποποιήσεις στο προϊόν ή εάν τα ελαττώματα οφείλονται στη χρήση εξαρτημάτων, συμπληρωματικών ή ανταλλακτικών που δεν είναι γνήσια εξαρτήματα της STEINEL,

- εάν η συντήρηση και η φροντίδα των προϊόντων δεν έχουν πραγματοποιηθεί σύμφωνα με τις οδηγίες χρήσης,
- εάν η συναρμολόγηση και η εγκατάσταση δεν έχουν πραγματοποιηθεί σύμφωνα με τις οδηγίες συναρμολόγησης και εγκατάστασης της STEINEL,
- σε περίπτωση ζημιών ή απωλειών κατά τη μεταφορά.

Ισχύς του γερμανικού δικαίου

Ισχύει το γερμανικό δίκαιο, με εξαίρεση τη Σύμβαση των Ηνωμένων Εθνών για τις διεθνείς πωλήσεις εμπορευμάτων (CISG). Για τους καταναλωτές, οι υποχρεωτικές διατάξεις περί προστασίας των καταναλωτών του κράτους στο οποίο έχουν τη συνήθη διαμονή τους παραμένουν ανεπηρέαστες.

Επιβολή

Αν επιθυμείτε να υποβάλετε αίτημα εγγύησης, παρακαλούμε να αποστείλετε το προϊόν μαζί με την πρωτότυπη απόδειξη αγοράς, στην οποία πρέπει να αναγράφεται η ημερομηνία αγοράς και η ονομασία του προϊόντος, είτε στον εξουσιοδοτημένο σας μεταπωλητή είτε απευθείας σε εμάς: ΠΑΝΟΣ ΛΥΓΚΩΝΗΣ ΚΑΙ ΥΙΟΙ Ο.Ε. – Αριστοφάνους 8, Αθήνα, Τ.Κ. 105 54.

Για τον λόγο αυτό, σας συνιστούμε να φυλάξετε την απόδειξη αγοράς σας σε ασφαλές μέρος μέχρι τη λήξη της περιόδου εγγύησης. Εάν έχετε οποιαδήποτε απορία σχετικά με τους όρους της εγγύησης, μη διστάσετε να επικοινωνήσετε μαζί μας στα τηλέφωνα 210 3212021 - 210 3218558 ή μέσω email στο info@lygkonis.gr.

Θα χαρούμε να σας εξυπηρετήσουμε

11. Τεχνικά δεδομένα

- Σύνδεση δικτύου: 220–230 V, 50/60 Hz
- Ισχύς: 2.300 W
- Θερμοκρασία: 50–700 °C, με αδιαβάθμητη ρύθμιση
- Ποσότητα αέρα: 150–500 l/min, με αδιαβάθμητη ρύθμιση
- Πίεση αέρα: 4.000 Pa
- Ø Σωλήνας εξόδου αέρα: 30 mm, χρήση επαγγελματικών ακροφυσίων
- Διάρκεια ζωής κινητήρα: Περ. 10.000 Std.
- Διάρκεια ζωής θέρμανσης: Περ. 800 Std.
- Ένδειξη υπόλοιπης θερμότητας: Ναι
- Καλώδιο ηλεκτρικής σύνδεσης: H07 RN-F 2X1 3,0 M
- Κλάση προστασίας: II
- Θερμοασφάλεια: Ναι
- Στάθμη εκπομπής θορύβου: ≤ 70 dB (A)
- Συνολική τιμή δονήσεων: ≤ 2,5 m/s² | K = 0,08 m/s²
- Βάρος χωρίς καλώδιο: 0,84 kg

GR

İçerik

1.	Bu doküman hakkında	239
2.	Genel güvenlik uyarıları	239
3.	Cihaz elemanları	242
4.	Devreye alma	244
5.	Bakım	247
6.	Onarım	248
7.	Uygulamalar	251
8.	Tasfiye	253
9.	Uygunluk beyanı	253
10.	Üretici garantisi	253
11.	Teknik özellikler	256

1. Bu doküman hakkında

- Telif hakları korunmaktadır. Kısmen de olsa basılması, ancak onayımız alınarak mümkündür.
- Teknik gelişmelere hizmet eden değişiklikler yapma hakkı saklıdır.



Tehlikelere karşı uyarı!



Çevresel etkilere kaynaklanan tehlikelere karşı uyarı!



Zehirli gazlara ve tutuşma riskine karşı uyarı!



Elektrikten kaynaklanan tehlikelere karşı uyarı!

TR

2. Genel güvenlik uyarıları



Kullanım kılavuzunun dikkate alınmaması nedeniyle tehlike!

Bu kılavuzda, cihazın emniyetli kullanımı için önemli bilgiler yer almaktadır. Olası tehlikeler özellikle vurgulanmıştır. Dikkate alınmaması halinde, ölüm veya ağır yaralanmalar meydana gelebilir.

- Kılavuzu dikkatli okuyun.
- Güvenlik uyarılarına riayet edin.
- Erişilebilir şekilde saklayın.

Elektrikli aletleri kullanırken, elektrik çarpmasına, yaralanma riskine ve yangına karşı korunmak için aşağıdaki temel güvenlik önlemlerine uyulmalıdır.

Cihaz dikkatli kullanılmazsa yangın çıkabilir veya insanlar yaralanabilir. Devreye almadan önce cihazda herhangi bir hasar (şebeke bağlantı kablosu, muhafaza, vb.) olup olmadığını kontrol edin ve hasar varsa cihazı çalıştırmayın. Cihazı gözetimsiz çalıştırmayın. Çocukların cihazla oynamadıklarından emin olmak için gözetim altında tutulmaları gerekir.

İlk devreye alma

İlk kullanımda bir miktar duman çıkabilir. Duman, ilk kullanım sırasında ısı nedeniyle ısıtıcının yalıtım folyosundan salınan bağlayıcı maddelerden kaynaklanır. Dumanın hızlı bir şekilde dışarı çıkmasını sağlamak için cihaz tabanının üzerine yerleştirilmelidir. İlk kullanım sırasında çalışma alanı iyi havalandırılmalıdır. Yayılan duman zararlı değildir!



Çevresel etkilerden kaynaklanan tehlikelere karşı uyarı!

- Elektrikli aletleri yağmura maruz bırakmayın. Elektrikli aletleri nemliyken veya nemli ya da ıslak bir ortamda kullanmayın.
- Cihazları yanıcı maddelerin yakınında kullanırken dikkatli olun.
- Uzun süre aynı noktaya nişan almayın.
- Patlayıcı bir atmosferin varlığında kullanmayın.
- Isı, üzeri örtülü yanıcı malzemelere iletilebilir.



Elektrikten kaynaklanan tehlikelere karşı uyarı!

- Borular, radyatörler, ocaklar, buzdolapları gibi topraklanmış parçalarla vücut temasından kaçının.
- Cihaz çalışır durumdayken gözetimsiz bırakmayın.



Aletlerinizi güvenli bir şekilde saklayın.

- Kullandıktan sonra cihazı sabit bir yüzeye yerleştirin ve paketlemeden önce soğumasını bekleyin.

- Kullanılmayan aletler çocukların ulaşamayacağı kuru ve kilitli bir odada saklanmalıdır.
- Bu cihaz, 8 yaş ve üzeri çocuklar ve fiziksel, duyuşal veya zihinsel yetenekleri azalmıř veya deneyim ve bilgi eksikliđi olan kiřiler tarafından, cihazın gvenli bir řekilde kullanılmasına iliřkin gzetim veya talimat verildiđi ve ilgili tehlikeleri anladıkları takdirde kullanılabilir.
- Çocuklar cihaz ile oynamamalıdır.
- Temizlik ve kullanıcı bakımı gzetim altında olmayan çocuklar tarafından yapılmamalıdır.



Aletlerinize ařırı ykleme yapmayın!

- Belirtilen performans aralıđında daha iyi ve daha gvenli çalışırsınız.
- Aleti kablosundan tutarak tařımayın ve fiři prizden çıkarmak için kullanmayın.
- Kabloyu ısıdan, yağdan ve keskin kenarlardan koruyun.



Zehirli gazlara ve tutuřma riskine karřı uyarı!

- Kendi gvenliđiniz için sadece kullanım kılavuzunda belirtilen veya alet reticisi tarafından nerilen veya belirtilen aksesuarları ve ek parçaları kullanın.
- Kullanım kılavuzunda veya katalogda nerilenler dıřında alet veya aksesuar kullanılması kiřisel yaralanma riskine yol açaabilir.



Yalnızca kalifiye bir elektrikçi tarafından yapılan onarımlar

- Bu elektrikli el aleti ilgili gvenlik ynetmeliklerine uygundur.
- Onarımlar sadece kalifiye bir elektrikçi tarafından yapılmalıdır, aksi takdirde operatr için kazalar meydana gelebilir.

3. Cihaz elemanları

3.1

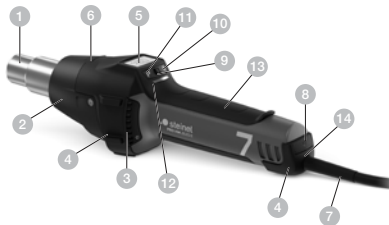

- 1 Paslanmaz üfleme borusu
- 2 Yerinden sökülebilen koruyucu boru
- 3 Hava girişi (ince toz filtresi dahil)
- 4 Kaymadan güvenli durması için yumuşak kaplama
- 5 LCD ekran
- 6 HM Scan PRO sıcaklık tarayıcının takılması için sökülebilen kep
- 7 Dayanıklı kauçuk kablo
- 8 AÇIK/KAPALI tuşu
- 9 Joystick (sıcaklık ve hava miktarının ayarı)
- 10 Hava miktarı modu için tuş
- 11 Program seçme tuşu ve hafıza tuşu
- 12 Kalan sıcaklık göstergesi
- 13 Rahat yumuşak tutamak
- 14 Değiştirilebilir elektrik kablosu

Aksesuarlar

- 1 Yuvarlak meme 5 mm
- 2 Yuvarlak meme 10 mm
- 3 Yuvarlak meme 5 mm, uzatılmış
- 4 Açılı yassı meme 20x2 mm
- 5 Açılı yassı meme 20x2 mm, düz
- 6 Açılı yassı meme 40x2 mm
- 7 Açılı yassı meme 30x2 mm
- 8 Açılı yassı meme 40x2 mm, delikli
- 9 Yassı meme 60x2 mm bitümler için
- 10 Baskı merdanesi 50 mm
- 11 Baskı merdanesi 35 mm
- 12 Branda makası
- 13 Köşe düzleyici
- 14 Kaynak dikişi kızakları
- 15 Kaynak pabucu
- 16 Hızlı kaynak pabucu 3 mm
- 17 Hızlı kaynak pabucu 4 mm
- 18 Hızlı kaynak pabucu 5 mm
- 19 Hızlı kaynak pabucu 3 mm, dar hava çıkış ağzılı
- 20 Hızlı kaynak pabucu 4 mm, dar hava çıkış ağzılı
- 21 Hızlı kaynak pabucu 5 mm, dar hava çıkış ağzılı
- 22 Derz rendesi
- 23 Hilal şekilli bıçak
- 24 Yansıtıcı lehim memesi
- 25 Yansıtıcı meme 20 mm
- 26 Yansıtıcı meme 35 mm
- 27 Elek yansıtıcı meme 30x20 mm
- 28 Elek yansıtıcı meme 50x35 mm
- 29 Kılıf yansıtıcı meme
- 30 HM Scan PRO

Güvenliğiniz için:

- Cihaz, bir termik korumayla donatılmıştır.
- Termik sigorta, aşırı yüklenme halinde cihazı komple kapatır.

4. Devreye alma

Lütfen dikkate alın: Üzerinde çalışılan objeye olan mesafe, malzemeye ve tasarlanan çalışma türüne göre değişir. Daima ilk olarak, hava miktarı ve sıcaklıkla ilgili bir test yapın! Aksesuar olarak verilen geçme memelerle (bkz. çantadaki aksesuar sayfası), ısıtma havasına noktasal veya yüzeysel olarak kumanda edebilirsiniz.

Sıcak memeleri değiştirirken tedbirli olun! Sıcak hava tabancasını sabit cihaz olarak kullandığınız takdirde, güvenle ve kaymadan durmasına ve zeminin temizliğine dikkat edin. Çalıştırma işlemleri, kısa süreli gerilim düşüşlerine neden olur. Uygun olmayan şebeke koşullarında, diğer cihazlarda olumsuz etkilenmeler meydana gelebilir. 0,35 Ohm altındaki şebeke empedanslarında herhangi bir arıza oluşmaz.

1. Devreye alma

Cihaz, el tutamağının arka tarafındaki AÇIK/KAPALI düğmesi **8** ile çalıştırılır ve kapatılır. Joystick **9**, sıcaklığın ve hava miktarının ya da fan devir sayısının kontrolü için kullanılır.

2. Sıcaklığın ayarı

Sıcaklık, Joystick yardımıyla LCD göstergeli kullanım alanı yardımıyla, 50-700 °C aralığında ayarlanabilir. Gerçek sıcaklık, üfleme borusunun çıkışında ölçülür ve ekranda gösterilir. Joystick **9**, Artı-Eksi fonksiyonlu giriş tuşu olarak kullanılır.

Joystick üzerindeki “+/-” tuşuna kısa süreyle basarak, ayarlanan değeri 10 ° adımlarla arttırır ya da düşürürsünüz. Joystick’e uzun süreli basıldığında, sıcaklık değerleri daha hızlı değişir. İstenen sıcaklık ayarlandığında, seçilmiş olan devir sayısına/hava miktarına bağlı olarak fan, ayarlanmış olan değere birkaç saniye içinde erişir. Ayarlanan nominal sıcaklık, 3 saniye boyunca ekranda görünür. Ardından aynı yerde, mevcut gerçek sıcaklık gösterilir. “°C/°F” işareti, nominal sıcaklığa erişilene kadar yanıp söner.

Sıcaklığı yeniden ayarlamak istediğinizde, değeri arttırmak

ya da azaltmak için sadece tekrar Joystick'i hareket ettirin. Sıcak hava tabancası kapatıldıktan sonra, ayarlanmış olan en son değer saklı kalır.

3. Hava miktarının ayarlanması

Hava miktarını değiştirmek için, önce hava miktarı modu **10** tuşuna basın; vantilatör sembolü yanıp söner. Daha sonra ayarı Joystick ile gerçekleştirin. 5 san. boyunca hava miktarında hiçbir değişiklik yapılmadığı takdirde, hava miktarı ayar modundan otomatik olarak çıkılır. Hava miktarının ayarlanmasından sonra yeniden hava miktarı tuşuna basıldığında, hava miktarı ayar modundan derhal çıkılır. Hava miktarı, min. 150 l/dak ile maks. 500 l/dak arasında değişir.

4. Program işletimi (P)

Fabrikada, sık yapılan çalışmalar için dört program ayarlanmıştır. Program işletimi için "P" tuşuna basın. Program 1 için 1 rakamı belirir. Program tuşuna tekrar basarak, program 2-4 arasında gezinebilirsiniz. Yeniden bastığınızda, normal işleme geri dönersiniz.

Ön ayarlı programlar

Program	Sıcaklık °C	Hava l/min.
1	250 °C	ca. 350
2	350 °C	ca. 400
3	450 °C	ca. 500
4	550 °C	ca. 400

5. Hafıza fonksiyonu (S)

Dört programın deęerleri, her zaman için deęiřtirilebilir ve kaydedilebilir. Bunun için önce "P" program tuřuna 11, deęiřtirilecek olan program gsterilene kadar basın. İřtediđiniz sıcaklıđı ve hava miktarını ayarlayın. LCD ekrandaki hafıza sembolü, seilen kullanıcı programının deęiřtirildiđini gstermek için yanıp sner. Bu ayarı seilen kullanıcı programında kaydetmek için, program seme tuřuna basılmalı ve basılı tutulmalıdır. Hafıza sembolü yak. 2 san. yanıp snmeye devam eder. Hafıza sembolü srekli yanmaya bařladıđında, programda girilen deęerler kaydedilmiřtir. Normal fonksiyona geri dnmek için, ekrandaki program sembolü kaybolana kadar program tuřuna basın.

İřlenen parada sıcaklık algılaması

İřlenen parada sıcaklıđın algılanması için, STEINEL Temperaturscanner HM Scan PRO'yu öneririz.

5. Bakım

İnce toz filtresi

HM 2620 E, bir ince toz filtresi 3 ile birlikte verilmektedir. Montaj için hava girişini açın ve bir filtre yerleştirin. Temizlemek için (basıncılı havayla) vidaları (a) sökün, kapağı çıkartın, filtreyi yerinden alın.

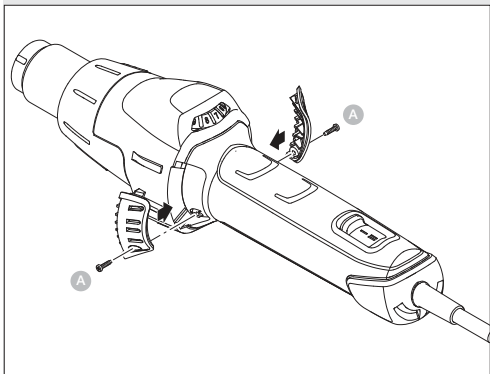

TR

6. Onarım

Kablo deęiřimi

Elektrik kablosunun deęiřimi gerektięinde, gvde aılmaksızın sorunsuz řekilde deęiřtirilebilir:

6.1

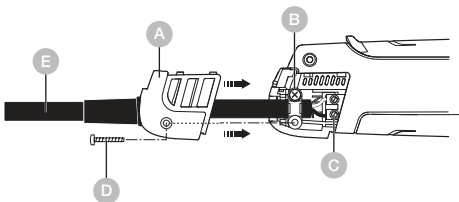

nemli! Cihazı elektrik řebkesinden ayırın.

1. Vidayı (D) skn ve kapaęı (A) yerinden alın.
2. ekme emniyetini (B) skn.
3. Elektrik terminallerini (C) skn.
4. Kabloyu (E) dıřarı ekin.
5. Yeni kabloyu yerleřtirin ve tersine sıralamayla (1. elektrik terminalini vidalayın vb.) tekrar sabitleyin.

Isıtıcı deęiřimi

HM 2620 E ısıtıcısı yuvaya takılmıřtır ve birkaç basit iřlemle deęiřtirilebilir.

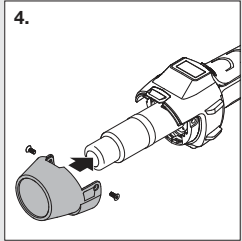
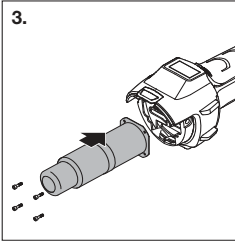
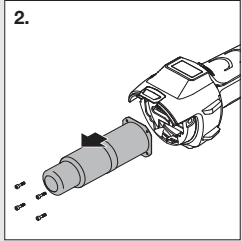
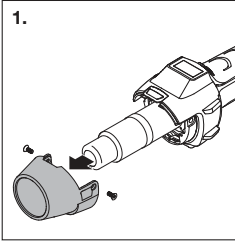

1. **Önemli!** Cihazı elektrik řebekesinden ayırın..
2. Koruyucu borudaki vidaları sökün (řekil 1).
3. Koruyucu boruyu çıkartın (řekil 1).
4. Üfleme borusunun sonundaki 4 vidayı sökün (řekil 2).
5. Isıtıcıyı çekerek çıkartın ve yeni ısıtıcıyla deęiřtirin (řekil 2/3).
6. Isıtıcıyı tekrar vidalayın (řekil 3).
7. Koruyucu boruyu vidalayın (řekil 4).

Diğer fonksiyonlar

Tekrar çalışma emniyeti

Tekrar çalışma emniyeti, bir elektrik kesintisinden sonra sıcak hava tabancasının istem dışı tekrar çalışmasını önler. Ancak AÇIK/KAPALI tuşuna 8 tekrar basılarak, sıcak hava tabancası tekrar işleme hazır hale gelir.

LOC fonksiyonu

Yapılmış olan ayarların istem dışı değişmesini önlemek için, HM 2620 E bir Lockable Override Control Funktion (LOC) yardımıyla çalışır. LOC fonksiyonunun nasıl ayarlandığını öğrenmek için, lütfen servis teşkilatımızla irtibata geçiniz.

7. Uygulamalar

Aşağıda STEINEL sıcak hava üfleyicileri için bazı uygulamaları gösteriyoruz.

7.1



TR

- Bitümlerin kaynatılması.
- Branda ve folyoların kaynatılması.
- PVC zemin döşemelerinin ve muşambaların kaynatılması.

- Plastik ve depo yapımındaki tüm termoplastik sert malzemelerin işlenmesi.
- Termoplastik sentetik malzemelerin şekillendirilmesi.
- Nemli yüzeylerin kurutulması.
- Tutkalların ve eritmeli yapıştırıcıların etkinleştirilmesi ve çözülmesi.
- Her türlü kurutma ve ısıtma işlemi.

Plastik kaynağı sırasında doğru kaynak telinin seçilmesi

Malzeme / Uygulama türleri / Fark edilen özellikler

- **Sert PVC** / Borular, fittingler, levhalar, yapı profilleri, teknik döküm parçaları 300 °C kaynak sıcaklığı / Alevde kömürleşir, geniz yakan koku; cızırdama sesi
- **Sert PE** (HDPE) Polietilen / Leğenler, sepetler, bidonlar, izolasyon malzemesi, borular 300 °C kaynak sıcaklığı / Açık sarı alev, damlalar tekrar yanıyor, kokusu yeni sönmüş mum gibi; cızırdama sesi
- **PP** Polipropilen / HT atıksu boruları, koltuk oturakları, ambalajlar, taşıt parçaları, 250 °C kaynak sıcaklığı / Ortası mavi açık alev, damlalar tekrar yanıyor, geniz yakan koku; cızırdama sesi
- **ABS** / Taşıt parçaları, cihaz gövdesi, bavul, 350 °C kaynak sıcaklığı / Siyah, köpüğümsü duman, tatlımsı koku; cızırdama sesi

8. Tasfiye

Elektrikli cihazlar, aksesuar ve ambalajlar, çevre dostu bir dönüşüme gönderilmelidir.



Elektrikli cihazları evsel atıkların içine atmayın!

Sadece AB ülkeleri için:

Atık Elektrikli ve Elektronik Cihazlar Avrupa yönergesine ve bunun dönüştüğü ulusal yasaya göre, artık kullanılmayacak haldeki elektrikli cihazların ayrı toplanıp çevre dostu geri dönüşüm için gönderilmesi zorunludur.

9. Uygunluk beyanı

STEINEL Tools GmbH, HM 2620 E sıcak hava üfleyicinin 2006/42/EC sayılı Direktif ile uyumlu olduğunu beyan eder AB Uygunluk Beyanının tam metni aşağıdaki internet adresinde mevcuttur:
www.steinell.de

TR

10. Üretici garantisi

STEINEL Tools GmbH, Dieselstraße 80-84, 33442 Herzebrock-Clarholz üretici garantisi
Tüm STEINEL ürünleri en yüksek kalite standartlarını karşılar. Bu nedenle, üretici olarak, yeni üretilmiş STEINEL ürününün ilk alıcısı olarak size aşağıdaki koşullara göre bir garanti sunmaktan memnuniyet duyarız: Garanti, malzeme veya üretim hatasından kaynaklandığı kanıtlanan ve tespit edildikten sonra derhal ve garanti süresi içinde bize bildirilen kusurları kapsamaktadır. Garanti, yalnızca Türkiye'de satın alınan ve kullanılan STEINEL Professional ürünleri için geçerlidir. Ürünü satarsanız veya başkasına devrederseniz, garanti yeni sahibine geçmez.

Tüketiciler için garanti hizmetleri

Aşağıdaki düzenlemeler tüketiciler için geçerlidir. Tüketici, satın alma işlemini gerçekleştirirken ticari veya serbest meslek faaliyetini icra etmeyen her türlü gerçek kişidir. Garanti hizmetini ücretsiz onarım veya ücretsiz değiştirme (gerekirse aynı veya daha yüksek değerli bir sonraki model ile) şeklinde sunma seçeneğimiz bulunmaktadır.

Satın aldığınız STEINEL Professional ürününün garanti süresi, ürünün satın alındığı tarihten itibaren **1 yıldır**.

Tarafımızdan onarılan veya değiştirilen bileşenler, kalan garanti süresi boyunca bu garanti kapsamındadır.

Nakliye masraflarını üstleniriz, ancak iade nakliyesinin risklerini üstlenmiyoruz.

İşletmeler için garanti hizmetlerimiz

Aşağıdaki düzenlemeler girişimciler için geçerlidir. Girişimci, satın alma işlemini ticari veya bağımsız mesleki faaliyetleri kapsamında gerçekleştiren gerçek veya tüzel kişi ya da hukuki ehliyete sahip bir kişisel şirkettir. Garanti hizmetini, kusurların ücretsiz olarak giderilmesi, ücretsiz değiştirme (gerekirse aynı veya daha yüksek değerli bir sonraki model ile) veya bir kredi notu oluşturma yoluyla sunma seçeneğimiz bulunmaktadır. Satın aldığınız STEINEL Professional ürününün garanti süresi, ürünün satın alındığı tarihten itibaren **1 yıldır**.

Tarafımızdan onarılan veya değiştirilen bileşenler, kalan garanti süresi boyunca bu garanti kapsamındadır. Garanti hizmeti kapsamında, sonradan yerine getirme amacıyla yaptığınız masrafları ve kusurlu ürünün sökülmesi ve değiştirilen ürünün takılması için yaptığınız masrafları karşılamayız.

Yasal kusur hakları, ücretsizlik

Burada açıklanan hizmetler, yasal garanti haklarına ek olarak geçerlidir – tüketiciler için özel koruma hükümleri dahil – ve bunları sınırlamaz veya değiştirmez. Kusurlar durumunda yasal haklarınızı kullanmanız ücretsizdir.

Garanti istisnaları

Bu garanti aşağıdaki durumlarda açıkça hariç tutulmuştur:

- Ürün parçalarının kullanımdan kaynaklanan veya diğer doğal aşınma ve yıpranma veya STEINEL Professional

- ürünündeki kullanımdan kaynaklanan veya diğer doğal aşınma ve yıpranma nedeniyle oluşan kusurlar,
- ürünün amacına uygun olmayan veya yanlış kullanımı veya kullanım talimatlarının ihlali durumunda,
 - üründe izinsiz olarak eklemeler, değişiklikler veya diğer modifikasyonlar yapıldığında veya kusurlar, STEINEL orijinal parçaları olmayan aksesuar, ek parça veya yedek parçaların kullanımından kaynaklandığında,
 - ürünlerin bakım ve onarımı kullanım talimatlarına uygun olarak yapılmamışsa,
 - montaj ve kurulum STEINEL'in montaj ve kurulum talimatlarına uygun olarak yapılmamışsa,
 - nakliye sırasında hasar görmüş veya kaybolmuşsa.

Alman hukukunun geçerliliği

Alman hukuku geçerlidir ve Birleşmiş Milletler Uluslararası Mal Satış Sözleşmeleri Hakkında Sözleşme (CISG) hariç tutulur. Tüketiciler için, olağan ikamet ettikleri ülkenin zorunlu tüketici koruma hükümleri etkilenmez.

Talep

Garanti hakkınızı kullanmak istiyorsanız, ürünü satın alma tarihi ve ürün adının yazılı olduğu orijinal satın alma belgesi ile birlikte yetkili satıcınıza veya doğrudan aşağıdaki adrese gönderiniz: ATERSAN İTHALAT MAK; Arap Cami Mh. Tersane Cd. No.48, 34421 Karaköy, Beyoğlu, İstanbul, Türkiye. Bu nedenle, garanti süresi dolana kadar satın alma belgenizi özenle saklamanızı tavsiye ederiz. Garanti koşulları ile ilgili sorularınız varsa, +49 5245 448 188 numaralı telefondan bizi arayabilir veya service@steinel.de adresine e-posta gönderebilirsiniz. Size memnuniyetle yardımcı olacağız!

11. Teknik özellikler

- Şebeke bağlantısı: 220 – 230 V, 50/60 Hz
- Güç: 2.300 W
- Sıcaklık: 50 – 700 °C, *kademersiz ayarlanabilir*
- Hava miktarı: 150 – 500 l/ min, *kademersiz ayarlanabilir*
- Hava basıncı: 4.000 Pa
- Ø Üfleme borusu: 30 mm, *profesyonel memelerin kullanımı*
- Motor kullanım ömrü: Yak. 10.000 saat
- Isıtıcı kullanım ömrü: Yak. 800 saat
- Kalan sıcaklık göstergesi: Evet
- Elektrik kablosu: H07 RN-F 2X1 3,0 M
- Koruma sınıfı: II
- Termik sigorta: Evet
- Emisyon ses şiddeti seviyesi: ≤ 70 dB (A)
- Titreşim toplam değeri: ≤ 2,5 m/s² | K = 0,08 m/s²
- Elektrik kablosu hariç ağırlık: 0,84 kg

Tartalom

2.	Általános biztonsági utasítások	258
3.	Eszközelemek	261
4.	Inbetriebnahme	263
5.	Karbantartás	266
6.	Javítás	267
7.	Alkalmazások	270
8.	Ártalmatlanítás	272
9.	Megfelelőségi nyilatkozat	272
10.	Gyártói garancia	272
11.	Műszaki adatok	275

1. Tudnivalók a dokumentummal kapcsolatban

- Szerzői jogvédelem alatt áll. Sokszorosítani, akár részlegesen, csak az engedélyünkkel lehetséges.
- A műszaki fejlődést szolgáló változtatások jogát fenntartjuk.



Figyelmeztetés veszélyekre!



Figyelmeztetés a környezeti hatások okozta veszélyekre!



Figyelmeztetés a mérgező gázokra és a gyúladásveszélyre!



Figyelmeztetés áram miatti veszélyekre!

2. Általános biztonsági utasítások



Veszély a használati útmutató figyelmen kívül hagyása miatt!

Jelen útmutató fontos információkat tartalmaz a készülék biztonságos kezeléséhez. Kiemelten figyelmeztet a lehetséges veszélyekre. A figyelmeztetések figyelmen kívül hagyása halálos vagy súlyos sérülésekhez vezethet.

- Figyelmesen olvassa el az útmutatót.
- Kövesse a biztonsági utasításokat.
- Tartsa jól hozzáférhető helyen.

Az elektromos szerszámok használatakor a következő alapvető biztonsági intézkedéseket kell betartani az áramütés, a sérülésveszély és a tűz elleni védelem érdekében.

Ha a készüléket nem kezeli óvatosan, tűz keletkezhet, vagy emberek megsérülhetnek. Üzembe helyezés előtt ellenőrizze a készüléket, hogy nincs-e rajta sérülés (hálózati csatlakozókábel, ház stb.), és ne működtesse a készüléket, ha az sérült. Ne üzemeltesse a készüléket felügyelet nélkül. A gyermekeket felügyelni kell, hogy ne játszanak a készülékkel.

Kezdeti üzembe helyezés

Az első használat során némi füst keletkezhet. A füstöt olyan kötőanyagok okozzák, amelyek az első használat során a hő hatására a fűtőttest szigetelőfóliájából felszabadulnak. A készüléket a talpára kell helyezni, hogy a füst gyorsan távozzon. A munkaterületet az első használat során jól ki kell szellőztetni. A kibocsátott füst nem káros!



Figyelmeztetés a környezeti hatások okozta veszélyekre!

- Ne tegye ki az elektromos szerszámokat esőnek. Ne használja az elektromos szerszámokat nedvesen, illetve nedves vagy nedves környezetben.
- Legyen óvatos, ha a készülékeket gyúlékony anyagok közelében használja.
- Ne célozzon hosszú ideig ugyanarra a pontra.
- Ne használja robbanásveszélyes légkör jelenlétében.
- A hő átterjedhet a lefedett éghető anyagokra.



Figyelmeztetés áram miatti veszélyekre!

- Kerülje a test érintkezését földelt részekkel, pl. csövekkel, radiátorokkal, tűzhelyekkel, hűtőszekrényekkel.
- Ne hagyja felügyelet nélkül a készüléket működés közben.



Tárolja biztonságosan a szerszámait.

- Használat után helyezze a készüléket egy álló felületre, és hagyja kihűlni, mielőtt elpakolná.

- A használaton kívüli szerszámokat száraz, zárt helyiségben, gyermekek elől elzárva kell tárolni.
- Ezt a készüléket 8 éves és annál idősebb gyermekek, valamint csökkent fizikai, érzékszervi vagy szellemi képességekkel rendelkező, illetve tapasztalat és ismeretek hiányában nem rendelkező személyek is használhatják, ha felügyeletet kaptak vagy eligazítást a készülék biztonságos használatára vonatkozóan, és megértették az ezzel járó veszélyeket.
- Gyermekek nem játszhatnak a készülékkel.
- A tisztítást és a felhasználói karbantartást gyermekek felügyelet nélkül nem végezhetik.



Ne terhelje túl a szerszámokat!

- Jobban és biztonságosabban dolgozik a megadott teljesítménytartományban.
- Ne vigye a szerszámot a kábelnél fogva, és ne használja arra, hogy kihúzza a dugót a konnektorból.
- Védje a kábelt a hőtől, az olajtól és az éles szélektől.



Figyelmeztetés a mérgező gázokra és a gyulladásveszélyre!

- Saját biztonsága érdekében csak a kezelési útmutatóban megadott, illetve a szerszám gyártója által ajánlott vagy előírt tartozékokat és tartozékokat használjon.
- A használati utasításban vagy a katalógusban ajánlott szerszámoktól vagy tartozékoktól eltérő szerszámok vagy tartozékok használata személyi sérülés veszélyével járhat.



Javítást csak szakképzett villanyszerelő végezhet

- Ez az elektromos szerszám megfelel a vonatkozó biztonsági előírásoknak.
- A javításokat csak szakképzett villanyszerelő végezheti, ellenkező esetben az üzemeltető balesetet szenvedhet.

3. Eszközelemek

3.1

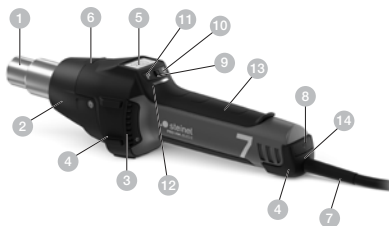

HU

- 1 Nemesacél kifúvócső
- 2 Levehető védőcső
- 3 Levegő beömlő nyílás (beépített finompor szűrővel)
- 4 Csúszásmentes állást biztosító, puha bevonat
- 5 LCD-kijelző
- 6 Eltávolítható sapka, amely szabaddá teszi a helyet, ahová a HM Scan PRO hőmérséklet leolvasó kerül
- 7 Terhelhető gumikábel
- 8 BE/KI nyomógomb
- 9 Botkormány (a hőmérséklet és légmennyiség beállításához)
- 10 Nyomógomb légmennyiségi üzemmódhoz
- 11 Programválasztó gomb és Tároló gomb
- 12 Meleg jelző
- 13 Kellemes tapintású, puha fogantyú
- 14 Cserélhető hálózati kábel

Tartozékok

- 1 Kerek fúvófej, 5 mm-es
- 2 Kerek fúvófej, 10 mm-es
- 3 Kerek fúvófej, 5 mm-es, hosszabbított
- 4 Szögben hajlított, lapos fúvófe 20x2 mm-es
Szögben hajlított, lapos fúvófe 20x2 mm-es, egyenes
- 5 Szögben hajlított, lapos fúvófe 40x2 mm-es
- 6 Szögben hajlított, lapos fúvófe 30x2 mm-es
- 7 Szögben hajlított, lapos fúvófe 40x2 mm, furatos
- 8 Lapos fúvófej, 60x2 mm-es, bitumenhez
- 9 Rányomó görgő 50 mm
- 10 Rányomó görgő 35 mm
- 11 Ponyvavágó olló
- 12 Torokrögzítés
- 13 Hegesztővarrat-szán
- 14 Hegesztősaru
- 15 Gyorshegesztő saru, 3 mm-es
- 16 Gyorshegesztő saru, 4 mm-es
- 17 Gyorshegesztő saru, 5 mm-es
- 18 Gyorshegesztő saru, 3 mm-es, keskeny levegőréssel
- 19 Gyorshegesztő saru, 4 mm-es, keskeny levegőréssel
- 20 Gyorshegesztő saru, 5 mm-es, keskeny levegőréssel
- 21 Eresztékgyalu
- 22 Negyedhold-kés
- 23 Lötreflektordüse
- 24 Reflektordüse 20 mm
- 25 Reflektordüse 35 mm
- 26 Siebreflektordüse 35x20 mm
- 27 Siebreflektordüse 50x35 mm
- 28 Schalenreflektordüse
- 29 HM Scan PRO

Biztonsága érdekében:

- A készülék hővédelemmel van felszerelve.
- A hővédő biztosíték túlterhelés esetén kikapcsolja a teljes készüléket.

4. Inbetriebnahme

Kérjük figyelembe venni: a megmunkálandó felülettől való távolság a megmunkált anyagtól és a megmunkálás kívánt módjától függ. Előbb mindig próbálja ki, hogy mekkora légmennyiségre és hőmérsékletre van szükség! A tartozékként kapható, felhelyezhető fúvókákkal (ld. a tartozékok felsorolását a borítón) a forró levegő pontosan a kívánt pontra, vagy felületre irányítható.

A forró fúvókák cseréjekor legyen óvatos! Ha a hőlégfúvót álló helyzetben használja, ügyeljen arra, hogy a felület, amelyen állni fog, biztonságos, csúszásmentes és tiszta legyen. A bekapcsolási műveletek rövid idejű feszültségcsökkenéseket eredményeznek. Kedvezőtlen hálózati feltételek között emiatt más készülékek működésében is zavar keletkezhet. 0,35 Ohm-nál kisebb hálózati impedanciák esetén azonban nem várhatók működési zavarok.

1. Üzembe helyezés

A készülék a fogantyújának hátoldalán található **8** KI/BE kapcsolóval kapcsolható be és ki. A **9** botkormány a hőmérséklet és a légmennyiség, ill. a ventilátor fordulatszámának szabályozására szolgál.

2. A hőmérséklet beállítása

A hőmérséklet az LCD kijelzővel ellátott, és a kezelőmezőn elhelyezett botkormánnyal állítható be az 50 – 700 °C közötti tartományban. A tényleges hőmérséklet a légfúvó cső kimenetén mérhető, és a kijelzőn jeleníthető meg. A **9** botkormánnyal, amely a beviteli nyomógomb szerepét játssza el, pozitív és negatív értékek egyaránt bevihetők. A botkormány „+” / „-” gombjának rövid megnyomásával a beállított érték 10 °C-os lépésekben növelhető, ill. csökkenthető. A botkormány hosszabb idejű megnyomása esetén gyorsabban érhető el a kívánt hőmérséklet. Miután beállította a kívánt hőmérsékletet, a légfúvónak a választott fordulatszámtól/légmennyiségtől függően néhány másodpercnyi időre van szüksége ahhoz, hogy elérje a beállított értéket.

Az előírt hőmérséklet beállított értéke 3 másodpercre megjelenik a kijelzőn. Utána ismét a pillanatnyilag ténylegesen fennálló hőmérséklet jelenik meg. A „°C/°F” jel mindaddig villog, amíg a hőmérséklet el nem éri az előírt értékét. Ha újra be szeretné állítani a hőmérsékletet, egyszerűen mozdítsa el a botkormányt annyira, amennyire az érték megnöveléséhez, ill. lecsökkentéséhez szükség van. A hőlégfúvó a kikapcsolása után megtartja az utoljára beállított értéket.

3. A légmennyiség beállítása

Ha meg kívánja változtatni a légmennyiséget, először nyomja meg a légmennyiség mód **10** gombját, mire villogni kezd a ventilátor ikonja. Utána végezze el a beállítást a botkormány segítségével. Ha 5 mp-ig nem változtatja meg a légmennyiséget, a készülék önműködően kilép a légmennyiség beállítási módjából. Ha a légmennyiség beállítása után újból megnyomja a Légmennyiség gombot, a készülék azonnal kilép a légmennyiség beállítási módjából. A légmennyiség min. 150 l/perc és max. 500 l/perc között változik.

4. Program üzemmód (P)

A készülék a leggyakoribb munkákhoz előre be van állítva négy programra. A program üzemmód a „P” gomb megnyomásával érhető el. Megjelenik az 1-es szám, amely az 1. programot jelzi. A 2. – 4. programhoz a Program gomb újbóli megnyomásával juthat el. A gomb ismételt megnyomásával visszajut a normál üzemmódba.

Előre beállított programok

Program	Hőmérséklet °C	Levegő lit/perc
1	250 °C	ca. 350
2	350 °C	ca. 400
3	450 °C	ca. 500
4	550 °C	ca. 400

5. Tárolási funkció (S)

A négy program értékeit bármikor megváltoztathatja és elmentheti. Ehhez először nyomja meg a „P”  program gombot, amíg a kijelzőn megjelenik a megváltoztatni kívánt program. Majd állítsa be a kívánt hőmérsékletet és légmennyiséget. Az LCD-n villog a tárolás ikonja, ezzel jelezve, hogy megváltoztatták a választott felhasználói programot. Ha menteni szeretné a beállítást a választott felhasználói programban, nyomja meg és tartsa nyomva a Programválasztó gombot. A tárolás ikon kb. 2 mp-ig még tovább villog. Ha a tárolás ikonja állandó fénnel világít, ez azt jelenti, hogy a bevitt értékek bekerültek a programba. Ha vissza szeretne térni a normál működésre, nyomja meg a program gombot addig, amíg el nem tűnik a Program ikon a kijelzőről.

Hőmérsékletérzékelés a munkadarabon

A munkadarabon uralkodó hőmérsékletet ajánlatos a STEINEL HM Scan PRO hőmérséklet leolvasójával meghatározni.

5. Karbantartás

Ultra porszűrő

A HM 2620 E mellé finompor szűrő **3** is jár. A felszerelés céljából lazítsa meg a levegő-beömlő nyílást, és helyezzen be egy szűrőt. A (sűrített levegős) tisztítás előtt lazítsa meg az (a) csavarokat, vegye le a borítást és vegye ki a szűrőt.

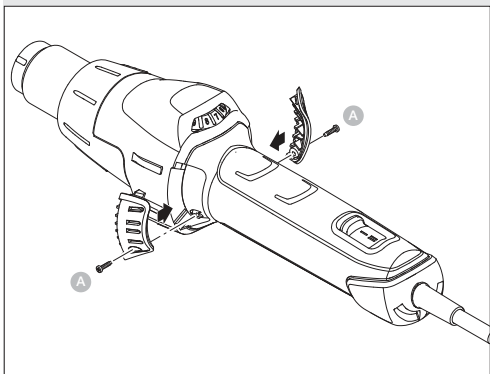

6. Javítás

Kábelcsere

Ha a hálózati kábel megrongálódott, a ház felnyitása nélkül nehézség nélkül kicserélhető:

6.1

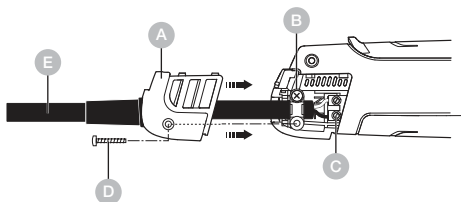

Fontos! Húzza ki a készülék hálózati csatlakozóját.

1. Lazítsa meg **D** a csavart, és húzza le a **A** fedőkupakot.
2. A **B** hűtésmentesítőt oldja ki.
3. A **C** hálózati kapcsokat lazítsa meg.
4. A **E** kábelt húzza ki.
5. Tegyen be új kábelt és fordított sorrendben (1. hálózati kapcsok becsavarása stb.) rögzítse újból.

HU

Fűtőelem-csere

A HM 2620 E bedugott fűtőelemét néhány mozdulattal ki lehet cserélni.

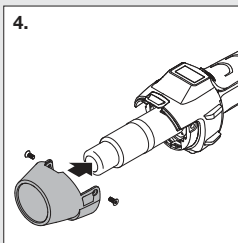
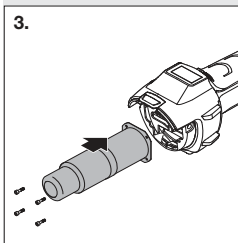
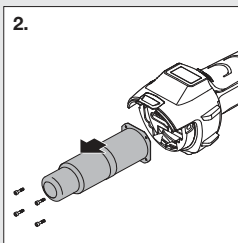
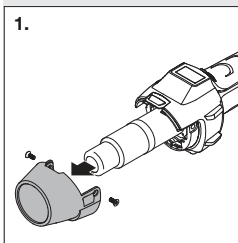

1. **Fontos!** Húzza ki a készülék hálózati csatlakozóját.
2. Lazítsa meg a védőcső csavarjait (1. ábra).
3. Távolítsa el a védőcsövet (1. ábra).
4. Lazítsa meg a légfűvő cső végén lévő 4 csavart (2. ábra).
5. Húzza ki a fűtőelemet, és cserélje újra (2/3. ábra).
6. Csavarozza vissza a fűtőelemet (3. ábra).
7. Csavarozza rá a védőcsövet szorosan (4. ábra).

További műveletek

Újraindítás elleni védelem

A újraindítás elleni védelem megakadályozza, hogy a hőlégfűvő akaratlanul újra elinduljon, amikor az áramkimaradást követően visszatér az áram. A hőlégfűvő ugyanis csak a **8** BE-/KI nyomógomb újbóli bekapcsolása után lesz újból üzemkész.

LOC funkció

A HM 2620 E Lockable Override Control (LOC) funkcióval rendelkezik, amellyel elkerülhető a választott beállítások akaratlan elállítása. Ha felhívja a szervizünket, elmagyarázzák Önnek, hogyan állíthatja be a LOC funkciót.

7. Alkalmazások

Az alábbiakban bemutatjuk a STEINEL hőlégfűvők néhány alkalmazási területét.

7.1



- Bitumen hegesztése.
- Ponyvák és fóliák összehegesztése.
- PVC padlóburkolatok és linóleum összehegesztése.

- Hőre lágyuló kemény anyagok feldolgozása a műanyag- és tartálygyártásban.
- Hőre lágyuló műanyagok alakítása.
- Nedves felületek szárítása.
- Ragasztók és olvadék ragasztók aktiválása és leoldása.
- Szárításos és hevítéses folyamatok.

Segédlet a műanyagok hegesztéséhez használandó megfelelő huzal kiválasztásához

Nyersanyag / Alkalmazásmódok / Megkülönböztető jellemzők

- **Kemény PVC** / Csövek, szerelvények, lemezek, építési profilok, műszaki idomdarabok 300 °C-os hegesztési hőmérséklet / Láng hatására elszenesedik, szúrós szag; csörömpölő hang
- **Kemény PE** (HDPE) polietilén / Teknők, kosarak, kánák, szigetelőanyagok, csövek 300 °C-os hegesztési hőmérséklet / Világos sárga láng, a cseppek tovább égnek, elalvó gyertya szaga; csörömpölő hang
- **PP** polipropilén / HT lefolyócsövek, ülőkagylók, csomagolások, gj. alkatrészecskék 250 °C-os hegesztési hőmérséklet / Világos láng kék maggal, a cseppek tovább égnek, szúrós szag; csörömpölő hang
- **ABS** / Gj. alkatrészecskék, készülékházak, bőröndök 350 °C-os hegesztési hőmérséklet / Fekete, bolyhos füst, édeskés szag; csörömpölő hang

8. Ártalmatlanítás

Gondoskodjon az elektromos készülékek, a tartozékok és a csomagolás környezetbarát újrahasznosításáról.



Ne dobjon elektromos készülékeket a háztartási szemétkbe!

Csak az EU-országok esetében:

A használt elektromos és elektronikus berendezésekre vonatkozó hatályos EU irányelvek értelmében, és ezeknek a nemzeti jogban való alkalmazása szerint a már nem működőképes elektromos berendezéseket külön kell gyűjteni, és gondoskodni kell környezetbarát újrahasznosításukról.

9. Megfelelőségi nyilatkozat

A STEINEL Tools GmbH kijelenti, hogy a HM 2620 E meleglevegő-fúvó megfelel a 2006/42/EK irányelvnek. Az EU-megfelelőségi nyilatkozat teljes szövege az alábbi internetcímen érhető el:
www.steinell.de

10. Gyártói garancia

A **STEINEL Tools GmbH**, Dieselstraße 80-84, 33442 Herzebrock-Clarholz gyártói garancia
Minden STEINEL termék megfelel a legmagasabb minőségi követelményeknek. Ezért gyártóként szívesen vállalunk garanciát az új STEINEL termék első vásárlója számára az alábbi feltételek szerint: A garancia kiterjed azokra a hibákra, amelyek bizonyíthatóan anyag- vagy gyártási hibából erednek, és amelyeket a felfedezés után haladéktalanul, a garanciaidőn belül jelentenek nekünk. A garancia csak a Magyarországon vásárolt és használt STEINEL Professional termékekre vonatkozik.

Ha a terméket eladja vagy továbbadja, a garancia nem száll át az új tulajdonosra.

Garanciális szolgáltatásaink a fogyasztók számára

Az alábbi szabályok a fogyasztókra vonatkoznak. Fogyasztónak minősül minden olyan természetes személy, aki a vásárlás során sem kereskedelmi, sem önálló szakmai tevékenységét nem gyakorolja. Mi döntjük el, hogy a jótállási szolgáltatást ingyenes javítással vagy ingyenes cserével (esetleg azonos vagy magasabb értékű utódmodellel) teljesítjük-e.

A megvásárolt STEINEL Professional termék garanciális ideje a termék vásárlásának napjától számított **1 év**.

Az általunk javított vagy kicserélt alkatrészek a fennmaradó garanciális időre kiterjednek.

A szállítási költségeket mi viseljük, de a visszaküldés szállítási kockázatait nem.

Garanciális szolgáltatásaink vállalkozók számára

Az alábbi szabályok vállalkozókra vonatkoznak. Vállalkozó az a természetes vagy jogi személy, illetve jogképességgel rendelkező társaság, amely a vásárlás során kereskedelmi vagy önálló szakmai tevékenységét gyakorolja. Mi döntjük el, hogy a garanciális szolgáltatást ingyenes hibajavítással, ingyenes cserével (esetleg azonos vagy magasabb értékű utódmodellel) vagy jóváírással teljesítjük. A megvásárolt STEINEL Professional termék garanciális ideje a termék vásárlásának dátumától számított **1 év**.

Az általunk javított vagy kicserélt alkatrészek a fennmaradó garanciaidőre kiterjednek. A garanciális szolgáltatás keretében nem viseljük a pótlólagos teljesítéshez szükséges költségeit, valamint a hibás termék kiszerezésének és a csere termék beszerelésének költségeit.

Törvényes hibajogok, térítésmentesség

Az itt leírt szolgáltatások a törvényes jótállási igények mellett érvényesek – beleértve a fogyasztókra vonatkozó különleges védelmi rendelkezéseket is – és nem korlátozzák vagy helyettesítik azokat. A hibák esetén törvényes jogainak érvényesítése ingyenes.

A garancia alóli kivételek

A garancia kifejezetten nem vonatkozik:

- a termék alkatrészeinek használatból eredő vagy egyéb természetes kopására, illetve a STEINEL Professional termékek használatból eredő vagy egyéb természetes kopásból eredő hibáira,
- a termék rendeltetéstől eltérő vagy nem megfelelő használata, illetve a használati utasítás figyelmen kívül hagyása esetén,
- ha a termékhez saját hatáskörben szerelvényeket, átalakításokat vagy egyéb módosításokat végeztek, vagy a hibák olyan kiegészítő, pótvagy cserealkatrészek használatára vezethetők vissza, amelyek nem STEINEL eredeti alkatrészek,
- ha a termékek karbantartása és ápolása nem a használati utasításnak megfelelően történt,
- ha a szerelés és telepítés nem a STEINEL szerelési és telepítési előírásainak megfelelően történt,
- szállítási sérülések vagy veszteségek esetén.

A német jog alkalmazása

A német jog alkalmazandó, kizárva az ENSZ nemzetközi árukereskedelmi szerződésekről szóló egyezményét (CISG). A fogyasztókra vonatkozóan az Ön szokásos tartózkodási helye szerinti állam kötelező fogyasztóvédelmi rendelkezései változatlanul érvényben maradnak.

Érvényesítés

Ha garanciális igényt szeretne érvényesíteni, kérjük, küldje el a terméket az eredeti vásárlási bizonylattal együtt, amelyen fel kell tüntetni a vásárlás dátumát és a termék megnevezését, vagy a szakkereskedőjéhez, vagy közvetlenül a következő címre:

DINO COOP KFT. – Radvány u. 24, 1118 Budapest, Magyarország. Ezért javasoljuk, hogy a garanciaidő lejártáig gondosan őrizze meg a vásárlási bizonylatot.

Ha kérdése van a garancia feltételeivel kapcsolatban, hívjon minket a +49 5245 448 188 telefonszámon, vagy írjon e-mailt a service@steinel.de címre.

Örömmel segítünk!

1ÉV
GYÁRTÓI
GARANCIA

11. Műszaki adatok

- Hálózati csatlakozás: *220–230 V, 50/60 Hz*
- Teljesítmény: *2.300 W*
- Hőmérséklet: *50–700 °C, fokozatmentesen beállítható*
- Levegőmennyiség: *150–500 l/min, fokozatmentesen beállítható*
- Légnyomás: *4.000 Pa*
- Ø Kifúvócső átm.: *30 mm, profi fúvófejek használata*
- Motor élettartama: *Kb. 10.000 óra*
- Fűtés élettartama: *Kb. 800 óra*
- Meleg jelző: *igen*
- Hálózati kábel: *H07 RN-F 2X1 3,0 M*
- Érintésvédelmi osztály: *II*
- Hővédő biztosíték: *igen*
- Emissziós hangnyomásszint: *≤ 70 dB (A)*
- Súlyozott négyzetes rezgési középérték: *≤ 2,5 m/s² I*
K = 0,08 m/s²
- Tömeg hálózati kábel nélkül: *0,84 kg*

Obsah

1.	K tomuto dokumentu	277
2.	Všeobecné bezpečnostní pokyny	277
3.	Prvky zařízení	280
4.	Uvedení do provozu	282
5.	Údržba	285
6.	Oprava	286
7.	Aplikace	289
8.	Likvidace	291
9.	Prohlášení o shodě	291
10.	Záruka výrobce	291
11.	Technické parametry	294

1. K tomuto dokumentu

- Chráněno autorským právem. Dotisk, i částečný, jen s naším souhlasem.
- Změny, které slouží technickému pokroku, vyhrazeny.



Varování před nebezpečím!



Upozornění na nebezpečí způsobené vlivy prostředí!



Varování před toxickými plyny a nebezpečím vznícení!



Varování před ohrožením elektrickým proudem!

2. Všeobecné bezpečnostní pokyny



Nebezpečí v důsledku nedodržení předpisů návodu k obsluze!

CZ

Tento návod obsahuje důležité informace pro bezpečnou manipulaci s přístrojem. Na možná nebezpečí je upozorněno zvlášť. Nedodržování může vést ke smrti nebo těžkým poraněním.

- Pozorně si přečtěte návod.
- Řiďte se bezpečnostními pokyny.
- Musí být stále přístupné.

Při používání elektrického nářadí je třeba dodržovat následující základní bezpečnostní opatření na ochranu před úrazem elektrickým proudem, nebezpečím zranění a požáru.

Při neopatrném zacházení se spotřebičem může dojít k požáru nebo ke zranění osob. Před uvedením spotřebiče do provozu zkontrolujte, zda není poškozen (přívodní síťový kabel, kryt atd.), a pokud je poškozen, spotřebič nepoužívejte. Spotřebič nepoužívejte bez dozoru. Děti by měly být pod dohledem, aby se zajistilo, že si se spotřebičem nebudou hrát.

Prvotní uvedení do provozu

Při prvním použití se může uvolňovat kouř. Kouř je způsoben pojivou, která se při prvním použití uvolňuje z izolační fólie ohříváče vlivem tepla. Spotřebič by měl být umístěn na základně, aby se zajistil rychlý únik kouře. Pracovní prostor by měl být během prvního použití dobře větrán. Vyzářovaný kouř není škodlivý!



Upozornění na nebezpečí způsobené vlivy prostředí!

- Nevystavujte elektrické nářadí dešti. Nepoužívejte elektrické nářadí, pokud je vlhké nebo se nachází ve vlhkém či mokřem prostředí.
- Při používání spotřebiče v blízkosti hořlavých materiálů dbejte zvýšené opatrnosti.
- Nemiřte na stejné místo po dlouhou dobu.
- Nepoužívejte v přítomnosti výbušného prostředí.
- Teplo se může přenášet na hořlavé materiály, které jsou zakryté.



Varování před ohrožením elektrickým proudem!

- Vyvarujte se kontaktu těla s uzemněnými částmi, např. s potrubím, radiátory, sporáky, chladničkami.
- Nenechávejte spotřebič v provozu bez dozoru.



Uložte své nářadí bezpečně.

- Po použití položte spotřebič na stojící plochu a před zabalením jej nechte vychladnout.

- Nepoužívané nářadí musí být uloženo v suché, uzamčené místnosti mimo dosah dětí.
- Tento spotřebič mohou používat děti od 8 let a starší a osoby se sníženými fyzickými, smyslovými nebo duševními schopnostmi nebo s nedostatkem zkušeností a znalostí, pokud jsou pod dohledem nebo byly poučeny o bezpečném používání spotřebiče a rozumí souvisejícím nebezpečím.
- Děti si se spotřebičem nesmí hrát.
- Čištění a uživatelskou údržbu nesmí provádět děti bez dozoru.



Nepřetěžujte své nářadí!

- V uvedeném rozsahu výkonu pracujete lépe a bezpečněji.
- Nepřenášejte nástroj za kabel a nepoužívejte jej k vytahování zástrčky ze zásuvky.
- Chraňte kabel před teplem, olejem a ostrými hranami.



Varování před toxickými plyny a nebezpečím vznícení!

- V zájmu vlastní bezpečnosti používejte pouze příslušenství a nástavce, které jsou uvedeny v návodu k obsluze nebo doporučeny či specifikovány výrobcem nářadí.
- Použití jiného nářadí nebo příslušenství, než je doporučeno v návodu k obsluze nebo v katalogu, může představovat riziko zranění.



Opravy může provádět pouze kvalifikovaný elektrikář

- Toto elektrické nářadí splňuje příslušné bezpečnostní předpisy.
- Opravy smí provádět pouze kvalifikovaný elektrikář, jinak může dojít k úrazu obsluhy.

3. Prvky zařízení

3.1



- 1 Vylukovací trubka z jakostní oceli
- 2 Snímatelná ochranná trubice
- 3 Přívod vzduchu (vč. jemného prachového filtru)
- 4 Měkký plášť pro větší stabilitu
- 5 Displej LCD
- 6 Snímatelná krytka pro nasazení teplotního skeneru HM Scan PRO
- 7 Zatížitelný kabel s pryžovou izolací
- 8 Vypínač
- 9 Joystick (nastavení teploty a množství vzduchu)
- 10 Tlačítko pro režim množství vzduchu
- 11 Tlačítko výběru programů a tlačítko uložení
- 12 Indikace zbytkového tepla
- 13 Příjemná měkká rukojeť
- 14 Výměnný síťový kabel

Příslušenství

- 1 Kruhová tryska 5 mm
- 2 Kruhová tryska 10 mm
- 3 Kruhová tryska 5 mm, prodloužená
- 4 Úhlová plochá tryska 20x2 mm
Úhlová plochá tryska 20x2 mm, rovná
- 5 Úhlová plochá tryska 40x2 mm
- 6 Úhlová plochá tryska 30x2 mm
- 7 Úhlová plochá tryska 40x2 mm, perforovaná
- 8 Plochá tryska 60x2 mm pro bitumen
- 9 Přitlačný váleček 50 mm
- 10 Přitlačný váleček 35 mm
- 11 Nůžky na plachty
- 12 Škrabka
- 13 Posuv svaru
- 14 Svařovací botka
- 15 Rychlosvařovací botka 3 mm
- 16 Rychlosvařovací botka 4 mm
- 17 Rychlosvařovací botka 5 mm
- 18 Rychlosvařovací botka 3 mm, s úzkou vzduchovou štěrbinou
- 19 Rychlosvařovací botka 4 mm, s úzkou vzduchovou štěrbinou
- 20 Rychlosvařovací botka 5 mm, s úzkou vzduchovou štěrbinou
- 21 Drážkovač
- 22 Nůž ve tvaru půlměsíce
- 23 Pájecí reflektorová tryska
- 24 Reflektorová tryska 20 mm
- 25 Reflektorová tryska 35 mm
- 26 Síťová reflektorová tryska 35x20 mm
- 27 Síťová reflektorová tryska 50x35 mm
- 28 Skořepinová reflektorová tryska
- 29 HM Scan PRO

Pro vaši bezpečnost:

- Přístroj je vybaven tepelnou ochranou.
- Tepelná pojistka při přetížení vypne celý přístroj.

4. Uvedení do provozu

Prosím dodržujte: Vzdálenost od obráběného objektu se řídí podle materiálu a zamýšleného druhu obrábění. Pokud jde o množství vzduchu a teplotu, tak vždy nejdříve proveďte test! Pomocí nasouvatelných trysek, jenž jsou k dostání jako příslušenství (viz stranu s příslušenstvím v obálce), lze horký vzduch bodově nebo plošně regulovat.

Opatrně při vyměňování horkých trysek! Budete-li horkovzdušnou pistoli používat jako stabilní přístroj, zajistěte její bezpečnou polohu bez nebezpečí skluzu a čistý podklad. Spínací procesy způsobují krátkodobé poklesy napětí. Za nepříznivých podmínek v síti mohou být negativně ovlivněny i jiné přístroje. U impedance sítě menší než 0,35 ohmů nelze očekávat žádné poruchy.

1. Uvedení do provozu

Přístroj se zapíná a vypíná vypínačem **8** na zadní straně rukojeti. Joystick **9** slouží k regulaci teploty a množství vzduchu, popř. otáček ventilátoru.

2. Nastavení teploty

Teplota může být nastavena v rozmezí 50-700 °C pomocí joysticku na ovládacím panelu s displejem LCD. Skutečná teplota se měří na výstupu vyfukovací trubky a je zobrazena na displeji. Joystick **9** slouží jako vstupní klávesa s funkcí plus/minus. Krátkým stisknutím joysticku „+/-“ lze nastavenou hodnotu zvyšovat, popř. snižovat v krocích po 10°. Delší stisknutí joysticku vyvolá rychlejší zvyšování, popř. snižování hodnoty teploty. Po nastavení požadované teploty potřebuje pistole v závislosti na zvolených otáčkách/množství vzduchu několik sekund, než dosáhne nastavené hodnoty. Nastavená požadovaná teplota se na 3 sekundy zobrazí na displeji. Poté se tam zobrazí aktuální skutečná teplota. Značka „°C/°F“ bliká tak dlouho, dokud není dosaženo žádané teploty. Chcete-li znovu nastavit teplotu, pak jednoduše pohybem joysticku zvýšte, popř. snižte teplotu. Po vypnutí horkovzdušné pistole zůstane zachována naposledy nastavená hodnota.

3. Nastavení množství vzduchu

Ke změně množství vzduchu nejdříve stiskněte tlačítko pro režim množství vzduchu **10**; bliká symbol ventilátoru. Poté joystickem proveďte nastavení. Nedojde-li během 5 sekund ke změně množství vzduchu, bude režim pro nastavování množství vzduchu automaticky ukončen. Pokud po nastavení množství vzduchu opět stisknete toto tlačítko, bude režim pro nastavování množství vzduchu okamžitě ukončen. Množství vzduchu kolísá od min. 150 l/min do max. 500 l/min.

4. Naprogramovaný provoz (P)

Z výroby jsou nastaveny čtyři programy pro nejčastěji vykonávanou práci. K zahájení naprogramovanému provozu stiskněte tlačítko „P“. Objeví se číslice 1 pro program 1. Po dalším stisknutí programového tlačítka se dostanete k programům 2–4. Po opětovném stisknutí tlačítka se dostanete zpět do normálního provozu.

Přednastavené programy

Program	Teplota °C	Vzduch l/min.
1	250 °C	ca. 350
2	350 °C	ca. 400
3	450 °C	ca. 500
4	550 °C	ca. 400

CZ

5. Funkce ukládání (S)

Hodnoty těchto čtyř programů mohou být kdykoliv změněny a uloženy. K tomu účelu nejdříve stiskněte programové tlačítko „P“ **11**, až se objeví měněný program. Nastavte požadované množství vzduchu a teplotu. Symbol uložení na displeji LCD bliká a indikuje, že došlo ke změně vybraného uživatelského programu. K uložení tohoto nastavení ve zvoleném uživatelském programu stiskněte a držte stisknuté tlačítko výběru programů. Symbol uložení bliká dále asi 2 sekundy. Pokud symbol uložení nepřerušeně svítí, byly zadané hodnoty uloženy v programu. K návratu do normální funkce stiskněte programové tlačítko, symbol programu z displeje zmizí.

Měření teploty na obrobku

K měření teploty na obrobku doporučujeme teplotní skener HM Scan PRO společnosti STEINEL.

5. Údržba

Jemný prachový filtr

K HM 2620 E je přiložen jemný prachový filtr **3**. K montáži uvolněte přívod vzduchu a vložte filtr. K čištění (stlačeným vzduchem) povolte šrouby (a), sejměte kryt, vyjměte filtr.

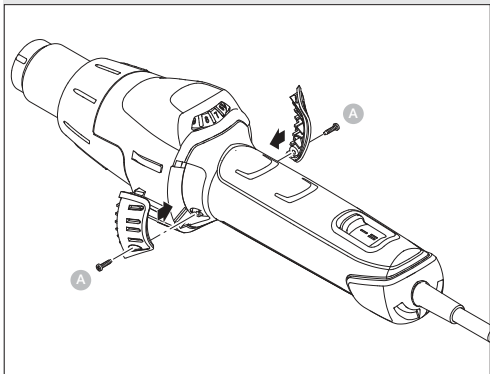

6. Oprava

Výměna kabelu

Je-li síťový kabel poškozen, je možno jej bez problémů vyměnit, aniž by bylo nutno otevírat pouzdro přístroje.

6.1

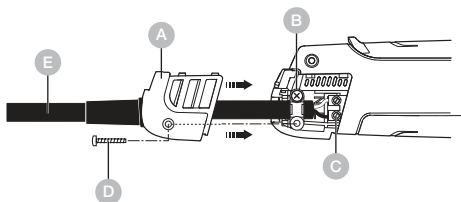

Důležité! Odpojte přístroj od sítě.

1. Povolte šroub **D** sejměte krytku **A**.
2. Povolte odlehčovací sponu **B**.
3. Povolte síťové svorky **C**.
4. Vytáhněte kabel **E**.
5. Vložte nový kabel a jeho upevnění provedte v obráceném pořadí (1. Zase přišroubujte síťové svorky atd.).

Výměna topného tělesa

Topné těleso HM 2620 E je nasunuté a jeho výměnu lze provést několika málo manuálními úkony.

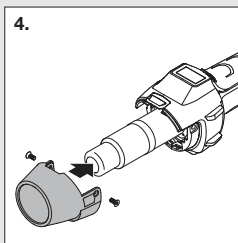
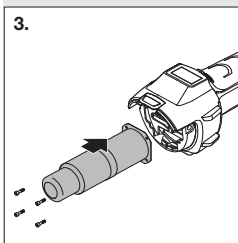
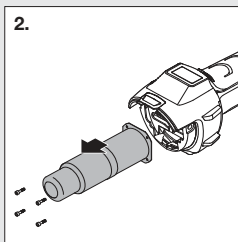
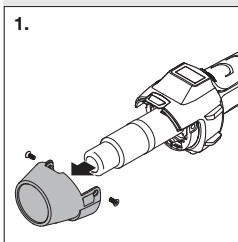

CZ

1. **Důležité!** Odpojte přístroj od sítě.
2. Povolte šrouby ochranné trubice (Obr. 1).
3. Odstraňte ochrannou trubici (Obr. 1).
4. Povolte 4 šrouby na konci vyfukovací trubky (Obr. 2).
5. Vytáhněte topné těleso a vyměňte jej za nové (Obr. 2/3).
6. Opět namontujte topné těleso (Obr. 3).
7. Ochrannou trubici pevně přišroubujte (Obr. 4).

Další funkce

Ochrana proti opětovnému spuštění

Ochrana proti opětovnému spuštění brání neúmyslnému rozběhu horkovzdušné pistole po přerušení proudu. Teprve po opětovném zapnutí vypínače 8 je horkovzdušná pistole zase připravena k použití.

Funkce LOC

Aby bylo zabráněno neúmyslné změně zvolených nastavení má HM 2620 E funkci Lockable Override Control (LOC). Chcete-li se dozvědět více informací o nastavení funkce LOC, spojte se s naším servisem.

7. Aplikace

Níže uvádíme některé aplikace horkovzdušných dmychadel STEINEL.

7.1



CZ

- Svařování bitumenu.
- Spájení plachet a fólií.
- Svařování podlahových krytin z PVC a linolea.

- Zpracování všech termoplastických tvrdých materiálů při zpracovávání plastů a výrobě nádrží.
- Tvarování termoplastických umělých hmot.
- Vysoušení vlhkých povrchů.
- Aktivace a uvolnění lepidel a tavných lepidel.
- Procesy sušení a zahřívání všeho druhu.

Pomoc při výběru správného svařovacího drátu při svařování plastů

Materiál / Způsoby použití / Rozeznávací znaky

- **PVC, tvrdý** / Trubky, fitinky, desky, stavební profily, technické tvarované díly svařovací teplota 300 °C / Zuhelnatění v plamenu, ostrý zápach; chrastící zvuk
- **PE tvrdý** (HDPE) Polyetylen / Vany, koše, kanystry, izolační materiál, trubky svařovací teplota 300 °C / Světlý žlutý plamen, kapky hoří dále, zápach jako po uhašení svíčky; chrastící zvuk
- **PP** Polypropylen / Odpadní trubky HT, skořepiny sedadel, obaly, díly motorových vozidel svařovací teplota 250 °C / Světlý plamen s modrým jádrem, kapky hoří dále, ostrý zápach; chrastící zvuk
- **ABS** / Díly motorových vozidel, přístrojové skříně, kufry svařovací teplota 350 °C / Černý, vločkovitý kouř, nasládlý zápach; chrastící zvuk

8. Likvidace

Elektrické přístroje, příslušenství a obaly musí být odvezeny k ekologickému opětovnému zhodnocení.



Nevyhazujte elektrická zařízení do domovního odpadu!

Jen pro země EU:

V souladu s platnou evropskou směrnicí o odpadních elektrických a elektronických zařízeních a jejím převedení do národního práva musí být nepoužitelná elektrická zařízení separována a odevzdána k ekologickému opětovnému zhodnocení.

9. Prohlášení o shodě

Společnost STEINEL Tools GmbH tímto prohlašuje, že horkovzdušné dmychadlo HM 2620 E je v souladu se směrnicí 2006/42/ES Úplné znění EU prohlášení o shodě je k dispozici na následující internetové adrese:
www.steinell.de

CZ

10. Záruka výrobce

Záruka výrobce STEINEL Tools GmbH,
Dieselstraße 80-84, 33442 Herzebrock-Clarholz
Všechny produkty STEINEL splňují nejvyšší požadavky na kvalitu. Z tohoto důvodu vám jako výrobce rádi poskytneme jako prvnímu kupujícímu nově vyrobeného produktu STEINEL záruku podle následujících podmínek: Záruka se vztahuje na vady, které prokazatelně vznikly v důsledku vadného materiálu nebo výrobní chyby a které nám byly nahlášený neprodleně po jejich zjištění a v rámci záruční doby.

Záruka se vztahuje pouze na produkty STEINEL Professional, které byly zakoupeny a jsou používány v Česku. Pokud produkt prodáte nebo předáte, záruka se na nového majitele nepřevádí.

Naše záruční služby pro spotřebitele

Následující ustanovení platí pro spotřebitele. Spotřebitelem je každá fyzická osoba, která při uzavření kupní smlouvy nejedná v rámci své obchodní ani samostatné výdělečné činnosti. Máme na výběr, zda poskytneme záruční servis formou bezplatné opravy nebo bezplatné výměny (případně za stejný nebo hodnotnější následný model). Záruční doba na váš zakoupený produkt STEINEL Professional je **1 rok** od data zakoupení produktu.

Komponenty, které jsme opravili nebo vyměnili, jsou po zbývajících záruční dobu kryty touto zárukou.

Náklady na dopravu hradíme my, ale neneseme rizika spojená s dopravou při vrácení zboží.

Naše záruční služby pro podnikatele

Následující ustanovení platí pro podnikatele. Podnikatelem je fyzická nebo právnická osoba nebo společnost s právní subjektivitou, která při uzavření kupní smlouvy jedná v rámci své obchodní nebo samostatné výdělečné činnosti. Máme na výběr, zda poskytneme záruční servis bezplatnou opravou vad, bezplatnou výměnou (případně za stejný nebo vyšší model) nebo vystavením dobropisu. Záruční doba na váš zakoupený produkt STEINEL Professional je **1 rok** od data zakoupení produktu.

Komponenty, které jsme opravili nebo vyměnili, jsou po zbývajících dobu záruky kryty touto zárukou. V rámci záručního servisu nehradíme vaše výdaje nezbytné pro dodatečné plnění ani vaše výdaje za demontáž vadného produktu a montáž náhradního produktu.

Zákonná práva v případě vad, bezplatnost

Služby popsané v tomto dokumentu platí nad rámec zákonných záručních nároků – včetně zvláštních ochranných ustanovení pro spotřebitele – a nijak je neomezují ani nenahrazují. Uplatnění vašich zákonných práv v případě vad je bezplatné.

Výjimky ze záruky

Tato záruka se výslovně nevztahuje na:

- opotřebení dílů produktu způsobené používáním nebo jiným přirozeným opotřebením, ani na vady produktu STEINEL Professional, které jsou způsobeny používáním nebo jiným přirozeným opotřebením,
- v případě použití produktu v rozporu s určením nebo nesprávného použití produktu nebo nedodržení pokynů k obsluze,
- pokud byly na produktu provedeny vlastní plynulosti a úpravy nebo jiné modifikace nebo pokud jsou vady způsobeny použitím příslušenství, doplňků nebo náhradních dílů, které nejsou originálními díly STEINEL,
- pokud údržba a péče o produkty nebyly prováděny v souladu s návodem k obsluze,
- pokud montáž a instalace nebyly provedeny v souladu s montážními a instalačními pokyny společnosti STEINEL,
- v případě poškození nebo ztráty při přepravě.

Platnost německého práva

Platí německé právo s vyloučením Úmluvy OSN o smlouvách o mezinárodní koupi zboží (CISG). Pro spotřebitele zůstávají v platnosti závazná ustanovení na ochranu spotřebitele státu, ve kterém mají své obvyklé bydliště.

Uplatnění

Pokud chcete uplatnit záruku, zašlete prosím výrobek spolu s originálem dokladu o koupi, který musí obsahovat datum nákupu a označení výrobku, buď vašemu specializovanému prodejci, nebo přímo nám.

STEINEL Technik s.r.o. – Rumunská 655/9 - 460 01 Liberec. Z tohoto důvodu doporučujeme, abyste si doklad o koupi uschovali na bezpečném místě až do uplynutí záruční doby. Máte-li jakékoli dotazy týkající se záručních podmínek, neváhejte nám zavolat na číslo +420 485 253 271 nebo nám napsat e-mail na adresu liberec@steinel.cz.

Rádi vám poskytneme jakoukoli pomoc.

1 LETÁ
ZÁRUKA
VÝROBCE

11. Technické parametry

- Připojení k síti: 220–230 V, 50/60 Hz
- Výkon: 2.300 W
- Teplota: 50–700 °C, plynule nastavitelné
- Množství vzduchu: 150–500 l/min, plynule nastavitelné
- Tlak vzduchu: 4.000 Pa
- Ø výfukové trubice: 30 mm, použití profesionálních trysek
- Životnost motoru: Přibližně. 10.000 hod.
- Životnost topného tělesa: Přibližně. 800 hod.
- Indikace zbytkového tepla: Ano
- Síťový kabel: H07 RN-F 2X1 3,0 M
- Třída ochrany: II
- Tepelná pojistka: Ano
- Emisní hladina zvukového tlaku: ≤ 70 dB (A)
- Celková hodnota kmitání: $\leq 2,5$ m/s² | $K = 0,08$ m/s²
- Hmotnost (bez síťového kabelu): 0,84 kg

Obsah

1.	O tomto dokumente	296
2.	Všeobecné bezpečnostné pokyny	296
3.	Prvky prístroja	299
4.	Uvedenie do prevádzky	301
5.	Údržba	304
6.	Oprava	305
7.	Aplikácie	308
8.	Zneškodnenie	310
9.	Vyhlásenie o zhode	310
10.	Záruka výrobcu	310
11.	Technické údaje	313

1. O tomto dokumente

- Chránené autorským právom. Dotlač, aj keď iba v skrátenej verzii, je povolená iba s naším súhlasom.
- Vyhradzuje si právo na zmeny slúžiace technickému pokroku.



Varovanie pred nebezpečenstvami!



Upozornenie na nebezpečenstvo spôsobené vplyvmi prostredia!



Varovanie pred toxickými plynmi a rizikom vznietenia!



Varovanie pred nebezpečenstvom v dôsledku zásahu elektrickým prúdom!

2. Všeobecné bezpečnostné pokyny



Nebezpečenstvo v dôsledku nedodržania návodu na obsluhu!

Tento návod obsahuje dôležité informácie o bezpečnej manipulácii s výrobkom. V texte sa nachádzajú osobitné upozornenia na možné nebezpečenstvá. Nedodržanie pokynov môže spôsobiť smrť alebo ťažké poranenia.

- Návod si dôkladne prečítajte.
- Dodržiavajte bezpečnostné pokyny.
- Návod uložte na dostupnom mieste.

Pri používaní elektrického náradia je potrebné dodržiavať nasledujúce základné bezpečnostné opatrenia na ochranu pred úrazom elektrickým prúdom, rizikom poranenia a požiarom.

Pri neopatrnnej manipulácii so spotrebičom môže dôjsť k požiaru alebo k zraneniu osôb. Pred uvedením spotrebiča do prevádzky skontrolujte, či nie je poškodený (prívodný sieťový kábel, kryt atď.), a ak je poškodený, spotrebič nepoužívajte. Spotrebič nepoužívajte bez dozoru. Deti by mali byť pod dohľadom, aby sa zabezpečilo, že sa so spotrebičom nebudú hrať.

Počiatkové uvedenie do prevádzky

Pri prvom použití sa môže uvoľniť trochu dymu. Dym je spôsobený spojivami, ktoré sa uvoľňujú z izolačnej fólie ohrievača vplyvom tepla počas prvého použitia. Spotrebič by mal byť umiestnený na základni, aby sa zabezpečil rýchly únik dymu. Pracovný priestor by mal byť počas prvého použitia dobre vetraný. Vypúšťaný dym nie je škodlivý!



Upozornenie na nebezpečenstvo spôsobené vplyvmi prostredia!

- Nevystavujte elektrické náradie dažďu. Nepoužívajte elektrické náradie, keď je vlhké alebo vo vlhkom či mokrom prostredí.
- Pri používaní spotrebičov v blízkosti horľavých materiálov buďte opatrní.
- Nemierte na to isté miesto dlhý čas.
- Nepoužívajte v prítomnosti výbušnej atmosféry.
- Teplo sa môže prenášať na horľavé materiály, ktoré sú zakryté.



Varovanie pred nebezpečenstvom v dôsledku zásahu elektrickým prúdom!

- Vyhnite sa kontaktu tela s uzemnenými časťami, napr. s potrubím, radiátormi, sporákmi, chladničkami.
- Počas prevádzky nenechávajte spotrebič bez dozoru.



Uložte svoje náradie bezpečne.

- Po použití umiestnite spotrebič na stojatý povrch a pred

zabalením ho nechajte vychladnúť.

- Nepoužívané náradie sa musí skladovať v suchej, uzamknutej miestnosti mimo dosahu detí.
- Tento spotrebič môžu používať deti od 8 rokov a staršie a osoby so zníženými fyzickými, zmyslovými alebo mentálnymi schopnosťami alebo s nedostatočnými skúsenosťami a znalosťami, ak boli pod dohľadom alebo boli poučené o používaní spotrebiča bezpečným spôsobom a rozumejú príslušným rizikám.
- Deti sa so spotrebičom nesmú hrať.
- Čistenie a užívateľskú údržbu nesmú vykonávať deti bez dozoru.



Nepreťažujte svoje nástroje!

- V uvedenom výkonnostnom rozsahu pracujete lepšie a bezpečnejšie.
- Nástroj nenoste za kábel a nepoužívajte ho na vytiahnutie zástrčky zo zásuvky.
- Kábel chráňte pred teplom, olejom a ostrými hranami.



Varovanie pred toxickými plynmi a rizikom vznietenia!

- V záujme vlastnej bezpečnosti používajte len také príslušenstvo a prídavné zariadenia, ktoré sú uvedené v návode na obsluhu alebo ktoré odporúča či určuje výrobca náradia.
- Použitie iného náradia alebo príslušenstva, ako je odporúčané v návode na obsluhu alebo v katalógu, môže predstavovať riziko poranenia osôb.



Opravy môže vykonávať len kvalifikovaný elektrikár

- Toto elektrické náradie spĺňa príslušné bezpečnostné predpisy.
- Opravy môže vykonávať len kvalifikovaný elektrikár, inak môže dôjsť k nehode obsluhy.

3. Prvky prístroja

3.1

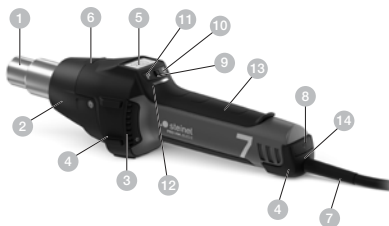

- 1 Výfuková rúrka z ušľachtilej ocele
- 2 Odoberateľná ochranná rúrka
- 3 Prívod vzduchu (vrát. jemného prachového filtra)
- 4 Mäkké opláštenie na protišmykové postavenie
- 5 LCD displej
- 6 Odoberateľná klapka pre nastavec teplotného skenera HM Scan PRO
- 7 Gumový kábel odolný proti záťaži
- 8 Tlačidlo ZAP/VYP
- 9 Joystick (nastavenie teploty a množstva vzduchu)
- 10 Tlačidlo pre režim množstva vzduchu
- 11 Tlačidlo výberu programu a tlačidlo uloženia
- 12 Ukazovateľ zvyšnej teploty
- 13 Prijemná mäkká rukoväť
- 14 Vymeniteľný sieťový kábel

SK

Príslušenstvo

- 1 Okrúhla tryska 5 mm
- 2 Okrúhla tryska 10 mm
- 3 Okrúhla tryska 5 mm, predĺžená
- 4 Uhlová plochá tryska 20x2 mm
Uhlová plochá tryska 20x2 mm, rovná
- 5 Uhlová plochá tryska 40x2 mm
- 6 Uhlová plochá tryska 30x2 mm
- 7 Uhlová plochá tryska 40x2 mm, dierovaná
- 8 Plochá tryska 60x2 mm na bitúmen
- 9 Prítlačný valček 50 mm
- 10 Prítlačný valček 35 mm
- 11 Nožnice na plachty
- 12 Nástroj na fixáciu zvaru
- 13 Vodiace sánky na zvárané spoje
- 14 Zváracia topánka
- 15 Zváracia topánka na rýchle zváranie 3 mm
- 16 Zváracia topánka na rýchle zváranie 4 mm
- 17 Zváracia topánka na rýchle zváranie 5 mm
- 18 Zváracia topánka na rýchle zváranie 3 mm, s úzkou vzduchovou štrbinou
- 19 Zváracia topánka na rýchle zváranie 4 mm, s úzkou vzduchovou štrbinou
- 20 Zváracia topánka na rýchle zváranie 5 mm, s úzkou vzduchovou štrbinou
- 21 Drážkovací hoblík
- 22 Polmesiacový nôž
- 23 Spájkovacia reflektorová tryska
- 24 Reflektorová tryska 20 mm
- 25 Reflektorová tryska 35 mm
- 26 Sitková reflektorová tryska 35x20 mm
- 27 Sitková reflektorová tryska 50x35 mm
- 28 Misková reflektorová tryska
- 29 HM Scan PRO

Pre vašu bezpečnosť

- Prístroj je vybavený tepelnou ochranou.
- Tepelná poistka pri preťažení prístroj úplne vypne.

4. Uvedenie do prevádzky

Upozornenie: Odstup k objektu určenému na spracovanie závisí od druhu materiálu a zvoleného spôsobu spracovania. Najskôr vždy urobte test na určenie množstva vzduchu a správnej teploty! Pomocou nasúvacích trysiek, ktoré sú k dispozícii ako príslušenstvo (pozri stranu o príslušenstve na obale), je možné horúci vzduch presne smerovať buď bodovo alebo plošne.

Pozor pri výmene horúcich trysiek! Keď používate teplovzdušnú pištoľ ako stacionárny prístroj, dbajte na bezpečné, protišmykové postavenie prístroja a čistý podklad. Procesy zapínania vytvárajú krátkodobé poklesy napätia. Pri nevýhodných podmienkach siete sa môžu vyskytnúť obmedzenia ďalších prístrojov. Pri sieťových impedanciách nižších ako $0,35 \Omega$ netreba očakávať žiadne poruchy.

1. Uvedenie do prevádzky

Prístroj sa zapína a vypína pomocou tlačidla ZAP/VYP **8** na zadnej strane rukoväti. Joystick **9** slúži na reguláciu teploty a množstva vzduchu, resp. počtu otáčok ventilátora.

2. Nastavenie teploty

Teplotu môžete nastavovať v rozsahu $50 - 700 \text{ }^{\circ}\text{C}$ prostredníctvom joysticku na obslužnej ploche s LCD zobrazovaním. Skutočná teplota je snímaná na výstupe výfukovej rúrky a nameraná hodnota sa zobrazí na displeji. Joystick slúži ako zadávacie tlačidlo s funkciou plus/mínus.

Krátke stlačenie joysticku „+/-“ znižuje, resp. zvyšuje, nastavenú hodnotu v 10° krokoch. Dlhšie stlačenie joysticku umožňuje rýchlejšie dosiahnutie hodnôt teploty. Keď je nastavená požadovaná teplota, potrebuje dúchadlo v závislosti od zvolených otáčok/množstva vzduchu niekoľko sekúnd na to, aby sa dosiahla nastavená hodnota. Nastavená požadovaná teplota sa na displeji zobrazí na 3 sekundy. Potom sa tam zobrazí aktuálna teplota. Symbol „ $^{\circ}\text{C}/^{\circ}\text{F}$ “ bliká tak dlho, kým sa dosiahne požadovaná teplota.

Keď chcete teplotu nastaviť nanovo, jednoducho znovu pohnite joystickom, aby ste hodnotu zvýšili, resp. znížili. Po vypnutí teplovzdušnej pištole sa zachová posledná nastavená hodnota.

3. Nastavenie množstva vzduchu

Na zmenu množstva vzduchu najskôr stlačte tlačidlo režimu množstva vzduchu **10**, symbol ventilátora bliká. Potom vykonajte nastavenie prostredníctvom joysticku. Ak po dobu 5 sekúnd nevykonáte zmenu množstva vzduchu, prístroj automaticky opustí režim nastavenia množstva vzduchu. Ak po nastavení množstva vzduchu opätovne stlačíte tlačidlo množstva vzduchu, okamžite sa opustí režim nastavenia množstva vzduchu. Množstvo vzduchu sa pohybuje medzi min. 150 l/min. až max. 500 l/min.

4. Programová prevádzka (P)

Z výroby sú nastavené štyri programy pre najčastejšie práce. Stlačte tlačidlo „P“ pre programovú prevádzku. Pre program 1 sa zobrazí číslica 1. Ďalším stlačením programového tlačidla sa dostanete k programom 2 – 4. Opätovným stlačením sa dostanete späť do normálnej prevádzky.

Prednastavené programy

Program	Teplota °C	Vzduch l/min.
1	250 °C	ca. 350
2	350 °C	ca. 400
3	450 °C	ca. 500
4	550 °C	ca. 400

5. Funkcia uloženia (S)

Hodnoty programov možno kedykoľvek zmeniť a uložiť. Nato najskôr stlačíte programové tlačidlo „P“ , kým sa zobrazí program, ktorý si želáte zmeniť. Nastavte požadovanú teplotu a množstvo vzduchu. Symbol uloženia na displeji LCD zabliká, aby sa zobrazila zmena zvoleného používateľského programu. Na uloženie tohto nastavenia v zvolenom používateľskom programe musíte stlačiť a podržať tlačidlo výberu programu. Na cca 2 sekundy naďalej bliká symbol uloženia. Keď symbol uloženia zostane svietiť natrvalo, znamená to uloženie zadaných hodnôt v programe. Do normálnej funkcie prístroja sa vrátite podržaním stlačeného programového tlačidla, až kým nezmizne symbol programu na displeji.

Snímanie teploty na obrobku

Na snímanie teploty na obrobku odporúčame používať teplotný skener spoločnosti STEINEL typu HM Scan PRO.

5. Údržba

Jemný prachový filter

Súčasťou HM 2620 E je aj jemný prachový filter **3**. Na montáž uvoľnite prívod vzduchu a vložte filter. Na čistenie (stlačeným vzduchom) uvoľnite skrutky (a), zložte kryt a odoberte filter.

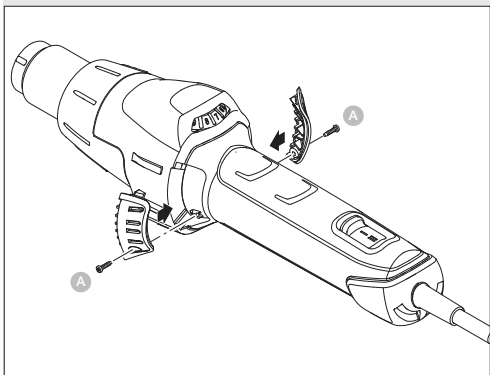

6. Oprava

Výmena kábla

Ak je sieťový kábel poškodený, dá sa bez problémov vymeniť aj bez otvorenia telesa prístroja:

6.1

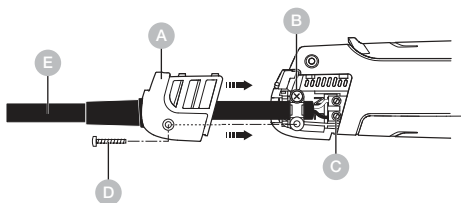

Dôležité! Prístroj odpojte zo siete.

1. Skrutku uvoľnite (D) zložte kryt (A).
2. Uvoľnite odľahčenie ťahu (B).
3. Uvoľnite sieťové svorky (C).
4. Vytiahnite kábel (E).
5. Založte nový kábel a opäť upevnite v opačnom poradí (1. Priskrutkujte sieťové svorky atď.).

SK

Výmena ohrevu

Ohrev HM 2620 E je skrytý a je ho možné vymeniť pomocou niekoľkých krokov.

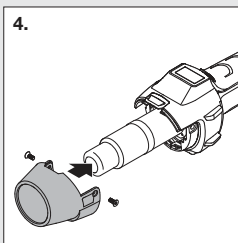
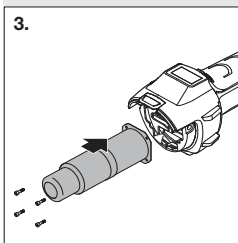
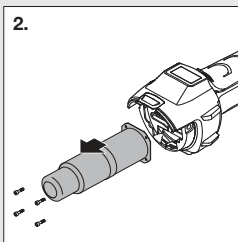
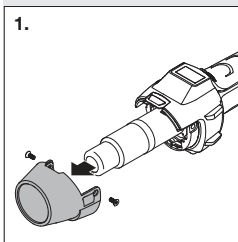

- 1. Dôležité!** Prístroj odpojte zo siete.
- Z ochrannej rúrky uvoľnite skrutky (Obr. 1).
- Zložte ochrannú rúrku (Obr. 1).
- Povoľte 4 skrutky na konci výfukovej rúrky (Obr. 2).
- Vytiahnite ohrev a vymeňte ho za nový (Obr. 2/3).
- Ohrev znova pevne zaskrutkujte (Obr. 3).
- Ochrannú rúrku pevne dotiahnite skrutkami (Obr. 4).

Ďalšie funkcie

Ochrana pred opätovným zapnutím

Ochrana pred opätovným zapnutím zabraňuje neúmyselnému zapnutiu teplovzdušnej pištole po prerušení elektrického napájania. Až opätovným zapnutím tlačidla ZAP/VYP **8** je teplovzdušná pištoľ opäť schopná prevádzky.

Funkcia LOC

Na zabránenie neúmyselnému prestaveniu zvolených nastavení disponuje výrobok HM 2620 E funkciou kontroly zamykania Lockable Override Control (LOC). Ak chcete zistiť, ako možno funkciu LOC nastaviť, kontaktujte naše servisné.

7. Aplikácie

V nasledujúcej časti vám ukážeme niekoľko druhov použitia teplovzdušnej pištole STEINEL.

7.1



- Zváranie bituménu.
- Zváranie plachtovín a fólií.
- Zváranie podlahových krytín z PVC a linolea.

- Spracovávanie všetkých termoplastických tvrdých materiálov v odvetví plastov s zásobníkov.
- Formovanie termoplastických plastov.
- Sušenie vlhkých plôch.
- Aktivácia a uvoľňovanie lepidiel a tavných lepidiel.
- Sušiace a zahrievacie procesy každého druhu.

Pomoc pri výbere správneho zväracieho drôtu pri zväraní plastových materiálov

Materiál / Spôsobu použitia / Poznávacie znaky

- **Tvrde PVC** / Rúry, tvarovky, dosky, stavebné profily, technické výlisky teplota zvärania 300 °C / V plameni zuhoľnatie, ostrý zápach, praskavý zvuk
- **Tvrde PE (HDPE)** polyetylén / Vane, koše, kanistre, izolačný materiál, rúry teplota zvärania 300 °C / Svetlý žltý plameň, kvapky horia ďalej, vonia ako zhasnutá sviečka, praskavý zvuk
- **PP** polypropylén / Odpadové potrubie horúcej vody, sedadlá, obaly, automobilové súčiastky teplota zvärania 250 °C / Svetlý plameň s modrým jadrom, kvapky horia ďalej, ostrý zápach, praskavý zvuk
- **ABS** / Automobilové súčiastky, prístrojové skrine, kufre teplota zvärania 350 °C / Čierny, vločkovitý dym, sladkastý zápach, praskavý zvuk

8. Zneškodnenie

Elektrické zariadenia, príslušenstvo a obaly odovzdajte na ekologickú recykláciu.



Elektrické zariadenia nevyhadzujte do komunálneho odpadu!

Iba pre krajiny EÚ:

Podľa platnej európskej smernice o odpade z elektrických a elektronických zariadení a jej implementácie do národnej legislatívy sa musia nepoužívané elektrické a elektronické zariadenia zbierať separovane a odovzdať na ekologickú recykláciu.

9. Vyhlásenie o zhode

Spoločnosť STEINEL Tools GmbH týmto vyhlasuje, že teplovzdušné dúchadlo HM 2620 E je v súlade so smernicou 2006/42/ES Úplné znenie vyhlásenia o zhode EÚ je k dispozícii na tejto internetovej adrese:
www.steinell.de

10. Záruka výrobcu

Záruka výrobcu STEINEL Tools GmbH,
Dieselstraße 80-84, 33442 Herzebrock-Clarholz
Všetky produkty STEINEL spĺňajú najvyššie požiadavky na kvalitu. Z tohto dôvodu vám ako prvému kupujúcemu nového produktu STEINEL poskytujeme ako výrobca záruku podľa nasledujúcich podmienok: Záruka sa vzťahuje na vady, ktoré sú preukázateľne spôsobené chybou materiálu alebo výroby a ktoré nám budú bezodkladne nahlásené po ich zistení a v rámci záručnej doby. Záruka sa vzťahuje iba na produkty STEINEL Professional, ktoré boli zakúpené a používané na Slovensku. Ak produkt predáte alebo odovzdáte, záruka sa na nového vlastníka neprenáša.

Naše záručné služby pre spotrebiteľov

Nasledujúce ustanovenia platia pre spotrebiteľov.

Spotrebiteľom je každá fyzická osoba, ktorá pri uzavretí kúpnej zmluvy nekoná v rámci svojej obchodnej ani samostatnej profesijnej činnosti. Máme na výber, či poskytneme záručný servis formou bezplatnej opravy alebo bezplatnej výmeny (prípadne za rovnocenný alebo hodnotnejší následný model). Záručná doba na váš zakúpený produkt STEINEL Professional je **1 rok** od dátumu zakúpenia produktu. Komponenty, ktoré sme opravili alebo vymenili, sú pokryté touto zárukou po zvyšnú záručnú dobu. Nesieme náklady na dopravu, ale nie dopravné riziká spojené s vrátením tovaru.

Naše záručné služby pre podnikateľov

Nasledujúce ustanovenia platia pre podnikateľov.

Podnikateľom je fyzická alebo právnická osoba alebo spoločnosť s právnou subjektivitou, ktorá pri uzavretí kúpy koná v rámci svojej obchodnej alebo samostatnej profesijnej činnosti. Máme na výber, či poskytneme záručný servis bezplatnou opravou závad, bezplatnou výmenou (prípadne za rovnaký alebo kvalitnejší následný model) alebo vystavením dobropisu. Záručná doba na váš zakúpený produkt STEINEL Professional je **1 rok** od dátumu zakúpenia produktu.

Komponenty, ktoré sme opravili alebo vymenili, sú pokryté touto zárukou po zvyšnú dobu záručnej lehoty. V rámci záručného servisu nenesieme vaše výdavky potrebné na dodatočné plnenie a vaše výdavky na demontáž vadného produktu a montáž náhradného produktu.

Zákonné práva v prípade vád, bezplatnosť

Služby opísané v tomto dokumente platia dodatočne k zákonným záručným nárokom – vrátane osobitných ochranných ustanovení pre spotrebiteľov – a neobmedzujú ani nenahrádzajú tieto nároky. Uplatnenie vašich zákonných práv v prípade vád je bezplatné.

Výnimky zo záruky

Táto záruka sa výslovne nevzťahuje na:

- opotrebenie častí výrobku v dôsledku používania alebo iné prirodzené opotrebenie, alebo na chyby výrobku STEINEL Professional, ktoré sú spôsobené opotrebením v dôsledku používania alebo iným prirodzeným opotrebením,
- pri nesprávnom alebo neprimeranom používaní produktu alebo nedodržaní pokynov na obsluhu,
- ak boli na produkte vykonané vlastné úpravy, prestavby alebo iné modifikácie, alebo ak sú vady spôsobené použitím príslušenstva, doplnkov alebo náhradných dielov, ktoré nie sú originálnymi dielmi STEINEL,
- ak údržba a starostlivosť o produkty neboli vykonávané v súlade s návodom na obsluhu,
- ak montáž a inštalácia neboli vykonané v súlade s montážnymi a inštalačnými pokynmi spoločnosti STEINEL,
- v prípade poškodenia alebo straty pri preprave.

Platnosť nemeckého práva

Platí nemecké právo s vylúčením Dohovoru Organizácie Spojených národov o zmluvách o medzinárodnom predaji tovaru (CISG). Pre spotrebiteľov zostávajú nedotknuté záväzné ustanovenia o ochrane spotrebiteľa štátu, v ktorom majú svoje obvyklé bydlisko.

Uplatňovanie

Ak chcete uplatniť nárok na záruku, zašlite produkt spolu s originálnym dokladom o kúpe, na ktorom musí byť uvedené dátum kúpy a názov produktu, buď svojmu predajcovi alebo priamo na adresu: STOPKA – Ružová-Straße 111, 019 01 Ilava, Slovensko.

Odporúčame vám preto, aby ste si doklad o kúpe starostlivo uchovali až do uplynutia záručnej lehoty.

Ak máte akékoľvek otázky týkajúce sa záručných podmienok, neváhajte nás kontaktovať na telefónnom

číisle +49 5245 448 188 alebo nám

napište e-mail na adresu

service@steinel.de.

Radi vám pomôžeme!

1 R O K
ZÁRUKA
VÝROBCU

11. Technické údaje

- Sieťové pripojenie: 220–230 V, 50/60 Hz
- Výkon: 2.300 W
- Teplota: 50–700 °C, *plynulo nastaviteľné*
- Množstvo vzduchu: 150–500 l/min, *plynulo nastaviteľné*
- Tlak vzduchu: 4.000 Pa
- Ø výfukovej rúrky: 30 mm, použitie profesionálnych trysiek
- Životnosť motora: cca. 10.000 hod.
- Životnosť ohrevu: cca. 800 hod.
- Ukazovateľ zvyšnej teploty: áno
- Sieťový kábel: H07 RN-F 2X1 3,0 M
- Trieda ochrany: II
- Tepelná poistka: áno
- Emisná hladina akustického tlaku: ≤ 70 dB (A)
- Celková hodnota vibrácií: ≤ 2,5 m/s² | K = 0,08 m/s²
- Hmotnosť bez sieťového kábla: 0,84 kg

Spis treści

1.	Informacje o tym dokumencie	315
2.	Ogólne zasady bezpieczeństwa	315
3.	Elementy urządzenia	318
4.	Uruchomienie	320
5.	Konserwacja	323
6.	Naprawa	324
7.	Zastosowania	327
8.	Utylizacja	329
9.	Deklaracja zgodności z normami	329
10.	Gwarancja producenta	330
11.	Dane techniczne	333

1. Informacje o tym dokumencie

- Dokument chroniony prawem autorskim. Przedruk, także w częściach, wyłącznie po uzyskaniu naszej zgody.
- Zmiany, wynikające z postępu technicznego, zastrzeżone.



Ostrzeżenie przed zagrożeniami!



Ostrzeżenie przed zagrożeniami wynikającymi z wpływu środowiska!



Ostrzeżenie przed toksycznymi gazami i ryzykiem zapłonu!



Ostrzeżenie przed zagrożeniami spowodowanymi prądem elektrycznym!

2. Ogólne zasady bezpieczeństwa



Niebezpieczeństwo wynikające z nieprzestrzegania instrukcji obsługi!

Niniejsza instrukcja zawiera ważne informacje dot. bezpiecznego używania urządzenia. Należy zwrócić szczególną uwagę na możliwe zagrożenia. Nieprzestrzeganie może doprowadzić do śmierci lub ciężkich obrażeń.

- Należy uważnie przeczytać instrukcję.
- Przestrzegać zasad bezpieczeństwa.
- Przechowywać w miejscu łatwo dostępnym.

Podczas korzystania z elektronarzędzi należy przestrzegać następujących podstawowych środków bezpieczeństwa w celu ochrony przed porażeniem prądem elektrycznym, ryzykiem obrażeń i pożarem.

Nieostrożne obchodzenie się z urządzeniem może spowodować pożar lub obrażenia ciała. Przed uruchomieniem urządzenia należy sprawdzić, czy nie jest ono uszkodzone (przewód zasilający, obudowa itp.). Nie używaj urządzenia bez nadzoru. Dzieci powinny być nadzorowane, aby nie bawiły się urządzeniem.

Pierwsze uruchomienie

Przy pierwszym użyciu może pojawić się dym. Dym jest powodowany przez substancje wiążące, które są uwalniane z folii izolacyjnej grzejnika pod wpływem ciepła podczas pierwszego użycia. Urządzenie należy umieścić na podstawie, aby zapewnić szybkie ulatnianie się dymu. Podczas pierwszego użycia obszar roboczy powinien być dobrze wentylowany. Emitowany dym nie jest szkodliwy!



Ostrzeżenie przed zagrożeniami wynikającymi z wpływu środowiska!

- Nie wystawiać elektronarzędzi na działanie deszczu. Nie używaj elektronarzędzi, gdy są wilgotne lub znajdują się w wilgotnym lub mokrym otoczeniu.
- Należy zachować ostrożność podczas korzystania z urządzeń w pobliżu materiałów łatwopalnych.
- Nie celuj w to samo miejsce przez dłuższy czas.
- Nie używać w obecności atmosfery wybuchowej.
- Ciepło może być odprowadzane do materiałów palnych, które są zakryte.



Ostrzeżenie przed zagrożeniami spowodowanymi prądem elektrycznym!

- Unikać kontaktu ciała z uziemionymi częściami, np. rurami, grzejnikami, kuchenkami, lodówkami.
- Nie należy pozostawiać urządzenia bez nadzoru podczas jego pracy.



Bezpieczne przechowywanie narzędzi.

- Po użyciu urządzenie należy umieścić na stojącej powierzchni i pozostawić do ostygnięcia przed zapakowaniem.

- Nieużywane narzędzia muszą być przechowywane w suchym, zamkniętym pomieszczeniu, poza zasięgiem dzieci.
- To urządzenie może być używane przez dzieci w wieku od 8 lat i starsze oraz osoby o ograniczonych zdolnościach fizycznych, sensorycznych lub umysłowych lub nieposiadające doświadczenia i wiedzy, jeśli są one nadzorowane lub zostały poinstruowane w zakresie bezpiecznego korzystania z urządzenia i rozumieją związane z tym zagrożenia.
- Dzieci nie mogą bawić się urządzeniem.
- Czyszczenie i konserwacja nie mogą być wykonywane przez dzieci bez nadzoru.



Nie przeciążaj swoich narzędzi!

- Pracujesz lepiej i bezpieczniej w określonym zakresie wydajności.
- Nie przenoś narzędzia za kabel i nie używaj go do wyciągania wtyczki z gniazdka.
- Kabel należy chronić przed wysoką temperaturą, olejem i ostrymi krawędziami.



Ostrzeżenie przed toksycznymi gazami i ryzykiem zapłonu!

- Dla własnego bezpieczeństwa należy używać wyłącznie akcesoriów i przystawek określonych w instrukcji obsługi lub zalecanych bądź określonych przez producenta narzędzia.
- Używanie narzędzi lub akcesoriów innych niż zalecane w instrukcji obsługi lub w katalogu może stwarzać ryzyko obrażeń ciała.



Naprawy tylko przez wykwalifikowanego elektryka

- To elektronarzędzie jest zgodne z odpowiednimi przepisami bezpieczeństwa.
- Naprawy mogą być wykonywane wyłącznie przez wykwalifikowanego elektryka, w przeciwnym razie może dojść do wypadku operatora.

3. Elementy urządzenia

3.1



- 1 Rura wylotowa ze stali stopowej
- 2 Zdejmowana tulejka ochronna
- 3 Wlot powietrza (wraz z dokładnym filtrem pyłowym)
- 4 Miękką osłona zabezpieczająca przed poślizgiem
- 5 Wyświetlacz LCD
- 6 Zdejmowana pokrywa do mocowania skanera temperatury HM Scan PRO
- 7 Wytrzymały kabel w gumowej izolacji
- 8 Przycisk Wł./WYł.
- 9 Drażek (ustawianie temperatury i wydatku powietrza)
- 10 Przycisk trybu ustawiania wydatku powietrza
- 11 Przycisk wyboru programów i przycisk pamięci
- 12 Wskaźnik ciepła resztkowego
- 13 Miękką, wygodną rękojeść
- 14 Wymienny kabel zasilający

Osprzęt

- 1 Dysza okrągła 5 mm
- 2 Dysza okrągła 10 mm
- 3 Dysza okrągła 5 mm, przedłużona
- 4 Dysza płaska kątowa 20x2 mm
Dysza płaska kątowa 20x2 mm, prosta
- 5 Dysza płaska kątowa 40x2 mm
- 6 Dysza płaska kątowa 30x2 mm
- 7 Dysza płaska kątowa 40x2 mm, dziurkowana
- 8 Dysza płaska 60x2 mm do bitumu
- 9 Walek dociskowy 50 mm
- 10 Walek dociskowy 35 mm
- 11 Nożyce do plandek
- 12 Kehlfix
- 13 Sanie do spoin
- 14 Stopka do spawania
- 15 Stopka do szybkiego zgrzewania 3 mm
- 16 Stopka do szybkiego zgrzewania 4 mm
- 17 Stopka do szybkiego zgrzewania 5 mm
- 18 Stopka do szybkiego zgrzewania 3 mm, z wąską szczeliną wylotu powietrza
- 19 Stopka do szybkiego zgrzewania 4 mm, z wąską szczeliną wylotu powietrza
- 20 Stopka do szybkiego zgrzewania 5 mm, z wąską szczeliną wylotu powietrza
- 21 Strug do fug
- 22 Nożyk o księżycowym ostrzu
- 23 Dysza reflektorowa do lutowania
- 24 Dysza reflektorowa 20 mm
- 25 Dysza reflektorowa 35 mm
- 26 Dysza reflektorowa sitkowa 35x20 mm
- 27 Dysza reflektorowa sitkowa 50x35 mm
- 28 Dysza reflektorowa korytkowa
- 29 HM Scan PRO

Dla własnego bezpieczeństwa:

- Urządzenie jest wyposażone w bezpiecznik termiczny.
- Bezpiecznik termiczny całkowicie wyłącza urządzenie w razie przegrzania.

4. Uruchomienie

Uwaga: Odległość od obrabianych przedmiotów zależy od materiału i przewidywanego rodzaju obróbki. Zawsze należy najpierw wykonać próbę pod kątem wydatku powietrza i temperatury! Za pomocą dodatkowych nasadzanych dysz (do nabycia jako osprzęt) można kierować gorące powietrze dokładnie punktowo lub na powierzchnię (patrz strona z osprzętem na okładce).

Zachować ostrożność przy wymianie gorących dysz!

W przypadku używania opalarki jako urządzenia stojącego należy zwrócić uwagę na czyste podłoże i stabilne ustawienie, uniemożliwiające poślizg. Procesy włączania powodują krótkotrwałe obniżanie napięcia. W przypadku niekorzystnych warunków w sieci mogą wystąpić ograniczenia w działaniu innych urządzeń. W przypadku impedancji sieci mniejszej niż 0,35 om nie należy spodziewać się żadnych zakłóceń.

1. Uruchomienie

Urządzenie można włączyć i wyłączyć za pomocą przycisku WŁ./WYŁ. 8 umieszczonego na odwrocie rękojeści. Drażek 9 służy do regulacji temperatury i wydatku powietrza lub prędkości obrotowej wentylatora.

2. Ustawianie temperatury

Temperaturę można ustawić w zakresie 50-700 °C za pomocą drążka w obszarze obsługi z wyświetlaczem ciekłokrystalicznym. Rzeczywista temperatura mierzona jest na wylocie rury wylotowej, a jej wartość wyświetlana na wyświetlaczu. Dżojstik 9 pełni funkcję przycisku plus/minus.

Krotkie naciśnięcie drążka „+/-” zmienia ustawioną wartość temperatury co 10° rosnąco lub malejąco. Dłuższe naciśnięcie drążka pozwala na szybsze ustawienie żądanej wartości temperatury. Po ustawieniu wymaganej temperatury, dmuchawa w ciągu kilku sekund osiąga ustawioną wartość, w zależności od ustawionej prędkości obrotowej/wydatku powietrza.

Ustawiona temperatura zadana pojawia się na 3 sekundy na wyświetlaczu. Następnie wyświetlana jest tam aktualna temperatura rzeczywista. Symbol „°C/°F” miga, aż zostanie osiągnięta temperatura zadana.

Aby ustawić nową wartość temperatury, wystarczy ponownie ruszyć drążkiem, co powoduje zwiększenie lub zmniejszenie wartości. Ostatnio ustawiona wartość pozostaje zachowana po wyłączeniu urządzenia.

3. Ustawienie wydatku powietrza

Aby zmienić wydatek powietrza, najpierw nacisnąć przycisk trybu wydatku powietrza **10**, symbol wentylatora zacznie migać. Następnie wykonać ustawienie za pomocą drążka. Jeżeli w ciągu 5 sekund nie zostanie dokonana żadna zmiana wydatku powietrza, następuje automatyczne opuszczenie trybu ustawiania wydatku powietrza. Jeżeli po ustawieniu wydatku powietrza użytkownik ponownie naciśnie przycisk wydatku powietrza, to nastąpi natychmiastowe opuszczenie trybu ustawiania wydatku powietrza. Wydatek powietrza zmienia się z min. 150 l/min do maks. 500 l/min.

4. Tryb programów (P)

Fabrycznie ustawione są cztery programy do wykonywania najczęstszych prac. W celu ustawienia trybu programów wcisnąć przycisk „P”. Pojawi się cyfra 1, symbolizująca program 1. Kolejne naciśnięcie przycisku programu powoduje przejście do programów 2–4. Ponowne naciśnięcie powoduje powrót do normalnego trybu pracy.

Programy zaprogramowane fabrycznie

Program	Temperatura °C	Powietrze l/min.
1	250 °C	ca. 350
2	350 °C	ca. 400
3	450 °C	ca. 500
4	550 °C	ca. 400

5. Funkcja zapisu (S)

Wartości czterech programów można w każdej chwili zmienić i zapisać. W tym celu należy nacisnąć przycisk programów „P” **11**, aż zostanie wyświetlony program przeznaczony do zmiany. Ustawić żądaną temperaturę i wydatek powietrza. Symbol pamięci na wyświetlaczu LCD miga, pokazując, że wybrany program użytkownika został zmieniony. Aby zapisać to ustawienie w wybranym programie użytkownika, nacisnąć i przytrzymać przycisk wyboru programów. Symbol pamięci miga przez kolejne ok. 2 s. Jeżeli symbol pamięci świeci stale, wprowadzone wartości zostały zapisane w programie. W celu przełączenia na normalny tryb pracy należy wcisnąć przycisk programowania i przytrzymać, aż na wyświetlaczu zniknie symbol programu.

Pomiar temperatury na elemencie obrabianym

Do pomiaru temperatury na elemencie obrabianym zalecamy skaner temperatury firmy STEINEL HM Scan 2620.

5. Konserwacja

Filtr przeciwpyłowy

Do HM 2620 E dołączony jest dokładny filtr pyłowy ③. W celu montażu poluzować wlot powietrza i włożyć filtr. W celu oczyszczenia (sprężonym powietrzem) odkręcić śruby (a), zdjąć osłonę i wyjąć filtr.

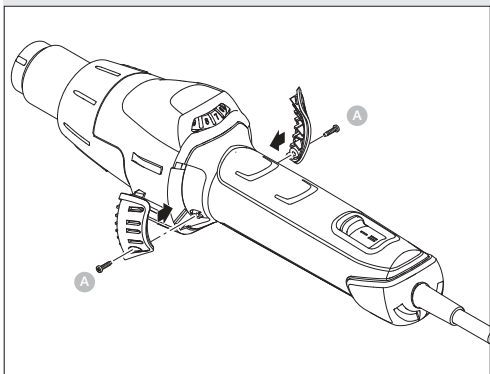

PL

6. Naprawa

Wymiana kabla

W przypadku uszkodzenia kabla sieciowego można go bez problemu wymienić, bez potrzeby otwierania obudowy:

6.1

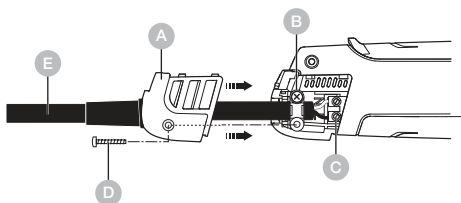

Ważne! Odłączyć urządzenie od sieci.

1. Odkręcić śrubę **D** i zdjąć pokrywę **A**.
2. Zwolnić odciążenie naciągu **B**.
3. Zwolnić zaciski sieciowe **C**.
4. Wyciągnąć kabel **E**.
5. Włożyć nowy kabel i przymocować go w odwrotnej kolejności (1. Dokręcić zaciski sieciowe itd.).

Wymiana elementu grzewczego

Element grzewczy urządzenia HM 2620 E jest mocowany poprzez wtykanie i może zostać łatwo wymieniony.

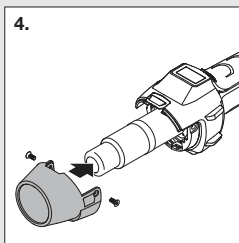
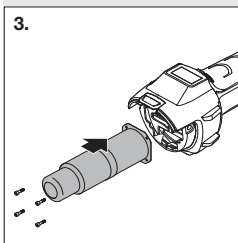
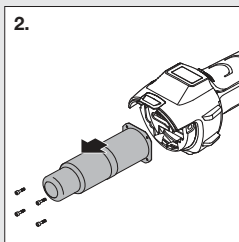
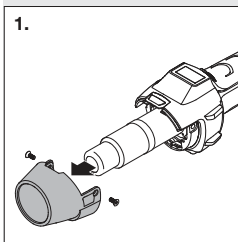

1. **Ważne!** Odcłaczyć urządzenie od sieci.
2. Odkręcić śruby na tulejce ochronnej (Rys. 1).
3. Zdjąć tulejkę ochronną (Rys. 1).
4. Odkręcić 4 śruby na końcu rury wylotowej (Rys. 2).
5. Wyjąć element grzewczy i wymienić na nowy (Rys. 2/3).
6. Ponownie przykręcić element grzewczy (Rys. 3).
7. Przykręcić tulejkę ochronną (Rys. 4).

PL

Dalsze funkcje

Zabezpieczenie przed ponownym uruchomieniem

Zabezpieczenie przed ponownym uruchomieniem zapobiega niezamierzonemu uruchomieniu opalarki po wystąpieniu przerwy w dostawie prądu. Dopiero po ponownym włączeniu przycisku WŁ./WYŁ. **8** opalarka jest ponownie gotowa do użycia.

Funkcja LOC

Aby uniknąć niezamierzonego przestawienia dokonanych ustawień urządzenie HM 2620 E posiada funkcję Lockable Override Control (LOC). Aby dowiedzieć się, jak ustawić funkcję LOC, proszę skontaktować się z naszym serwisem.

7. Zastosowania

Poniżej przedstawiamy kilka zastosowań dmuchaw gorącego powietrza STEINEL.

7.1



- Zgrzewanie papy.
- Zgrzewanie plandek i folii.
- Zgrzewanie wykładzin podłogowych PCW i linoleum.

- Obróbka wszelkich termoplastycznych materiałów stałych w zakresie konstrukcji z tworzyw sztucznych i budowy zbiorników.
- Formowanie termoplastycznych tworzyw sztucznych.
- Osuszanie wilgotnych powierzchni.
- Aktywowanie i zdejmowanie kleju i kleju topliwego.
- Wszelkiego rodzaju procesy osuszania i rozgrzewania.

Pomoc przy dobieraniu właściwego spoiwa drążkowego do zgrzewania tworzywa sztucznego

Tworzywo sztuczne / Zastosowania / Cechy rozpoznawcze

- **Twardy PCW** / Rury, złączki, płyty, profile budowlane, techniczne elementy kształtowe Temperatura zgrzewania 300 °C / Zwęgła się w płomieniu, gryzący zapach; szczękający odgłos
- **Twardy PE** (HDPE) Polietylen / Miski, kosze, kanistry, materiały izolacyjne, rury Temperatura zgrzewania 300 °C / Jasny, żółty płomień, krople palą się dalej, zapach gaszonej świeczki; szczękający odgłos
- **PP** Polipropylen / Rury odpływowe HT, powłoki siedzisk, opakowania, części samochodowe Temperatura zgrzewania 250 °C / Jasny płomień z niebieskim rdzeniem, krople palą się dalej, gryzący zapach; szczękający odgłos
- **ABS** / Części samochodowe, obudowy urządzeń, walizki Temperatura zgrzewania 350 °C / Czarny, płatkowy dym, słodkawy zapach; szczękający odgłos

8. Utylizacja

Urządzenia elektryczne, akcesoria i opakowania należy oddać do recyklingu przyjaznego środowisku.



Nie wyrzucać urządzeń elektrycznych wraz z odpadami z gospodarstw domowych!

Tylko dla krajów UE:

Zgodnie z obowiązującą dyrektywą UE w sprawie zużytego sprzętu elektrycznego i elektronicznego oraz jej wdrażaniem do prawa krajowego, urządzenia elektryczne, które nie nadają się już do użycia, należy segregować i przekazywać do ekologicznego punktu zbiórki i recyklingu.

9. Deklaracja zgodności z normami

STEINEL Tools GmbH niniejszym oświadcza, że dmuchawa gorącego powietrza HM 2620 E jest zgodna z dyrektywą 2006/42/WE.

Pełny tekst deklaracji zgodności UE jest dostępny pod następującym adresem internetowym:

www.steinell.de

PL

10. Gwarancja producenta

Gwarancja producenta STEINEL Tools GmbH, Dieselstrasse 80-84, 33442 Herzebrock-Clarholz, Niemcy. Wszystkie produkty STEINEL spełniają najwyższe standardy jakości. Z tego powodu jako producent udzielamy pierwszym nabywcom nowo wyprodukowanych produktów STEINEL gwarancji na następujących warunkach: gwarancja obejmuje brak wad, które w możliwy do zweryfikowania sposób wynikają z błędów materiałowych lub produkcyjnych oraz które zostaną nam zgłoszone niezwłocznie po wykryciu i w okresie obowiązującej ochrony gwarancyjnej. Gwarancja obowiązuje tylko produkty STEINEL Professional, które zostały zakupione i są użytkowane w Polsce. W przypadku sprzedaży lub przekazania produktu gwarancja nie przechodzi na kolejnego właściciela.

Nasze świadczenia gwarancyjne dla konsumentów

Poniższe warunki obowiązują dla konsumentów. Konsumentem jest każda osoba fizyczna, która w chwili zakupu nie działa ani w ramach czynności służbowych ani własnej działalności gospodarczej. Możemy dokonać wyboru, w jaki sposób świadczone będą usługi gwarancyjne – poprzez bezpłatną usługę naprawy czy bezpłatną wymianę (ew. na model kolejny o tej samej lub wyższej wartości).

Okres gwarancji na zakupiony produkt STEINEL

Professional wynosi **1 rok** od daty zakupu produktu.

Naprawione lub wymienione przez nas komponenty są objęte tą gwarancją przez pozostały okres gwarancji. Ponosimy koszty transportu, ale nie bierzemy odpowiedzialności za ryzyko transportowe związane z przesyłką zwrotną.

Nasze świadczenia gwarancyjne dla przedsiębiorców

Poniższe warunki obowiązują dla przedsiębiorcy.

Przedsiębiorca jest osobą fizyczną lub prawną bądź spółką osobową zdolną do czynności prawnych, która w chwili zakupu działa w ramach czynności służbowych lub własnej działalności gospodarczej. Możemy dokonać wyboru, w jaki sposób świadczone będą usługi gwarancyjne – po-

przez bezpłatną usługę usunięcia wad, bezpłatną wymianę (ew. na model kolejny o tej samej lub wyższej jakości) lub wystawienie uznaniowego dokumentu korygującego.

Okres gwarancji na zakupiony produkt STEINEL

Professional wynosi 1 rok od daty zakupu produktu. Naprawione lub wymienione przez nas komponenty są objęte tą gwarancją przez pozostały okres gwarancji. W ramach usługi gwarancyjnej nie pokrywamy Państwa wydatków niezbędnych do wykonania świadczenia naprawczego ani Państwa wydatków poniesionych w związku z demontażem wadliwego produktu i montażem produktu zastępczego.

Ustawowe prawa przysługujące w razie występowania wad, nieodpłatność

Opisane tu świadczenia obowiązują dodatkowo oprócz ustawowych roszczeń z tytułu rękojmi, włączając szczególnie przepisy dotyczące ochrony konsumenta, i nie ograniczają ich ani ich nie zastępują. Z ustawowych praw, przysługujących w przypadku wystąpienia wad, korzystają Państwo nieodpłatnie.

Odstępstwa od gwarancji

Gwarancja ta jest wyraźnie wyłączona:

- w przypadku zużycia części produktu uwarunkowanego użytkowaniem lub innego naturalnego zużycia, bądź wad produktów STEINEL, które wynikają z uwarunkowanego użytkowaniem lub innego naturalnego zużycia,
- w przypadku użytkowania produktu niezgodnie z przeznaczeniem lub w sposób nieprawidłowy, bądź nieprzestrzegania wskazówek dotyczących użytkowania,
- gdy samowolnie dokonano przebudowy lub zabudowy bądź innych modyfikacji w produkcie lub gdy wady wynikają ze stosowania akcesoriów, części zamiennych i uzupełniających, które nie są oryginalnymi produktami STEINEL,
- jeżeli konserwacja i pielęgnacja produktów nie była wykonywana zgodnie z instrukcją obsługi,
- gdy montażu i instalacji nie wykonano zgodnie z przepisami dotyczącymi instalacji STEINEL,
- w przypadku szkód lub strat powstałych podczas transportu.

Obowiązywanie polskiego prawa

Obowiązuje polskie prawo z wyłączeniem Konwencji Narodów Zjednoczonych o międzynarodowej sprzedaży towarów (CISG).

Dla konsumentów wiążące przepisy dotyczące ochrony konsumentów kraju, w którym mają Państwo swoje miejsce stałego pobytu, pozostają nienaruszone.

Dochodzenie roszczeń

Jeśli chcą Państwo skorzystać z roszczenia gwarancyjnego, prosimy przesać produkt wraz z oryginalnym dowodem zakupu, na którym widnieje data zakupu oraz nazwa produktu, do swojego sprzedawcy lub bezpośrednio do nas: „LŁ” Spółka z ograniczoną odpowiedzialnością sp. k. dawniej „Lange Łukaszuk” spółka jawna Byków, ul. Wrocławska 43, 55-095 Mirków, Poland

Z tego powodu zalecamy staranne przechowywanie dowodu zakupu aż do momentu upływu okresu gwarancyjnego. W razie pytań dotyczących warunków gwarancji prosimy o kontakt telefoniczny: +48 71 398 08 00 lub mailowy: firma@langelukaszuk.pl.

Chętnie pomożemy!

1 R O K
GWARANCJI
PRODUCENTA

11. Dane techniczne

- Zasilanie sieciowe: 220–230 V, 50/60 Hz
- Moc: 2.300 W
- Temperatura: 50–700 °C, płynna regulacja
- Wydatek powietrza: 150–500 l/min, płynna regulacja
- Ciśnienie powietrza: 4.000 Pa
- Ø rury wylotowej: 30 mm, Verwendung von Professional-Düsen
- Okres użytkowania silnika: ok. 10.000 godz.
- Okres użytkowania elementu grzewczego: ok. 800 godz.
- Wskaźnik ciepła resztkowego: tak
- Przewód zasilający: H07 RN-F 2X1 3,0 M
- Stopień ochrony: II
- Bezpiecznik termiczny: tak
- Poziom emisji ciśnienia akustycznego: ≤ 70 dB (A)
- Całkowita wartość drgań: $\leq 2,5$ m/s² | K = 0,08 m/s²
- Ciężar bez przewodu zasilającego: 0,84 kg

Cuprins

1.	Despre acest document	335
2.	Instrucțiuni generale de siguranță	335
3.	Elementele aparatului	339
4.	Punerea în funcțiune	341
5.	Întreținere	344
6.	Reparații	345
7.	Aplicații	348
8.	Eliminarea ca deșeu	350
9.	Declarație de conformitate	350
10.	Garanția de producător	351
11.	Date tehnice	354

1. Despre acest document

- Protejat prin Legea drepturilor de autor. Reproducerea, inclusiv în extras, este permisă numai cu aprobarea noastră.
- Ne rezervăm dreptul de a face modificări care servesc progresului tehnic.



Atenție, pericole!



Avertisment privind pericolele datorate influențelor mediului!



Avertisment privind gazele toxice și riscul de aprindere!



Atenție, pericole din cauza curentului electric!

2. Instrucțiuni generale de siguranță



Pericol din cauza nerespectării instrucțiunilor de utilizare!

Aceste instrucțiuni conțin informații importante despre utilizarea sigură a aparatului. Se atrage atenția în mod deosebit asupra pericolelor posibile. Nerespectarea poate duce la deces sau la vătămări corporale grave.

- Citiți cu atenție instrucțiunile.
- Respectați instrucțiunile de siguranță.
- Păstrați la îndemână.

Atunci când utilizați unelte electrice, trebuie respectate următoarele măsuri de siguranță de bază pentru a vă proteja împotriva șocurilor electrice, a riscului de rănire și a incendiilor.

Dacă aparatul nu este manipulat cu grijă, se poate produce un incendiu sau pot fi rănite persoane. Înainte de punerea în funcțiune, verificați dacă aparatul nu prezintă deteriorări (cablu de conectare la rețea, carcasă etc.) și nu puneți în funcțiune aparatul dacă acesta este deteriorat. Nu folosiți aparatul fără supraveghere. Copiii trebuie supravegheați pentru a vă asigura că nu se joacă cu aparatul.

Punerea în funcțiune inițială

Este posibil să se emită puțin fum la prima utilizare. Fumul este cauzat de agenții de legare care sunt eliberați din folia izolatoare a încălzitorului de către căldură în timpul primei utilizări. Aparatul trebuie așezat pe baza sa pentru a se asigura că fumul iese rapid. Zona de lucru trebuie să fie bine ventilată în timpul primei utilizări. Fumul emis nu este dăunător!



Avertisment privind pericolele datorate influențelor mediului!

- Nu expuneți uneltele electrice la ploaie. Nu utilizați uneltele electrice când sunt umede sau într-un mediu umed sau umed.
- Aveți grijă atunci când utilizați aparatele în apropierea unor materiale inflamabile.
- Nu țintiți în același loc pentru perioade lungi de timp.
- Nu utilizați în prezența unei atmosfere explozive.
- Căldura poate fi condusă către materialele combustibile care sunt acoperite.



Atenție, pericole din cauza curentului electric!

- Evitați contactul corpului cu părțile împământate, de exemplu, țevi, radiatoare, aragazuri, frigider.
- Nu lăsați aparatul nesupravegheat în timp ce este în funcțiune.



Depozitați-vă uneltele în siguranță.

- După utilizare, așezați aparatul pe o suprafață stabilă și lăsați-l să se răcească înainte de a-l împacheta.
- Uneltele nefolosite trebuie depozitate într-o încăpere uscată, încuiată și ferită de accesul copiilor.
- Acest aparat poate fi utilizat de copii cu vârsta de peste 8 ani și de persoane cu capacități fizice, senzoriale sau mentale reduse sau cu lipsă de experiență și cunoștințe, dacă au fost supravegheate sau instruite cu privire la utilizarea aparatului în condiții de siguranță și dacă înțeleg pericolele implicate.
- Copiii nu trebuie să se joace cu aparatul.
- Curățarea și întreținerea de către utilizator nu trebuie să fie efectuate de către copii fără supraveghere.



Nu vă supraîncărcați uneltele!

- Lucrați mai bine și mai sigur în intervalul de performanță specificat.
- Nu transportați unealta de cablu și nu o utilizați pentru a scoate fișa din priză.
- Protejați cablul de căldură, ulei și margini ascuțite.



Avertisment privind gazele toxice și riscul de aprindere!

- Pentru siguranța dumneavoastră, folosiți numai accesoriile și atașamentele care sunt specificate în instrucțiunile de utilizare sau recomandate sau specificate de producătorul sculei.
- Utilizarea altor unelte sau accesorii decât cele recomandate în instrucțiunile de utilizare sau în catalog poate reprezenta un risc de vătămare corporală.



Reparații efectuate numai de un electrician calificat

- Această unealtă electrică este conformă cu reglementările de siguranță relevante.
- Reparațiile pot fi efectuate numai de către un electrician calificat, în caz contrar se pot produce accidente pentru operator.

3. Elementele aparatului

3.1

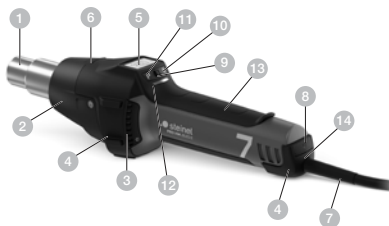

- 1 Tub de evacuare din oțel
- 2 Tub de protecție demontabil
- 3 Admisie aer (cu filtru de praf de mare finețe integrat)
- 4 Manta soft anti-alunecare
- 5 Ecran LCD
- 6 Capac demontabil pentru poziționarea scannerului de temperatură HM Scan PRO
- 7 Cablu cauciucat de mare rezistență
- 8 Buton PORNIT/OPRIT
- 9 Joystick (reglare temperatură și debit de aer)
- 10 Buton pentru modul Debit de aer
- 11 Tastă de selectare programe și tastă de salvare
- 12 Indicator de căldură reziduală
- 13 Mâner plăcut la atingere
- 14 Cablu de rețea, care se poate înlocui

RO

Accesorii

- 1 Duză rotundă 5 mm
- 2 Duză rotundă 10 mm
- 3 Duză rotundă 5 mm, cu prelungire
- 4 Duză plată unghiulară 20x2 mm
Duză plată unghiulară 20x2 mm, dreaptă
- 5 Duză plată unghiulară 40x2 mm
- 6 Duză plată unghiulară 30x2 mm
- 7 Duză plată unghiulară 40x2 mm, găurită
- 8 Duză plată 60x2 mm pentru bitum
- 9 Rulou de presare 50 mm
- 10 Rulou de presare 35 mm
- 11 Foarfece pentru prelate
- 12 Dispozitiv ajutător sudură colțuri
- 13 Sanie cordon de sudură
- 14 Papuc de sudură
- 15 Papuc sudură rapid 3 mm
- 16 Papuc sudură rapid 4 mm
- 17 Papuc sudură rapid 5 mm
- 18 Papuc sudură rapid 3 mm, cu fantă de aer îngustă
- 19 Papuc sudură rapid 4 mm, cu fantă de aer îngustă
- 20 Papuc sudură rapid 5 mm, cu fantă de aer îngustă
- 21 Rindea de fuguit
- 22 Cuțit sfert de lună
- 23 Duză reflectoare de lipit
- 24 Duză reflectoare 20 mm
- 25 Duză reflectoare 35 mm
- 26 Duză reflectoare cu sită 30x20 mm
- 27 Duză reflectoare cu sită 50x35 mm
- 28 Duză reflectoare cu cupă
- 29 HM Scan PRO

Pentru siguranța dvs.:

- Aparatul este echipat cu o protecție termică:
- Siguranța termică oprește complet aparatul în caz de suprasarcină.

4. Punerea în funcțiune

Vă rugăm să aveți în vedere: Distanța față de obiectul care se prelucrează depinde de material și de modul de prelucrare prevăzut. Efectuați întotdeauna un test legat de debitul de aer și temperatură! Cu duzele atașabile disponibile ca accesorii (a se vedea pagina de accesorii de pe copertă) aerul fierbinte se poate dirija cu mare precizie asupra unui punct sau a unei suprafețe.

Procedați cu atenție atunci când schimbați duzele fierbinți! Când utilizați pistolul cu aer cald ca aparat fix, acordați atenție poziției sigure, stabile la alunecare și suportului curat.

Operațiunile de pornire produc căderi de tensiune de scurtă durată. În cazul unor condiții de rețea nefavorabile pot avea loc perturbări ale altor aparate. La impedanțe de rețea mai mici de 0,35 ohm nu sunt posibile perturbații.

1. Punerea în funcțiune

Aparatul se activează și dezactivează de la comutatorul PORNIT/OPRIT **8** de pe partea posterioară a mânerului. Joystick-ul **9** servește reglării temperaturii și a debitului de aer, respectiv a turației ventilatorului.

2. Reglarea temperaturii

Temperatura poate fi reglată în intervalul 50-700 °C prin intermediul joystick-ului, pe câmpul de comandă cu afișaj LCD. Temperatura reală se măsoară la ieșirea tubului de evacuare și se afișează pe ecran. Joystick-ul **9** servește drept tastă de introducere date, cu funcție de plus/minus. O apăsare scurtă a joystick-ului „+/-“ permite majorarea, respectiv reducerea valorii setate în pași de câte 10 °. O apăsare mai lungă a joystick-ului permite atingerea mai rapidă a valorilor de temperatură dorite. După reglarea temperaturii dorite, pistolul necesită câteva secunde pentru a ajunge la valoarea setată, în funcție de turația/debitul de aer selectat. Temperatura nominală setată apare pe ecran pentru 3 secunde.

Ulterior, ecranul afișează temperatura reală actuală. Simbolul „°C/°F” clipește până la atingerea temperaturii nominale. Dacă vreți să reglați din nou temperatura, mișcați pur și simplu din nou joystick-ul, pentru a majora, respectiv reduce valoarea. După dezactivarea pistolului cu aer cald se păstrează ultima valoare reglată.

3. Reglarea debitului de aer

Pentru a modifica debitul de aer, apăsați mai întâi tasta pentru Debit de aer **10**; simbolul ventilator clipește. Ulterior realizați reglarea prin intermediul joystick-ului. Dacă timp de 5 sec. nu se realizează nicio modificare a debitului de aer, modul de reglare pentru debitul de aer se dezactivează automat. Dacă după reglarea debitului de aer se acționează din nou tasta pentru debit de aer, modul de reglare pentru debitul de aer se dezactivează imediat. Debitul de aer variază de la min. 150 l/min până la max. 500 l/min.

4. Regim Programe (P)

Din fabrică sunt setate patru programe pentru cele mai frecvente activități. Apăsați tasta „P” pentru regimul Programe. Apare cifra 1 pentru programul 1. Printr-o altă apăsare a tastei de programe ajungeți la programele 2-4. Printr-o nouă apăsare reveniți la regimul normal.

Programe setate în prealabil

Program	Temperatură °C	Aer l/min.
1	250 °C	ca. 350
2	350 °C	ca. 400
3	450 °C	ca. 500
4	550 °C	ca. 400

5. Funcția de salvare (S)

Valorile celor patru programe pot fi oricând modificate și salvate. Pentru aceasta apăsați mai întâi tasta de programe „P” 11, până când se afișează programul pe care doriți să-l modificați. Reglați temperatura și debitul de aer dorite. Simbolul pentru salvare de pe LCD clipește pentru a semnala că programul de utilizator selectat a fost modificat. Pentru a salva această setare în programul de utilizator selectat, trebuie să apăsați și să țineți apăsată tasta de selectare a programelor. Simbolul de salvare continuă se clipească cca. 2 secunde. Când simbolul de salvare luminează continuu, înseamnă că valorile introduse au fost salvate în program. Pentru revenirea la funcționarea normală, apăsați tasta de programe până dispăre simbolul de programe de pe ecran.

Înregistrarea temperaturii la piesă

Pentru înregistrarea temperaturii la piesă, recomandăm scanner-ul de temperatură STEINEL HM Scan PRO.

5. Întreținere

Filtru de praf de mare finețe

HM 2620 E dispune de un filtru de praf integrat cu densitate fină ③. Pentru curățarea (cu aer comprimat) desfaceți șuruburile (a), îndepărtați capacul, scoateți filtrul.

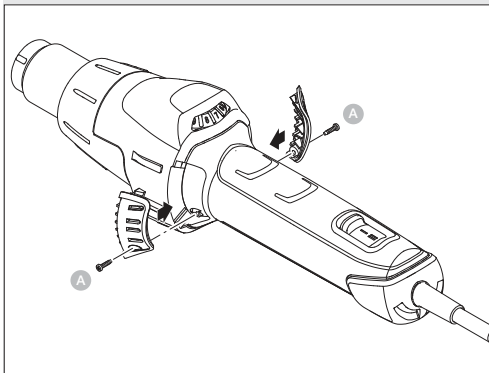

6. Reparații

Schimbarea cablului

În cazul în care cablul de rețea prezintă defecțiuni, acesta poate fi înlocuit cu ușurință, fără să fie nevoie de deschiderea carcasei.

6.1

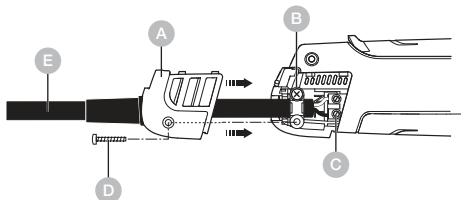

Important! Scoateți aparatul din priză.

1. Desfaceți șurubu (D) și scoateți capacul (A).
2. Desfaceți dispozitivul de descărcare de tracțiune (B).
3. Desfaceți bornele de rețea (C).
4. Scoateți cablul (E).
5. Introduceți noul cablu și fixați-l, parcurgând pașii de mai sus în ordine inversă (1. Înșurubați bornele de rețea etc.).

RO

Înlocuirea elementului de încălzire

Elementul de încălzire HM 2620 E este de tip fișă, putând fi astfel înlocuit din câteva mișcări.

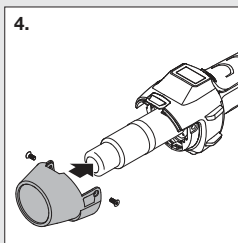
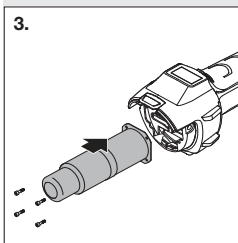
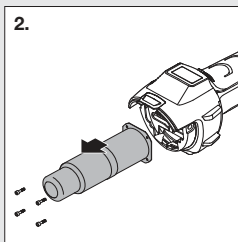
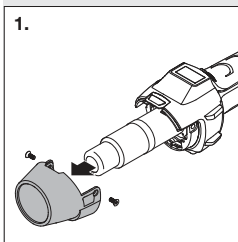

- 1. Important!** Scoateți aparatul din priză.
- Desfaceți șuruburile din tubul de protecție (Fig. 1).
- Scoateți tubul de protecție (Fig. 1).
- Desfaceți cele 4 șuruburi de la capătul tubului de evacuare (Fig. 2).
- Scoateți elementul de încălzire și înlocuiți-l cu unul nou (Fig. 2/3).
- Înșurubați la loc elementul de încălzire (Fig. 3).
- Fixați cu șuruburi tubul de protecție (Fig. 4).

Alte funcții

Protecție împotriva repornirii

Protecția împotriva repornirii împiedică activarea accidentală a pistolului cu aer cald după o întrerupere a curentului. Pistolul cu aer cald este din nou gata de funcționare abia după o nouă acționare a butonului PORNIT/OPRIT **8**.

Funcția LOC

Pentru a împiedica o modificare accidentală a setărilor selectate, HM 2620 E dispune de o funcție Lockable Override Control (LOC). Pentru a afla cum puteți seta funcția LOC, vă rugăm să contactați departamentul nostru de service.

7. Aplicații

Nachfolgend zeigen wir Ihnen einige Anwendungen für STEINEL Heißluftgebläse.

7.1



- Sudarea bitumului.
- Lipirea prelatelor și a foliilor.
- Lipirea covoarelor de pardoseală din PVC și linoleum.

- Prelucrarea tuturor materialelor termoplastice tari în producerea de plastic și recipiente.
- Deformarea materialelor plastice termoplastice.
- Uscarea suprafețelor umede.
- Activarea și desfacerea adezivilor și a aditivilor care se topesc.
- Procese de uscare și încălzire de orice fel.

Ghid pentru selectarea baghetei de sudură corecte la sudarea materialelor plastice

Material / Tipuri de utilizare / Cum se recunosc diversele tipuri de materiale

- **PVC dur** / Țevi, fittinguri, plăci, profiluri pentru construcții, piese fasonate tehnice temperatură de sudură 300 °C / Se carbonizează în flacără, miros înțepător; sunet metalic
- **PE dur** (HDPE) Polietilenă / Vane, coșuri, canistre, material de izolație, țevi temperatură de sudură 300 °C / Flacără galben deschis, picăturile ard în continuare, miroase a lumânare stinsă; sunet metalic
- **PP** Polipropilenă / Țevi de scurgere pentru temperaturi mari, cochilii de scaune, ambalaje, piese auto temperatură de sudură 250 °C / Flacără deschisă la culoare cu miez albastru, picăturile ard în continuare, miros înțepător; sunet metalic
- **ABS** / Piese auto, carcase de aparate, geamantane temperatură de sudură 350 °C / Fum negru, pufos, miros dulceag; sunet metalic

8. Eliminarea ca deșeu

Aparatele electrice, accesoriile și ambalajele trebuie să facă obiectul unei reciclări ecologice.



Nu aruncați aparatele electrice la gunoiul menajer!

Numai pentru țările UE:

În conformitate cu directiva europeană privind eliminarea deșeurilor electrice și electronice în vigoare și transpunerii ei în legislația națională, aparatele electrice care nu mai pot fi utilizate trebuie să fie colectate separat și să facă obiectul unei reciclări ecologice.

9. Declarație de conformitate

STEINEL Tools GmbH declară prin prezenta că suflanta cu aer cald HM 2620 E este conformă cu Directiva 2006/42/CE Textul integral al Declarației de conformitate UE este disponibil la următoarea adresă de internet:
www.steinell.de

10. Garanția de producător

Garanția producătorului STEINEL Tools GmbH,

Dieselstraße 80-84, 33442 Herzebrock-Clarholz

Toate produsele STEINEL îndeplinesc cele mai înalte standarde de calitate. Din acest motiv, în calitate de producător, vă oferim, în calitate de prim cumpărător al produsului STEINEL nou fabricat, o garanție în conformitate cu următoarele condiții: Garanția acoperă defectele care se dovedesc a fi cauzate de un defect de material sau de fabricație și care ne sunt semnalate imediat după constatare și în perioada de garanție. Garanția se aplică numai produselor STEINEL Professional achiziționate și utilizate în România.

În cazul în care vindeți sau transferați produsul, garanția nu se transferă noului proprietar.

Garanțiile noastre pentru consumatori

Reglementările de mai jos se aplică consumatorilor.

Consumator este orice persoană fizică care, la momentul încheierii achiziției, nu acționează în exercitarea activității sale comerciale sau profesionale independente. Avem posibilitatea de a alege dacă prestăm serviciul de garanție prin reparație gratuită sau înlocuire gratuită (dacă este cazul, cu un model succesori de valoare egală sau superioară).

Perioada de garanție pentru produsul STEINEL Professional achiziționat este de **1 an** de la data achiziționării produsului. Componentele reparate sau înlocuite de noi sunt acoperite de această garanție pentru perioada de garanție rămasă.

Noi suportăm costurile de transport, dar nu și riscurile de transport ale returului.

Serviciile noastre de garanție pentru întreprinzători

Reglementările de mai jos se aplică întreprinzătorilor.

Un întreprinzător este o persoană fizică sau juridică sau o societate cu personalitate juridică care, la încheierea achiziției, acționează în exercitarea activității sale comerciale sau profesionale independente. Avem posibilitatea de a alege dacă vom presta serviciul de garanție prin

remedierea gratuită a defectelor, înlocuirea gratuită (dacă este cazul, cu un model similar sau superior) sau emiterea unei note de credit. Perioada de garanție pentru produsul STEINEL Professional achiziționat este de **1 an** de la data achiziționării produsului.

Componentele reparate sau înlocuite de noi sunt acoperite de această garanție pentru perioada de garanție rămasă. În cadrul serviciului de garanție, nu suportăm cheltuielile dvs. necesare pentru îndeplinirea ulterioară a obligațiilor și nici cheltuielile dvs. pentru demontarea produsului defect și instalarea unui produs de înlocuire.

Drepturi legale în caz de defecte, gratuititate

Serviciile descrise aici se aplică în plus față de drepturile legale de garanție – inclusiv dispozițiile speciale de protecție pentru consumatori – și nu le limitează sau înlocuiesc. Exercitarea drepturilor legale în cazul defectelor este gratuită.

Excepții de la garanție

Această garanție este exclusă în mod expres:

- în cazul uzurii normale sau a altor uzuri naturale ale pieselor produsului sau a defectelor produsului STEINEL Professional, care se datorează uzurii normale sau altor uzuri naturale,
- în cazul utilizării necorespunzătoare sau neconforme a produsului sau al nerespectării instrucțiunilor de utilizare,
- dacă au fost efectuate modificări sau transformări sau alte modificări ale produsului fără autorizație sau dacă defectele sunt cauzate de utilizarea de accesorii, piese suplimentare sau de schimb care nu sunt piese originale STEINEL,
- în cazul în care întreținerea și îngrijirea produselor nu au fost efectuate în conformitate cu instrucțiunile de utilizare,
- în cazul în care montarea și instalarea nu au fost efectuate în conformitate cu instrucțiunile de montare și instalare ale STEINEL,
- în cazul daunelor sau pierderilor survenite în timpul transportului.

Aplicabilitatea dreptului german

Se aplică legislația germană, cu excluderea Convenției Națiunilor Unite privind contractele de vânzare internațională de mărfuri (CISG).

Pentru consumatori, dispozițiile obligatorii privind protecția consumatorilor din statul în care aveți reședința obișnuită rămân neschimbate.

Revendicare

Dacă doriți să faceți o reclamație în baza garanției, vă rugăm să trimiteți produsul împreună cu bonul fiscal original de achiziție, care trebuie să arate data cumpărării și denumirea produsului, fie distribuitorului dumneavoastră specializat, fie direct către noi. STEINEL Distribution S.R.L. – Romania, jud. Brasov, Rasnov, Str.Campului, Nr.1, Corp L1, L2, M.

Din acest motiv, vă recomandăm să păstrați bonul de achiziție într-un loc sigur până la expirarea perioadei de garanție. Dacă aveți întrebări referitoare la condițiile de garanție, nu ezitați să ne sunați la +40 752 159 125 sau să ne trimiteți un e-mail la info@steinel.ro. Vom fi bucuroși să vă oferim orice asistență de care aveți nevoie.

11. Date tehnice

- Conexiune la rețeaua electrică: 220–230 V, 50/60 Hz
- Putere: 2.300 W
- Temperatură: 50–700 °C, *reglabilă continuu*
- Debit de aer: 150–500 l/min, *reglabilă continuu*
- Presiunea aerului: 4.000 Pa
- Ø tub de evacuare: 30 mm, *utilizare de duze profesionale*
- Durată de viață motor: Cca. 10.000 ore
- Durată de viață element de încălzire: Cca. 800 ore
- Indicator de căldură reziduală: Da
- Cablu de rețea: H07 RN-F 2X1 3,0 M
- Clasa de protecție: II
- Siguranță termică: Da
- Nivelul de presiune sonoră emis: ≤ 70 dB (A)
- Valoarea totală a vibrațiilor: $\leq 2,5$ m/s² | $K = 0,08$ m/s²
- Greutate fără cablu de rețea: 0,84 kg

Vsebina

1.	O tem dokumentu	356
2.	Splošna varnostna navodila	356
3.	Elementi naprave	359
4.	Uvedba v obratovanje	361
5.	Vzdrževanje	364
6.	Popravila	365
7.	Aplikacije	368
8.	Odstranjevanje	370
9.	Izjava o skladnosti	370
10.	Garancija proizvajalca	371
11.	Tehnični podatki	374

1. O tem dokumentu

- Zaščiteno z avtorskimi pravicami. Ponatis v celoti ali po delih je dovoljen le z našim soglasjem.
- Spremembe zaradi tehničnega napredka so pridržane.



Opozorilo pred nevarnostmi!



Opozorilo o nevarnostih zaradi okoljskih vplivov!



Opozorilo o strupenih plinih in nevarnosti vžiga!



Opozorilo pred nevarnostmi zaradi elektrike!

2. Splošna varnostna navodila



Če ne upoštevate navodil za uporabo, grozi nevarnost!

Ta navodila vsebujejo pomembne informacije za varno uporabo naprave. Še posebej opozarjamo na mogoče nevarnosti. Neupoštevanje lahko ima za posledico smrt ali težje poškodbe.

- Navodila skrbno preberite.
- Upoštevajte varnostne napotke.
- Shranite jih na dostopnem mestu.

Pri uporabi električnega orodja je treba upoštevati naslednje osnovne varnostne ukrepe za zaščito pred električnim udarom, nevarnostjo poškodb in požarom.

Če z napravo ne ravnate previdno, lahko pride do požara ali poškodb ljudi. Pred zagonom preverite, ali je aparat poškodovan (omrežni priključni kabel, ohišje itd.), in ga uporabljajte, če je poškodovan. Naprave ne uporabljajte brez nadzora. Otroci morajo biti pod nadzorom, da se ne igrajo z aparatom.

Začetni zagon

Ob prvi uporabi se lahko pojavi nekaj dima. Dim je posledica veziva, ki se zaradi toplote med prvo uporabo sprosti iz izolacijske folije grelnika. Napravo je treba postaviti na podstavek, da se dim hitro izloči. Delovni prostor mora biti med prvo uporabo dobro prezračen. Dim, ki se sprošča, ni škodljiv!



Upoštevajte tudi vplive okolice.

- Električnih orodij ne izpostavljajte dežju. Električnih orodij ne uporabljajte, kadar so mokra ali vlažna.
- Pri uporabi naprav v bližini vnetljivih materialov bodite previdni.
- Ne usmerjajte za dlje časa na eno in isto mesto.
- Naprave ne uporabljajte v potencialno eksplozivnih ozračjih.
- Toplota se lahko prenaša na gorljive materiale, ki so pokriti.



Zaščitite se pred električnim udarom.

- Izogibajte se dotikov telesa z ozemljenimi deli, na primer cevmi, radiatorji, pečmi, hladilniki.
- Dokler je vklopljena, naprave nikoli ne puščajte nenadzorovane.



Svoje orodje vedno hranite na varnem mestu.

- Napravo po uporabi postavite na stojno površino in pustite, da se ohladi, preden jo boste shranili.

- Orodje, ki ga ne uporabljate, shranjujte v suhem in zaprtem prostoru ter nedosegljivo otrokom.
- To napravo lahko otroci, starejši kot 8 let, in osebe z zmanjšanimi fizičnimi, senzoričnimi ali mentalnimi sposobnostmi ali brez izkušenj in znanja uporabljajo le, če so pod nadzorom ali če so bile poučene o varni uporabi naprave in razumejo nevarnosti, ki izvirajo iz uporabe.
- Otroci se z napravo ne smejo igrati.
- Čiščenja in uporabniškega vzdrževanja ne smejo opravljati otroci brez nadzora.



Ne preobremenjujte orodja!

- V določenem območju zmogljivosti delate bolje in varneje.
- Orodja ne prenašajte za kabel in z njim ne izvlecite vtiča iz vtičnice.
- Kabel zaščitite pred vročino, oljem in ostrimi robovi.



Opozorilo o strupenih plinih in nevarnosti vžiga!

- Zaradi lastne varnosti uporabljajte samo dodatke in priključke, ki so navedeni v navodilih za uporabo ali jih priporoča oziroma določa proizvajalec orodja.
- Uporaba orodij ali dodatkov, ki niso priporočeni v navodilih za uporabo ali v katalogu, lahko povzroči nevarnost telesnih poškodb.



Popravila lahko opravlja le usposobljen električar

- To električno orodje je v skladu z ustreznimi varnostnimi predpisi.
- Popravila lahko izvaja le usposobljen električar, sicer lahko pride do nesreč za upravljavca.

3. Elementi naprave

3.1



- 1 Izpihalna cev iz legiranega jekla
- 2 Snemljiva zaščitna cev
- 3 Dovod zraka (vklj. s filtrom za droben prah)
- 4 Mehko oplaččenje za stabilno postavitvev
- 5 LCD-zaslon
- 6 Snemljiva kapica za nameščanje tipala za temperaturo HM Scan PRO
- 7 Trpežen gumijasti kabel
- 8 Tipka VKLOP/IZKLOP
- 9 Krmilna palica (nastavitvev temperature in količine zraka)
- 10 Tipka za način količine zraka
- 11 Tipka za izbiro programa in tipka za shranjevanje
- 12 Prikaz preostale toplote
- 13 Prijeten mehek ročaj
- 14 Omrežni kabel, zamenljiv

SI

Dodatki

- 1 Okrogla šoba 5 mm
- 2 Okrogla šoba 10 mm
- 3 Okrogla šoba 5 mm, podaljšana
- 4 Ploščata poševna šoba 20x2 mm
Ploščata poševna šoba 20x2 mm, ravna
- 5 Ploščata poševna šoba 40x2 mm
- 6 Ploščata poševna šoba 30x2 mm
- 7 Ploščata poševna šoba 40x2 mm, naluknjana
- 8 Ploska šoba 60x2 mm za bitumen
- 9 Pritisni valjček 50 mm
- 10 Pritisni valjček 35 mm
- 11 Škarje za ponjavo
- 12 Kehlfix
- 13 Drsni za zware
- 14 Varilni nastavek
- 15 Hiter varilni nastavek 3 mm
- 16 Hiter varilni nastavek 4 mm
- 17 Hiter varilni nastavek 5 mm
- 18 Hiter varilni nastavek 3 mm, z ozko zračno režo
- 19 Hiter varilni nastavek 4 mm, z ozko zračno režo
- 20 Hiter varilni nastavek 5 mm, z ozko zračno režo
- 21 Oblič za oblanje fug
- 22 Krajni nož
- 23 Odbojna šoba za spajkanje
- 24 Odbojna šoba 20 mm
- 25 Odbojna šoba 35 mm
- 26 Sitasta odbojna šoba 35x20 mm
- 27 Sitasta odbojna šoba 50x35 mm
- 28 Čašasta odbojna šoba
- 29 HM Scan PRO

Za vašo varnost:

- Naprava je opremljena s termozaščito.
- Termostikalo pri preobremenitvi napravo v celoti izklopi.

4. Uvedba v obratovanje

Upoštevajte: Razdalja do obdelovanca je odvisna od materiala in predvidenega načina obdelave. Zaradi količine zraka in temperature izvedite najprej preizkus! S šobami, ki jih lahko pritrdite na pištolo (šobe so del pribora, glejte ovitek), lahko natančno kontrolirate tok vročega zraka. Ravnejte previdno pri menjavi vročih šob! Kadar pištolo na topel zrak uporabljate v samostoječem položaju, poskrbite, da stoji na stabilnem, čistem mestu. Postopki vklopa povzročijo kratko znižanje napetosti. Pri neugodnih omrežnih pogojih lahko pride do motenj drugih naprav. Pri omrežni impendanci do 0,35 ohmov se motnje ne pričakujejo.

1. Zagon

Napravo vklopite in izklopite s stikalom za VKLOP/IZKLOP **8** na hrbtni strani ročaja. Krmilna palica **9** je namenjena reguliranju temperature in količine zraka oz. števila vrtljajev zračnika.

2. Nastavitev temperature

Temperatura se nastavlja v območju 50 °C – 700 °C s krmilno palico na upravljalnem polju z LCD prikazom. Na izhodu iz izpihovalne cevi se meri dejanska temperatura in prikaže na zaslonu. Krmilna palica **9** služi kot tipka za vnos s funkcijo minusa in plusa. Kratak pritisk na "+" ali "-" krmilne palice povišuje oz. znižuje nastavljeno vrednost v korakih po 10 ° Z daljšim pritiskom na krmilno palico se vrednosti temperature hitreje dosežejo. Ko je zelena temperatura nastavljena, potrebuje puhalo v odvisnosti od izbranega števila vrtljajev oz. količine zraka nekaj sekund, da doseže nastavljeno vrednost. Nastavljena zelena temperatura se za 3 sekunde prikaže na zaslonu. Nato se spet prikaže aktualna dejanska temperatura. Znak "°C/°F" utripa tako dolgo, dokler ni dosežena zelena temperatura. Če želite temperaturo ponovno nastaviti, pritisnite ponovno na krmilno palico za povišanje oz. znižanje vrednosti. Po izklopu puhala vročega zraka ostane zadnja nastavljena vrednost ohranjena.

3. Nastavitev količine zraka

Za spreminjanje količine zraka najprej pritisnite na tipko za način količina zraka **10**; simbol za ventilator utripa. Nato opravite spremembe prek krmilne palice. Če 5 sek. ne spreminjate količine zraka, samodejno zapustite način nastavljanja količine zraka. Če uporabnik po nastavitvi količine zraka ponovno pritisne na tipko za količino zraka, takoj zapusti način nastavitve količine zraka. Količina zraka se razlikuje med min. 150 l/min do maks. 500 l/min.

4. Delovanje programov (P)

Tovarniško so nastavljeni štirje programi za najpogostejša dela. Pritisnite tipko "P" za delovanje programov. Prikaže se cifra 1 za program 1. Z dodatnim pritiskanjem na programsko tipko pridete do programov 2 – 4. S ponovnim pritiskom na tipko se povrnete nazaj k normalnemu načinu delovanja.

Prednastavljeni programi

Program	Temperatura °C	Zrak l/min.
1	250 °C	ca. 350
2	350 °C	ca. 400
3	450 °C	ca. 500
4	550 °C	ca. 400

5. Funkcija shranjevanja (S)

Vrednost štirih programov lahko vedno spreminjate in shranite. V ta namen pritisnite najprej programsko tipko "P" , da se bo prikazal program, ki ga nameravate spremeniti. Nastavite želeno temperaturo in količino zraka. Simbol za shranjevanje utripa na LCD-ju in prikazuje, da je bil izbrani program uporabnika spremenjen. To nastavitve v izbranem programu uporabnika shranite tako, da pritisnete na tipko za izbiro programa in jo držite. Simbol za shranjevanje utripa še pribl. 2 sek. naprej. Če simbol za shranjevanje zasveti, so vnesene vrednosti shranjene v programu. Za vrnitev k normalnemu načinu delovanja pritisnite na programsko tipko tako dolgo, da bo simbol programa na zaslonu izginil.

Zaznavanje temperature na obdelovancu

Za zaznavanje temperature na obdelovancu priporočamo temperaturno tipalo STEINEL HM Scan PRO.

5. Vzdrževanje

Filter za droben prah

HM 2620 E je priložen filter za droben prah ³.

Za montažo odpustite dovod zraka in vstavite filter.

Za čiščenje (s stisnjenim zrakom) odpustite vijake (a),
snemite pokrov in odstranite filter.

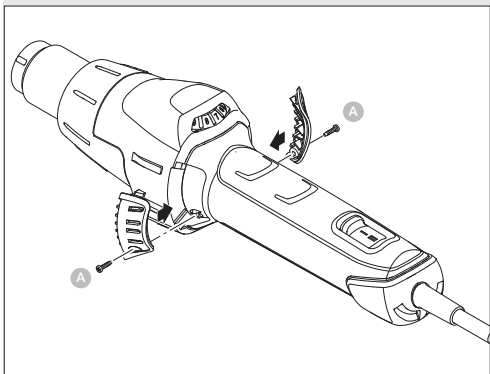

6. Popravila

Menjava kabla

Če je omrežni kabel poškodovan, ga je mogoče brez težav zamenjati brez odpiranja ohišja:

6.1

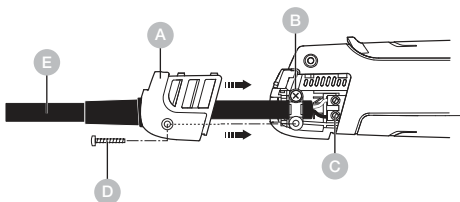

Pomembno! Napravo odklopite od el. omrežja.

1. Vijak odпустite (D) in snemite pokrov (A).
2. Odпустite vlečno razbremenitev (B).
3. Odпустite omrežne sponke (C).
4. Izvlecite kabel (E).
5. Vstavite nov kabel in ga v obratnem vrstnem redu (1. privijačite omrežne sponke itd.) ponovno pritrdite.

Menjava grelcev

Grelec HM 2620 E je samo vstavljen in ga lahko zamenjate z le nekaj koraki.

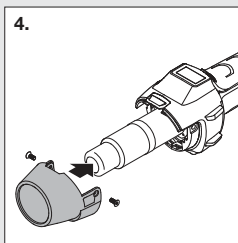
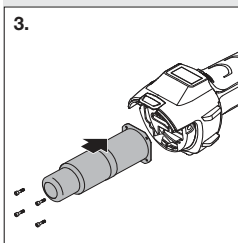
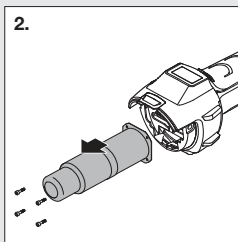
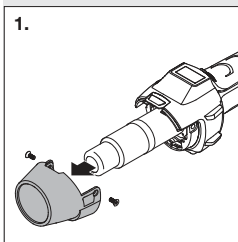

1. **Pomembno!** Napravo odklopite od el. omrežja.
2. Vijake odvijte od zaščitne cevi (Slika 1).
3. Odstranite zaščitno cev (Slika 1).
4. Odvijte 4 vijake na koncu izpihovalne cevi (Slika 2).
5. Snemite grelec in ga zamenjajte z novim (Slika 2/3).
6. Grelec ponovno privijačite (Slika 3).
7. Ponovno namestite zaščitno cev (Slika 4).

Nadaljnje funkcije

Zaščita pred ponovnim zagonom

Zaščita pred pritekanjem prepreči nenamerni zagon puhalo na vroči zrak po prekinitvi napajanja z energijo. Šele po ponovnem vklopu tipke za VKLOP/IZKLOP **8** je puhalo na vroči zrak spet pripravljeno na obratovanje.

Funkcija LOC

Da preprečite prestavitev izbranih nastavitev, je naprava HM 2620 E opremljena s funkcijo zaklepanja LOC (Lockable Override Control Funktion). Če želite izvedeti, kako lahko nastavite funkcijo LOC, pokličite naš servis.

7. Aplikacije

V nadaljevanju vam predstavljamo nekaj aplikacij za pihal-nike vročega zraka STEINEL.

7.1



- Varjenje bitumna.
- Varjenje folij in ponjav.
- Varjenje talnih oblog iz PVC in linoleja.

- Obdelava termoplastičnih trdih materialov pri izdelavi plastičnih mas in posod.
- Oblikovanje termoplastičnih umetnih mas.
- Sušenje vlažnih površin.
- Aktiviranje in odpuščanje lepil in taljivih lepil.
- Postopki sušenja in ogrevanja vseh vrst.

Pomoč za izbiro pravilne varilne žice pri varjenju umetnih mas

Material / Načini uporabe / Razpoznavne značilnosti

- **Trdi PVC** / Cevi, fittingi, plošče, gradbeni profili, tehnični kalupi 300 °C temperatura varjenja / Zogleni v plamenu, oster vonj, ropotajoč zvok
- **Trdi PE (HDPE)** polietilen / Kadi, košare, kanistri, izolacijski material, cevi 300 °C temperatura varjenja / Svetel rumen plamen, kapljice gorijo naprej, vonj po ugasnjeni sveči; ropotajoč zvok
- **PP** polipropilen / Odtočne cevi HT, kalupi sedišč, embalaža, deli za vozila 250 °C temperatura varjenja / Svetel plamen z modrim jedrom, kapljice gorijo še naprej, oster vonj; ropotajoč zvok
- **ABS** / Deli za vozila, ohišja naprav, kovčki, 350 °C temperatura varjenja / Črn, kosmičast ogenj, sladkoben vonj; ropotajoč zvok

8. Odstranjevanje

Električne aparate, opremo in embalažo je treba oddati v okolju prijazno ponovno predelavo.



Električnih aparatov ne odstranjajte s hišnimi odpadki!

Samo za države članice EU:

V skladu z veljavno Evropsko direktivo o izrabljenih električnih in elektronskih aparatih in njenim prenosom v nacionalno zakonodajo je električne aparate, ki niso več uporabni, treba zbirati ločeno in jih oddati v okolju prijazno ponovno predelavo.

9. Izjava o skladnosti

Podjetje STEINEL Tools GmbH izjavlja, da je pihalnik HM 2620 E skladen z Direktivo 2006/42/ES Celotno besedilo izjave EU o skladnosti je na voljo na naslednjem spletnem naslovu: www.steinell.de

10. Garancija proizvajalca

Proizvajalčeva garancija podjetja STEINEL Tools GmbH, Dieselstraße 80-84, 33442 Herzebrock-Clarholz

Vsi izdelki STEINEL izpolnjujejo najvišje zahteve kakovosti. Zato vam kot proizvajalec z veseljem nudimo garancijo v skladu z naslednjimi pogoji, če ste prvi kupec novega izdelka STEINEL: Garancija zajema brezhibnost izdelka, ki je dokazano posledica napake v materialu ali proizvodnji in nam je bila nemudoma sporočena po odkritju in v garancijskem roku. Garancija velja samo za izdelke STEINEL Professional, ki so bili kupljeni in se uporabljajo v Sloveniji. Če izdelek prodate ali ga prenesete na drugo osebo, garancija ne preide na novega lastnika.

Naše garancijske storitve za potrošnike

Spodaj navedene določbe veljajo za potrošnike. Potrošnik je vsaka fizična oseba, ki ob sklenitvi nakupa ne deluje v okviru svoje gospodarske ali samostojne poklicne dejavnosti. Mi se odločimo, ali bomo garancijsko storitev opravili z brezplačnim popravilom ali brezplačno zamenjavo (po potrebi z enakim ali višjega kakovostnim naslednjim modelom). Garancijski rok za vaš kupljeni izdelek STEINEL Professional je **1 leto** od datuma nakupa izdelka.

Komponente, ki smo jih popravili ali zamenjali, so zajete v tej garanciji za preostali garancijski rok. Nosimo stroške prevoza, vendar ne tveganja prevoza pri vračilu.

Naše garancijske storitve za podjetnike

Spodaj navedene določbe veljajo za podjetnike. Podjetnik je fizična ali pravna oseba ali pravno sposobna oseba, ki pri sklenitvi nakupa deluje v okviru svoje gospodarske ali samostojne poklicne dejavnosti. Imamo možnost izbire, ali bomo garancijsko storitev opravili z brezplačnim odpravljanjem napak, brezplačno zamenjavo (po potrebi z enakim ali višjega kakovostnim naslednjim modelom) ali izdajo dobropisa. Garancijski rok za vaš kupljeni izdelek STEINEL Professional je **1 leto** od datuma nakupa izdelka.

Komponente, ki smo jih popravili ali zamenjali, so zajete v tej garanciji za preostalo garancijsko obdobje.

V okviru garancijske storitve ne krijemo vaših stroškov, potrebnih za naknadno izpolnitev, niti vaših stroškov za odstranitev pomanjkljivega izdelka in vgradnjo nadomestnega izdelka.

Zakonite pravice v primeru napak, brezplačnost

Storitve, opisane v tem dokumentu, veljajo poleg zakonskih garancijskih zahtevkov – vključno s posebnimi zaščitnimi določbami za potrošnike – in jih ne omejujejo ali nadomeščajo. Uveljavljanje vaših zakonskih pravic v primeru napak je brezplačno.

Izjeme od garancije

Ta garancija izrecno ne velja:

- za obrabo delov izdelka zaradi uporabe ali drugo naravno obrabo ali za napake na izdelku STEINEL Professional, ki so posledica obrabe zaradi uporabe ali druge naravne obrabe,
- pri nepravilni ali neustrezni uporabi izdelka ali neupoštevanju navodil za uporabo,
- če so bile na izdelku samovoljno izvedene nadgradnje, predelave ali druge spremembe ali če so napake posledica uporabe dodatkov, dopolnil ali nadomestnih delov, ki niso originalni deli STEINEL,
- če vzdrževanje in nega izdelkov nista bila izvedena v skladu z navodili za uporabo,
- če montaža in namestitvev nista bili izvedeni v skladu z navodili za montažo in namestitvev STEINEL,
- v primeru poškodb ali izgube med prevozom.

Veljavnost nemškega prava

Velja nemško pravo, ki izključuje Konvencijo Združenih narodov o pogodbah o mednarodni prodaji blaga (CISG). Za potrošnike ostajajo veljavne obvezne določbe o varstvu potrošnikov države, v kateri imate običajno prebivališče.

Uveljavljanje

Če želite uveljaviti garancijsko pravico, prosim pošljite izdelek skupaj z originalnim dokazilom o nakupu, na katerem morata biti navedena datum nakupa in ime izdelka, bodisi svojemu prodajalcu ali neposredno na naslov: ELEKTRO-CENTER – Zvezna ulica 2B, 1000 Ljubljana, Slovenija.

Zato vam priporočamo, da dokazilo o nakupu skrbno shranite do izteka garancijskega roka.

Če imate kakršna koli vprašanja glede garancijskih pogojev, nas pokličite na tel. +49 5245 448 188 ali nam pišite e-pošto na service@steinel.de.

Z veseljem vam bomo pomagali!

11. Tehnični podatki

- Omrežni priključek: 220–230 V, 50/60 Hz
- Moč: 2.300 W
- Temperatura: 50–700 °C, brezstopenjsko nastavljiv
- Količina zraka: 150–500 l/min, brezstopenjsko nastavljiv
- Zračni tlak: 4.000 Pa
- Ø Cev za izpihovanje zraka: 30 mm, uporaba profesionalnih šob
- Življenjska doba motorja: Ca. 10.000 ur
- Življenjska doba grelcev: Ca. 800 ur
- Prikaz preostale toplote: da
- Omrežni kabel: H07 RN-F 2X1 3,0 M
- Zaščitni razred: II
- Toplotna varovalka: da
- Nivo emisij zvočnega tlaka: ≤ 70 dB (A)
- Skupna vrednost nihanja: ≤ 2,5 m/s² | K = 0,08 m/s²
- Teža brez omrežnega kabla: 0,84 kg

Sadržaj

1.	Uz ovaj dokument	376
2.	Opće sigurnosne napomene	376
3.	Elementi uređaja	379
4.	Montaža	381
5.	Održavanje	384
6.	Popravak	385
7.	Prijave	388
8.	Zbrinjavanje	390
9.	Izjava o sukladnosti	390
10.	Jamstvo proizvođača	390
11.	Tehnički podaci	393

1. Uz ovaj dokument

- Zaštićeno autorskim pravima. Pretisak, čak i djelomičan, dopušten je samo uz naše odobrenje.
- Zadržavamo pravo na izmjene koje služe tehničkom napretku.



Upozorenje na opasnosti!



Upozorenje na opasnosti od utjecaja okoliša!



Upozorenje na otrovne plinove i opasnost od paljenja!



Upozorenje na opasnosti od el. struje!

2. Opće sigurnosne napomene



Opasnost u slučaju nepridržavanja uputa za uporabu!

Ove upute sadrže važne informacije o sigurnom rukovanju uređajem. Naročito upozoravamo na moguće opasnosti. Nepridržavanje uputa može dovesti do smrti ili teških ozljeđivanja.

- Pažljivo pročitajte upute.
- Pridržavajte se sigurnosnih napomena.
- Čuvajte upute na pristupačnom mjestu.

Pri korištenju električnih alata morate se pridržavati sljedećih osnovnih sigurnosnih mjera radi zaštite od električnog udara, opasnosti od ozljeđa i požara.

Ako se uređajem ne rukuje pažljivo, može doći do požara ili ozljeda ljudi. Prije uporabe provjerite ima li na uređaju oštećenja (kabel za napajanje, kućište itd.) i nemojte ga koristiti ako je oštećen. Nemojte koristiti uređaj bez nadzora. Djecu treba nadzirati kako bi se osiguralo da se ne igraju s uređajem.

Prvo puštanje u rad

Prilikom prve uporabe može izaći malo dima. Dim uzrokuju vezivna sredstva koja se toplinom oslobađaju iz izolacijskog filma grijača prilikom prve uporabe. Kako bi se osiguralo brzo izlaženje dima, uređaj treba postaviti na stalnu površinu. Radno okruženje mora biti dobro prozračeno kada se koristi prvi put. Emisija dima nije štetna!



Upozorenje na opasnosti od utjecaja okoliša!

- Ne izlažite električne alate kiši. Nemojte koristiti električne alate kada su vlažni ili u vlažnom ili mokrom okruženju.
- Budite oprezni kada koristite uređaje u blizini zapaljivih materijala.
- Nemojte dugo pokazivati na isto mjesto.
- Nemojte koristiti u prisutnosti eksplozivne atmosfere.
- Toplina se može odvesti do zapaljivih materijala koji su skriveni.



Upozorenje na opasnosti od el. struje!

- Izbjegavajte fizički kontakt s uzemljenim dijelovima, na primjer cijevima, radiatorima, štednjacima, hladnjacima.
- Ne ostavljajte uređaj bez nadzora dok je u uporabi.



Spremite svoj alat na sigurno.

- Nakon upotrebe postavite uređaj na postolje i ostavite ga da se ohladi prije nego što ga spakirate.

- Neiskorišteni alat mora se čuvati u suhoj, zaključanoj prostoriji i izvan dohvata djece.
- Ovaj uređaj mogu koristiti djeca od 8 godina i starija, kao i osobe sa smanjenim tjelesnim, osjetilnim ili mentalnim sposobnostima ili nedostatkom iskustva i znanja, ako su pod nadzorom ili su upućeni u sigurno korištenje uređaja i razumjeti nastale opasnosti.
- Djeca se ne smiju igrati s uređajem.
- Čišćenje i korisničko održavanje ne smiju obavljati djeca bez nadzora.



Ne opterećujte svoj alat!

- Radite bolje i sigurnije u navedenom rasponu performansi.
- Nemojte nositi alat držeći ga za kabel ili ga koristiti za isključivanje alata.
- Zaštitite kabel od topline, ulja i oštih rubova.



Upozorenje na otrovne plinove i opasnost od paljenja!

- Radi vlastite sigurnosti koristite samo pribor i dodatne uređaje koji su navedeni u uputama za uporabu ili koje preporučuje ili navodi proizvođač alata.
- Korištenje alata ili pribora koji nije preporučen u uputama za uporabu ili katalogu može predstavljati opasnost od osobnih ozljeda.



Popravke isključivo od strane električara

- Ovaj električni alat u skladu je s relevantnim sigurnosnim propisima.
- Popravke smije izvoditi samo kvalificirani električar, jer u protivnom može doći do nezgoda za operatera.

3. Elementi uređaja

3.1



- 1 Cijev za ispuhavanje od oplemenjenog čelika
- 2 Odvojiva zaštitna cijev
- 3 Ulaz zraka (uklj. fini filter za prašinu)
- 4 Meki plašt za stabilnost
- 5 LCD zaslon
- 6 Odvojiva kapa za nastavak temperaturnog skenera HM Scan PRO
- 7 Opteretiv gumeni kabel
- 8 Tipka UKLJUČI/ISKLJUČI
- 9 Upravljačka ručica (podešavanje temperature i količine zraka)
- 10 Tipka za modus količine zraka
- 11 Tipka za odabir programa i memorijska tipka
- 12 Prikaz ostatka topline
- 13 Udobna mekana ručka
- 14 Zamjenjiv mrežni kabel

Pribor

- 1 Okrugla sapnica 5 mm
- 2 Okrugla sapnica 10 mm
- 3 Produžena okrugla sapnica 5 mm
- 4 Kutna plosnata sapnica 20x2 mm
Kutna plosnata sapnica 20x2 mm, ravna
- 5 Kutna plosnata sapnica 40x2 mm
- 6 Kutna plosnata sapnica 30x2 mm
- 7 Kutna plosnata sapnica 40x2 mm, perforirana
- 8 Plosnata sapnica 60x2 mm za Bitumen
- 9 Pritisni valjak 50 mm
- 10 Pritisni valjak 35 mm
- 11 Škare za ceradu
- 12 Reparator žljebova
- 13 Klizna stopica za zavarivanje šavova
- 14 Stopica za zavarivanje
- 15 Stopica za brzo zavarivanje 3 mm
- 16 Stopica za brzo zavarivanje 4 mm
- 17 Stopica za brzo zavarivanje 5 mm
- 18 Stopica za brzo zavarivanje 3 mm, s uskim prorezom za zrak
- 19 Stopica za brzo zavarivanje 4 mm, s uskim prorezom za zrak
- 20 Stopica za brzo zavarivanje 5 mm, s uskim prorezom za zrak
- 21 Blanjalica za izradu fuga
- 22 Nož u obliku četvrtine kruga
- 23 Reflektorska sapnica za lemljenje
- 24 Reflektorska sapnica 20 mm
- 25 Reflektorska sapnica 35 mm
- 26 Perforirana reflektorska sapnica 35x20 mm
- 27 Perforirana reflektorska sapnica 50x35 mm
- 28 Udubljena reflektorska sapnica
- 29 HM Scan PRO

Za Vašu sigurnost:

- Uređaj je opremljen termičkom zaštitom.
- Termički osigurač isključuje cijeli uređaj u slučaju preopterećenja.

4. Montaža

Obratite pozornost: Razmak od obrađivanog objekta ovisi o materijalu i željenoj vrsti obrade. Uvijek prvo napravite probu s obzirom na količinu zraka i temperaturu! Sapnica- ma koje se mogu nabaviti kao pribor (vidi stranicu s priborom na omotu) moguće je precizno točkasto i površinsko upravljanje vrućeg zraka.

Oprez kod zamjene vrućih sapnica! Ako puhalo vrućeg zraka koristite kao stojeći uređaj, pripazite na stabilan položaj bez klizanja i na čistu podlogu. Postupci uključivanja stvaraju kratkotrajne padove napona. Pri nepovoljnim uvjetima u strujnoj mreži mogu nastati opasnosti za ostale uređaje. U slučaju impendancija strujne mreže manjih od 0,35 oma ne treba očekivati smetnje.

1. Puštanje u pogon

Uređaj se uključuje i isključuje pomoću tipke UKLJUČENO/ ISKLJUČENO 8 na stražnjoj strani ručke. Upravljačka ručica 9 služi za regulaciju temperature i količine zraka odnosno broja okretaja ventilatora.

2. Podešavanje temperature

Temperatura se može kontinuirano podešavati u području od 50 – 700 °C pomoću upravljačke ručice u području rukovanja s LCD prikazom. Stvarna temperatura mjeri se na izlazu ispušne cijevi i prikazuje se na zaslonu. Upravljačka ručica 9 služi kao tipka za unos s funkcijom plus/minus. Kratkim pritiskom na “+” / “-” upravljačke ručice može se smanjiti odnosno povećati podešena vrijednost u intervalima od 10°. Dužim pritiskom na upravljačkoj ručici brže se postižu temperaturne vrijednosti. Ako je podešena željena temperatura, puhalu treba, ovisno o odabranom broju okretaja/količini zraka, nekoliko sekundi da postigne podešenu vrijednost. Podešena zadana temperatura pojavi se na zaslonu za 3 sekunde. Zatim se tamo prikaže aktualna stvarna temperatura. Oznaka „°C/°F“ treperi tako dugo dok se ne postigne zadana temperatura.

Želite li iznova podesiti temperaturu, jednostavno ponovno pomičite upravljačku ručicu kako biste povećali odnosno smanjili vrijednost. Nakon isključenja puhala vrućeg zraka ostaje sačuvana posljednja podešena vrijednost.

3. Podešavanje količine zraka

Da bi se promijenila količina zraka, prvo treba pritisnuti tipku za modus količine zraka **10** treperi simbol ventilatora. Zatim izvršite podešavanje pomoću upravljačke ručice. Ako za 5 sek. ne dođe do promjene, automatski se napušta modus podešavanja količine zraka. Ako se nakon podešavanja opet pritisne tipka za količinu zraka, odmah se napušta modus podešavanja količine zraka. Količina zraka varira od min. 150 l/min do maks. 500 l/min.

4. Programirani rad (P)

Tvornički su podešena četiri programa za najčešće radnje. Pritisnite tipku "P" za programirani rad. Pojavi se brojka 1 za program 1. Sljedećim pritiskom tipke za program dospijevate do programa 2 – 4. Ponovnim pritiskom dospijevate natrag u normalni pogon.

Prethodno podešeni programi

Program	Temperatura °C	Zrak l/min.
1	250 °C	ca. 350
2	350 °C	ca. 400
3	450 °C	ca. 500
4	550 °C	ca. 400

5. Memorijska funkcija (S)

Vrijednosti četiriju programa mogu se mijenjati i spremi u svakom trenutku. U tu svrhu prvo pritisnite programsku tipku „P“ , tako da se prikaže program koji treba promijeniti. Podesite željenu temperaturu i količinu zraka. Treperi simbol memorije u LCD-u kako bi se prikazalo da je promijenjen odabran korisnički program. Da bi se ova postavka spremila u odabranom korisničkom programu, treba pritisnuti i držati tipku za odabir programa. Simbol memorije treperi oko 2 sek. Kad simbol memorije svijetli stalno, vrijednosti su spremljene u program. Za povratak u normalnu funkciju pritišćite programsku tipku tako dugo dok sa zaslona ne nestane simbol programa.

Mjerenje temperature na radnom komadu

Za mjerenje temperature na radnom komadu preporučujemo temperaturni skener HM Scan PRO.

5. Održavanje

Fini filter za prašinu

Modelu HM 2620 E priložen je fini filter za prašinu **3**. U svrhu montaže otvorite dovod zraka i umetnite filter. Za čišćenje (komprimiranim zrakom) otpustite vijak (a), skinite poklopac i izvadite filter.

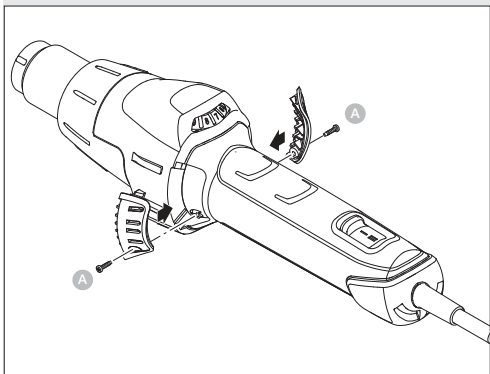

6. Popravak

Zamjena kabela

Ako je mrežni kabel oštećen, može se jednostavno zamijeniti bez otvaranja kućišta:

6.1

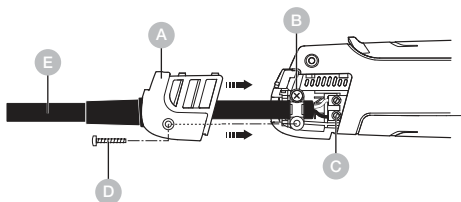

Važno! Isključite uređaj iz strujne mreže.

1. Otpustite vijak (D) i skinite poklopac (A).
2. Rasteretite vlačno opterećenje (B).
3. Otpustite strujne stezaljke (C).
4. Izvucite kabel (E).
5. Umetnite novi kabel i pričvrstite ga obrnutim redoslijedom (1. učvrstite vijcima mrežne stezaljke itd.).

Promjena grijača

Grijaći dio uređaja HM 2620 E je nataknut i može se ukloniti s nekoliko zahvata.

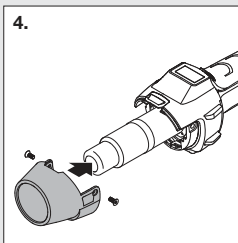
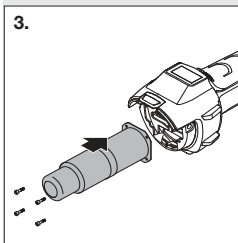
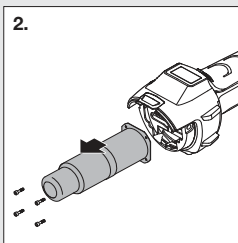
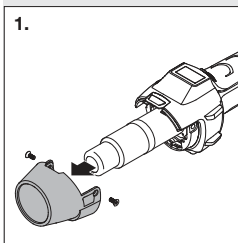

1. **Važno!** Isključite uređaj iz strujne mreže.
2. Odvrnite vijke sa zaštitne cijevi (Sl. 1).
3. Skinite zaštitnu cijev (Sl. 1).
4. Otpustite 4 vijka na kraju ispušne cijevi (Sl. 2).
5. Skinite grijaći dio i zamijenite ga novim (Sl. 2/3).
6. Ponovno pričvrstite grijaći dio (Sl. 3).
7. Pričvrstite zaštitnu cijev (Sl. 4).

Ostale funkcije

Zaštita od ponovnog pokretanja

Zaštita od ponovnog pokretanja sprječava slučajno pokretanje puhala vrućeg zraka nakon prekida napajanja el. strujom. Tek ponovnim uključivanjem pomoću tipke UKLJUČI/ ISKLJUČI  puhalo vrućeg zraka je spremno za rad.

Funkcija LOC

Da bi se spriječilo slučajno remećenje odabranih postavki, HM 2620 E ima funkciju Lockable Override Control Funkcija (LOC). Da biste saznali kako se može podesiti funkcija LOC, kontaktirajte našu servisnu.

7. Prijave

U nastavku ćemo vam pokazati neke primjene STEINEL pištolja na vrući zrak.

7.1



- Zavarivanje bitumena.
- Zavarivanje folija i cerada.
- Zavarivanje PVC podnih obloga i linoleuma.

- Obrada svih termoplastičnih tvrdih materijala u proizvodnji plastike i spremnika.
- Preoblikovanje termoplastičnih umjetnih materijala.
- Sušenje vlažnih površina.
- Aktiviranje i skidanje ljepila i topivih ljepila
- Procesi sušenja i zagrijavanja svih vrsta.

Pomoć kod odabira ispravne žice za zavarivanje plastike

Materijal / Vrste primjena / Karakteristike

- **Tvrđi PVC** / cijevi, fitinzi, ploče, građevinski profili, tehnički oblikovani dijelovi temperatura zavarivanja 300 °C / Pougljeni u plamenu, jednak miris; zveckajući zvuk
- **Tvrđi PE** (HDPE) polietilen / kade, košare, kanistri, izolacijski materijal, cijevi temperatura zavarivanja 300 °C / Svjetložuti plamen, kapljice dalje gore, miriši po ugašenoj svijeći; zveckajući zvuk
- **PP** polipropilen / HT odvodne cijevi, plastična sjedala, pakiranja, dijelovi za motorna vozila temperatura zavarivanja 250 °C / Svijetao plamen s plavom jezgrom, kapljice dalje gore, jednak miris; zveckajući zvuk
- **ABS** / dijelovi za motorna vozila, kućišta uređaja, kovčezi temperatura zavarivanja 350 °C / Crni, pahuljasti dim, slatkast miris; zveckajući zvuk

8. Zbrinjavanje

Električne uređaje, pribor i ambalažu valja zbrinuti na ekološki način odvozom na reciklažu.



Ne bacajte električne uređaje u kućni otpad!

Samo za zemlje EU:

Prema važećoj Europskoj direktivi za stare električne i elektroničke uređaje i njezinoj implementaciji u nacionalno pravo, električni uređaji koji se više ne mogu koristiti moraju se posebno sakupiti i zbrinuti na ekološki način odvozom na reciklažu.

9. Izjava o sukladnosti

STEINEL Tools GmbH ovime izjavljuje da je puhalo vrućeg zraka HM 2620 E u skladu s Direktivom 2006/42/EZ. Potpuni tekst EU izjave o sukladnosti dostupan je na sljedećoj internet adresi:
www.steinell.de

10. Jamstvo proizvođača

Proizvođačko jamstvo društva STEINEL Tools GmbH, Dieselstraße 80–84, 33442 Herzebrock-Clarholz
Svi proizvodi STEINEL ispunjavaju najviše zahtjeve kvalitete. Stoga vam mi kao proizvođač, kao prvom stjecatelju novo proizvedenog STEINEL proizvoda, rado pružamo jamstvo sukladno sljedećim uvjetima: Jamstvo obuhvaća nepostojanje nedostataka koji se dokazivo temelje na materijalnoj ili proizvodnoj pogrešci te su nam bez odgode nakon utvrđivanja i unutar jamstvenog roka prijavljeni. Jamstvo vrijedi samo za STEINEL Professional proizvode koji su kupljeni i korišteni u Njemačkoj i Austriji.

Ako proizvod otuđite ili ga prenesete na drugu osobu, jamstvo ne prelazi na kasnijeg vlasnika.

Naše jamstvene usluge za potrošače

Sljedeće odredbe vrijede za potrošače. Potrošač je svaka fizička osoba koja pri sklapanju kupnje ne djeluje u okviru svoje gospodarske niti svoje samostalne profesionalne djelatnosti. Po našem izboru jamstvenu uslugu pružamo besplatnim popravkom ili besplatnom zamjenom (po potrebi zamjenskim modelom jednake ili više vrijednosti). Jamstveni rok za vaš kupljeni STEINEL Professional proizvod iznosi 1 godinu od datuma kupnje proizvoda. Komponente koje popravimo ili zamijenimo obuhvaćene su ovim jamstvom tijekom preostalog jamstvenog roka. Snosimo troškove prijevoza, no ne i rizike transporta povrata.

Naše jamstvene usluge za poduzetnike

Sljedeće odredbe vrijede za poduzetnike. Poduzetnik je fizička ili pravna osoba te pravno sposobna osoba udruženja koja pri sklapanju kupnje djeluje u okviru svoje gospodarske ili samostalne profesionalne djelatnosti. Po našem izboru jamstvenu uslugu pružamo besplatnim uklanjanjem nedostataka, besplatnom zamjenom (po potrebi zamjenskim modelom jednake ili više vrijednosti) ili izdavanjem odobrenja. Jamstveni rok za vaš kupljeni STEINEL Professional proizvod iznosi **1 godinu** od datuma kupnje proizvoda.

Komponente koje popravimo ili zamijenimo obuhvaćene su ovim jamstvom tijekom preostalog jamstvenog roka. U okviru jamstvene usluge ne snosimo vaše troškove potrebne za ispunjenje naknadnog izvršenja, niti vaše troškove demontaže neispravnog proizvoda i ugradnje zamjenskog proizvoda.

Zakonska prava u slučaju nedostataka; besplatnost

Ovdje opisane usluge vrijede uz zakonska prava iz odgovornosti za materijalne nedostatke – uključujući posebne zaštitne odredbe za potrošače – i ta prava ne ograničavaju niti ih zamjenjuju. Ostvarivanje vaših zakonskih prava u slučaju nedostataka je besplatno.

Izuzeća od jamstva

Iz jamstva su izričito isključeni slučajevi:

- uporabnog ili drugog prirodnog trošenja dijelova proizvoda ili nedostataka na STEINEL Professional proizvodu koji proizlaze iz uporabnog ili drugog prirodnog trošenja,
- neodgovarajuće ili nepropisne uporabe proizvoda ili nepoštivanja uputa za uporabu,
- samovoljno izvedenih dogradnji, preinaka ili drugih modifikacija proizvoda, kao i nedostataka koji proizlaze iz uporabe dodatne opreme, dopunskih ili zamjenskih dijelova koji nisu originalni STEINEL dijelovi,
- neprovođenja održavanja i njege proizvoda sukladno uputama za uporabu,
- montaže i instalacije koje nisu izvedene u skladu s uputama za montažu i instalaciju tvrtke STEINEL,
- transportnih oštećenja ili gubitaka tijekom prijevoza.

Mjerodavno pravo

Primjenjuje se njemačko pravo uz isključenje Konvencije Ujedinjenih naroda o ugovorima o međunarodnoj prodaji robe (CISG). Za potrošače obvezne odredbe o zaštiti potrošača države u kojoj imaju uobičajeno prebivalište ostaju neizmijenjene.

Ostvarivanje jamstvenih prava

Ako želite ostvariti jamstvo, koristite naš internetski obrazac za jamstvo na www.steinell-tools.de/garantie. Ispunite obrazac u cijelosti i učitajte originalni račun koji mora sadržavati datum kupnje i oznaku proizvoda. Preporučujemo da račun pažljivo čuvate do isteka jamstvenog roka. Nakon što vas o tome obavijestimo e-poštom, pošaljite proizvod svom prodavatelju ili na adresu servisnog centra navedenu u toj poruci.

Ako imate pitanja o uvjetima jamstva, nazovite nas na +49 5245 448 188 ili pišite na service@steinell.de.

Rado ćemo vam pomoći!

1 GODINA
PROIZVOĐAČA
JAMSTVA

11. Tehnički podaci

- Mrežni priključak: 220–230 V, 50/60 Hz
- Snaga: 2.300 W
- Temperatura: 50–700 °C, *kontinuirano podesivo*
- Količina zraka: 150–500 l/min, *kontinuirano podesivo*
- Tlak zraka: 4.000 Pa
- Ø Promjer ispušne cijevi: 30 mm, *korištenje profesionalnih sapnica*
- Vijek trajanja motora: *oko 10.000 sati*
- Vijek trajanja grijaćeg dijela: *Ca. 800 sati*
- Prikaz ostatka topline: *da*
- Mrežni kabel: *H07 RN-F 2X1 3,0 M*
- Klasa zaštite: *II*
- Termoosigurač: *da*
- Razina emisije zvučnog tlaka: $\leq 70 \text{ dB (A)}$
- Ukupna vrijednost vibracije: $\leq 2,5 \text{ m/s}^2 \text{ I } K = 0,08 \text{ m/s}^2$
- Težina bez mrežnog kabela: 0,84 kg

Sisu

1.	Käesoleva dokumendi kohta	395
2.	Üldised ohutusjuhised	395
3.	Seadme elemendid	398
4.	Käivitamine	400
5.	Hooldus	403
6.	Remont	404
7.	Rakendused	407
8.	Utiliseerimine	409
9.	Vastavusdeklaratsioon	409
10.	Tootja garantii	409
11.	Tehnilised andmed	412

1. Käesoleva dokumendi kohta

- Autoriõigusega kaitstud. Järeltrükk, ka väljavõtteliselt, ainult meie nõusolekul.
- Õigus muudatusteks tehnilise täiustamise eesmärgil reserveeritud.



Hoiatus ohtude eest!



Hoiatus keskkonnamõjudest tulenevate ohtude eest!



Hoiatus mürgiste gaaside ja süttimisohu eest!



Hoiatus vooluga seotud ohtude eest!

2. Üldised ohutusjuhised



Kasutusjuhendi mittejärgimisest tulenev oht!

Juhend sisaldab olulist teavet seadme turvaliseks kasutamiseks. Eriti juhitakse tähelepanu võimalikele ohtudele. Mittejärgimine võib kaasa tuua surma või rasked vigastused.

- Lugege juhendit hoolikalt.
- Järgige ohutusjuhiseid.
- Hoidke kättesaadavas kohas.

Elektritööriistade kasutamisel tuleb järgida järgmisi põhilisi ohutusmeetmeid, et kaitsta elektrilöögi, vigastusohu ja tulekahju eest.

Kui seadet ei käsitseta ettevaatlikult, võib tekkida tulekahju või inimesed võivad saada vigastada. Kontrollige seadme kahjustusi (võrguühenduskaabel, korpus jne) enne kasutuselevõtmist ja ärge kasutage seadet, kui see on kahjustatud. Ärge kasutage seadet järelevalveta. Laste üle tuleb teostada järelevalvet, et nad ei mängiks seadmega.

Esialgne kasutuselevõtmine

Esimesel kasutamisel võib tekkida veidi suitsu. Suitsu põhjustavad sideained, mis vabanevad küttekeha isolatsioonifooliumist kuumuse mõjul esimese kasutuskorra ajal. Seade tuleb asetada alusele, et suitsu saaks kiiresti väljuda. Tööruum peaks olema esimese kasutamise ajal hästi ventileeritud. Välja eralduv suits ei ole kahjulik!



Hoiatus keskkonnamõjudest tulenevate ohtude eest!

- Ärge pange elektrilisi tööriistu vihma kätte. Ärge kasutage elektritööriistu niiskes või niiskes või märjas keskkonnas.
- Olge ettevaatlik, kui kasutate seadmeid tuleohtlike materjalide läheduses.
- Ärge sihtige pikka aega ühte ja samasse kohta.
- Mitte kasutada plahvatusohtlikus keskkonnas.
- Soojus võib kanduda kaetud põlevatele materjalidele.



Hoiatus vooluga seotud ohtude eest!

- Vältige keha kokkupuudet maandatud osadega, nt torud, radiaatorid, pliidid, külmikud.
- Ärge jätke seadet selle töötamise ajal järelevalveta.



Hoidke oma tööriistu turvaliselt.

- Pärast kasutamist asetage seade seisvale pinnale ja laske sellel jahtuda, enne kui pakite selle ära.
- Kasutamata tööriistu tuleb hoida kuivas, lukustatud ruumis lastele kättesaamatus kohas.

- Seda seadet võivad kasutada lapsed alates 8. eluaastast ja isikud, kellel on vähenenud füüsilised, sensoorsed või vaimsed võimed või kellel puuduvad kogemused ja teadmised, kui nad on saanud järelevalvet või juhendamist seadme ohutu kasutamise kohta ja mõistavad sellega kaasnevaid ohte.
- Lapsed ei tohi seadmega mängida.
- Puhastamist ja hooldust ei tohi teostada lapsed ilma järelevalveta.



Ärge koormake oma tööriistu üle!

- Te töötate paremini ja ohutumalt kindlaksmääratud töövoime vahemikus.
- Ärge kandke tööriista kaablist ja ärge kasutage seda pistiku pistikupesast väljatõmbamiseks.
- Kaitske kaablit kuumuse, õli ja teravate servade eest.



Hoiatus mürgiste gaaside ja süttimisohu eest!

- Teie enda ohutuse tagamiseks kasutage ainult neid tarvikuid ja lisaseadmeid, mis on ette nähtud kasutusjuhendis või mida on soovitatud või ette nähtud tööriista tootja poolt.
- Muude kui kasutusjuhendis või kataloogis soovitatud tööriistade või tarvikute kasutamine võib põhjustada teile kehavigastuse ohtu.



Remont ainult kvalifitseeritud elektrik poolt

- See elektriline tööriist vastab asjakohastele ohutusnõuetele.
- Remonti võib teostada ainult kvalifitseeritud elektrik, vastasel juhul võib juhtuda õnnetus.

EE

3. Seadme elemendid

3.1

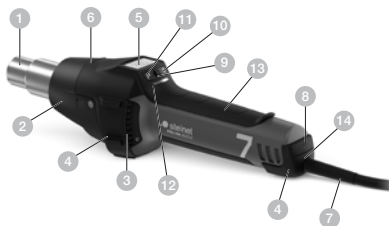

- 1 Roostevabaterasest väljapuhketoru
- 2 Mahavõetav kaitsetoru
- 3 Õhu sisselase (koos peentolmufiltriga)
- 4 Pehmemantel libisemiskindla seisuga tagamiseks
- 5 LCD displei
- 6 Eemaldatav kübar temperatuuriskanneri HM Scan PRO pealepanemiseks
- 7 Koormatav kummikaabel
- 8 SISSE/VÄLJA-klahv
- 9 Joystick (temperatuuri ja õhukoguse seadistamine)
- 10 Õhukoguse mooduse klahv
- 11 Programmivalikuklahv ja salvestusklahv
- 12 Jääkkuumuse näidik
- 13 Meeldiv pehme käepide
- 14 Vahetatav võrgukaabel

Tarvikud

- 1 Ümardüüs 5 mm
- 2 Ümardüüs 10 mm
- 3 Ümardüüs 5 mm, pikendatud
- 4 Nurklamedüüs 20x2 mm
Nurklamedüüs 20x2 mm, sirge
- 5 Nurklamedüüs 40x2 mm
- 6 Nurklamedüüs 30x2 mm
- 7 Nurklamedüüs 40x2 mm, augustatud
- 8 Lamedüüs 60x2 mm bituumenile
- 9 Surverull 50 mm
- 10 Surverull 35 mm
- 11 Tendikäärid
- 12 Vuugispaatel
- 13 Keevisõmbluse kelk
- 14 Keevitusking
- 15 Kiirkeevitusking 3 mm
- 16 Kiirkeevitusking 4 mm
- 17 Kiirkeevitusking 5 mm
- 18 Kiirkeevitusking 3 mm, mit kitsa õhupiluga
- 19 Kiirkeevitusking 4 mm, mit kitsa õhupiluga
- 20 Kiirkeevitusking 5 mm, kitsa õhupiluga
- 21 Vuugihöovel
- 22 Veerandkuunuga
- 23 Jootmise reflektordüüs
- 24 Kahanev otsik 20 mm
- 25 Kahanev otsik 35 mm
- 26 Sõelreflektordüüs 35x20 mm
- 27 Sõelreflektordüüs 50x35 mm
- 28 Sõelreflektordüüs
- 29 HM Scan PRO

Teie ohutuse huvides:

- Seade on varustatud termokaitsemega.
- Termokaitse lülitab seadme ülekoormamise korral tervikuna välja.

4. Käivitamine

Palun pidage silmas: Kaugus töödeldavast objektist läh-
tub materjalist ja ettekavatsetavast töötlemisviisist. Tehke
alati esmalt õhukoguse ja temperatuuri test! Tarvikutena
saadaval olevate pealepistetatavate düüsidega (vt tarvikute
lehekülge ümbrikus) saab kuuma õhku punkti- või pin-
natäpsusega juhtida.

Ettevaatust kuumade düüside vahetamisel! Kui kasu-
tate kuumaõhupuhurit statsionaarseadmena, siis pöörake
tähelepanu stabiilsele, libisemiskindlale seisule ja puhtale
aluspinnale. Sisselülitamistoimingud põhjustavad lühikesi
pingelangusi. Ebasoodsate võrgutingimuste korral võib
esineda teiste seadmete töös häireid. Kui võrguimpedants
on väiksem kui 0,35 oomi, siis tõrkeid ei esine.

1. Kasutuselevõtmine

Seadet lülitatakse sisse ja välja käepideme tagaküljel asuva
SISSE/VÄLJA-klahviga **8**. Joystick **9** on ette nähtud
temperatuuri ja õhukoguse või vastavalt ventilaatori pööre-
te reguleerimiseks.

2. Temperatuuri seadistamine

Temperatuuri on võimalik vahemikus 50 – 700 °C LCD-
näidiku käsitsemispiirkonnas asuva joystickiga seadista-
da. Tegelikku temperatuuri mõõdetakse väljapuhketoru
väljundis ja näidatakse displeil. Joystick **9** on ette nähtud
pluss-miinus-funktsiooniga sisestusklahvina.

„+/-“ joysticki lühikesel vajutamisel suureneb või väheneb
seadistatud väärtus 10 ° sammudena. Joysticki pikemal
vajutamisel saavutatakse temperatuuriväärtused kiiremini.
Kui soovitud temperatuur on seadistatud, siis vajab puhur
väljavalitud pööretest/õhukogusest sõltuvalt mõne sekundi,
et seadistatud väärtust saavutada. Seadistatud nimitem-
peratuur ilmub 3 sekundiks displeile. Seejärel näidatakse
seal aktuaalset tegelikku temperatuuri. „°C/°F“ märk vilgub
senikaua, kuni on saavutatud nimitemperatuur.

Kui soovite temperatuuri uuesti seadistada, siis liigutage väärtuste suurendamiseks või vähendamiseks lihtsalt joystickki. Pärast kuumaõhupuhuri väljalülitamist viimati seadistatud väärtus säilib.

3. Õhukoguse seadistamine

Vajutage õhukoguse muutmiseks esmalt õhukoguse mooduse klahvi **10**; ventilaatori sümbol vilgub. Seejärel teostage seadistus joysticki kaudu. Kui 5 sek jooksul õhukogust ei muudeta, siis lahkutakse automaatselt õhukoguse seadistusmoodusest. Kui pärast õhukoguse seadistamist vajutatakse uuesti õhukoguse klahvi, siis lahkutakse kohe õhukoguse seadistusmoodusest. Õhukogus varieerub vahemikus min 150 l/min kuni max 500 l/min.

4. Programmirežiim (P)

Tehasepoolset on seadistatud sagedaseimate tööde jaoks neli programmi. Vajutage programmirežiimi jaoks klahvi „P“. Programmi 1 jaoks ilmub number 1. Programmiklahvi edasisel vajutamisel pääsete programmidesse 2 – 4. Uuesti vajutamise korral pääsete normaalrežiimile tagasi.

Eelseadistatud programmid

Programm	Temperatuur °C	Õhk l/min.
1	250 °C	ca. 350
2	350 °C	ca. 400
3	450 °C	ca. 500
4	550 °C	ca. 400

5. Salvestusfunktsioon (S)

Nelja programmi väärtusi saab suvalisel ajal muuta ja salvestada. Selleks vajutage esmalt programmiklahvi „P“ 11, kuni näidatakse muudetavat programmi. Seadistage soovitud temperatuur ja õhukogus. LCD-l vilgub salvestussümbol näitamaks, et valitud kasutajaprogrammi on muudetud. Valitud kasutajaprogrammi salvestamiseks antud seadistusega tuleb programmivalikuklahvi vajutada ja all hoida. Salvestussümbol vilgub u 2 sek edasi. Kui salvestussümbol põleb püsivalt, siis on sisestatud väärtused programmi salvestatud. Vajutage normaaltalitlusele naasmiseks programmiklahvi, kuni programmi sümbol on displeilt kustunud.

Töödetaili temperatuuri tuvastamine

Töödetaili temperatuuri tuvastamiseks soovitame me STEINELi temperatuuriskannerit HM Scan PRO.

5. Hooldus

Peentolmufilter

HM 2620 E on varustatud peentolmufiltriga **3**.

Paigaldamiseks vabastage õhu sisselase ja paigaldage filter. Vabastage puhastamiseks (suruõhuga) kruvid (a), võtke kate maha, võtke filter välja.

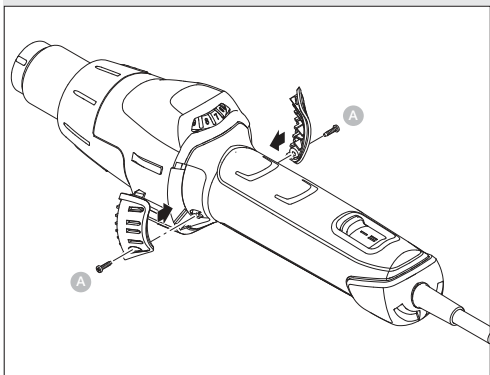

6. Remont

Kaabli vahetamine

Kui võrgukaabel on kahjustatud, siis saab selle korpust avamata probleemideta välja vahetada:

6.1

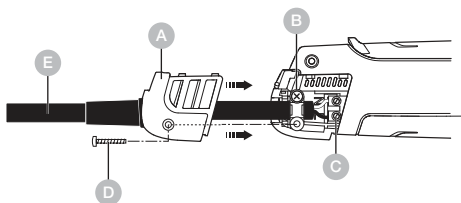

Tähtis! Lahutage seade võrgust.

1. Vabastage kruvi **D** ja tõmmake kattekübar maha **A**.
2. Vabastage tõmbetõkis **B**.
3. Vabastage võrguklemmid **C**.
4. Tõmmake kaabel **E** välja.
5. Pange uus kaabel sisse ja kinnitage taas vastupidises järjekorras (1. Keerake võrguklemmid kinni jne).

Kütteseadme vahetamine

HM 2620 E kütteseadme on külge pistetud ja seda on võimalik väheste töövõtetega vahetada.

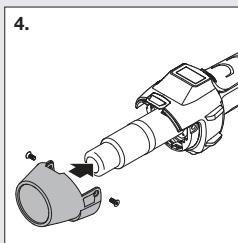
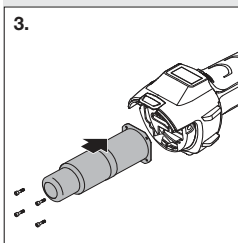
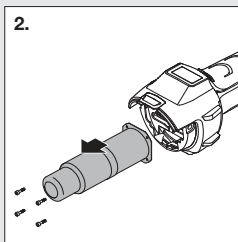
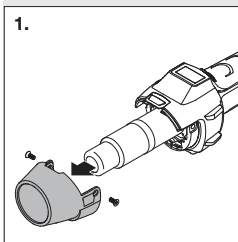

1. **Tähtis!** Lahutage seade võrgust.
2. Vabastage kaitsetoru kruvid (Joonis 1).
3. Eemaldage kaitsetoru (Joonis 1).
4. Vabastage väljapuhketoru otsal 4 kruvi (Joonis 2).
5. Tõmmake kütteseadme maha ja vahetage uue kütteseadme vastu (Joonis 2/3).
6. Kruvige kütteseadme taas kinni (Joonis 3).
7. Kruvige kaitsetoru kinni (Joonis 4).

EE

Edasised funktsioonid

Taaskäivitumiskaitse

Taaskäivitumiskaitse takistab kuumaõhupuhuri ettekavatsematut käivitumist pärast voolukatkestust. Alles SISSE/VÄLJA-klahvi **8** uuesti sisselülitamise kaudu on kuumaõhupuhur taas käitusvalmis.

LOC-funktsioon

Vältimaks valitud seadete kogemata ümberseadistamist, on HM 2620 E varustatud funktsiooniga Lockable Override Control (LOC). Saamaks teadmisi LOC-funktsiooni seadistamisviisi kohta.

7. Rakendused

Allpool näitame teile mõningaid STEINELi kuumaõhupuhurite rakendusi.

7.1



- Bituumeni keevitamine.
- Tentide ja kilede keevitamine.
- PVC põrandakatete ja linoleumi keevitamine.

- Kõigi termoplastsete materjalide töötlemine plastmassi- ja mahutiehituses.
- Termoplastsete plastide vormimine.
- Niiskete pindade kuivatamine.
- Liimainete ja sulaliimide aktiveerimine ning vabastamine.
- Igat liiki kuivatus- ja kuumutusprotsessid.

Õige keevitustraadi valimisabi plastmassi keevitamisel

Materjal / Kasutusviisid / Tuvastamistunnused

- **Kõva PVC** / Torud, fittingud, plaadid, ehitusprofiilid, tehnilised kujudetailid 300 °C keevitustemperatuur / Söestub leegis, terav lõhn; kõrisev kõla
- **PE kõva** (HDPE) polüetüleen / Vannid, korvid, kanistrid, isolatsioonmaterjalid, torud 300 °C keevitustemperatuur / Helekollane leek, tilgad põlevad edasi, lõhnab kustuva küünla järele; kõrisev kõla
- **PP** Polüpropüleen / HT äravoolutorud, istmekestad, pakendid, sõidukite detailid 250 °C keevitustemperatuur / Sinise südamikuga hele leek, tilgad põlevad edasi, terav lõhn; kõrisev kõla
- **ABS** / Sõidukite detailid, seadmete korpused, kohvrid 350 °C keevitustemperatuur / Must, helvestega suits, magusapoolne lõhn; kõrisev kõla

8. Utiliseerimine

Elektriseadmed, lisatarvikud ja pakendid tuleb suunata keskkonnateadlikku taaskasutusse.



Ärge visake elektriseadmeid olmejäätmete hulka!

Ainult ELi riikidele:

Vastavalt vanu elektri- ja elektroonikaseadmeid puudutavale kehtivale Euroopa määrusele ja selle rakendamisele rahvusvahelises õiguses tuleb kasutuskõlbmatud elektriseadmed koguda eraldi ning suunata keskkonnateadlikku taaskasutusse.

9. Vastavusdeklaratsioon

STEINEL Tools GmbH deklareerib käesolevaga, et kuumaõhupuhur HM 2620 E vastab direktiivile 2006/42/EÜ. ELi vastavusdeklaratsiooni täielik tekst on kättesaadav järgmisel Interneti-aadressil:
www.steinell.de

10. Tootja garantii

STEINEL Tools GmbH, Dieselstraße 80-84,
33442 Herzebrock-Clarholz tootja garantii
Kõik STEINELi tooted vastavad kõrgeimatele kvaliteedinõuetele. Seetõttu anname meie, tootjana, Teile kui uue STEINELi toote esimesele ostjale hea meelega garantii vastavalt järgmistele tingimustele: Garantii hõlmab puuduste vabadust, mis on tõendatavalt tingitud materjali- või tootmisveast ja millest teatatakse meile viivitamatult pärast avastamist ja garantiiperioodi jooksul. Garantii kehtib ainult STEINEL Professional toodetele, mis on ostetud ja kasutatud Eestis.

EE

Kui te müüte või annate toote edasi, ei lähe garantii üle järgmisele omanikule.

Meie garantii teenused tarbijatele

Allpool esitatud sätted kehtivad tarbijatele. Tarbija on iga füüsiline isik, kes ostu sooritamisel ei tegutse oma äri- ega füüsilisest isikust ettevõtjana. Meil on õigus valida, kas täidame garantii kohustuse tasuta remondi või tasuta asendamise (vajadusel samaväärse või kõrgema väärtusega järgmise mudeliga). Teie ostetud STEINEL Professional toote garantii kehtib **1 aasta** alates toote ostukuupäevast. Meie poolt parandatud või asendatud komponendid on garantii kehtivusaja jooksul hõlmatud käesoleva garantiiga. Me kanname transpordikulud, kuid mitte tagasisaatmise transpordiriskid.

Meie garantii teenused ettevõtjatele

Alljärgnevad sätted kehtivad ettevõtjatele. Ettevõtja on füüsiline või juriidiline isik või õigusvõimeline isik, kes teeb ostu oma äri- või iseseisva kutsetegevuse raames. Meil on õigus valida, kas täidame garantii kohustused puuduste tasuta kõrvaldamisega, tasuta asendamise (vajadusel sama või kõrgema väärtusega järgmise mudeliga) või krediidi väljastamisega. Teie ostetud STEINEL Professional toote garantii kehtib **1 aasta** alates toote ostukuupäevast. Meie poolt parandatud või asendatud komponendid on hõlmatud käesoleva garantiiga järelejäänud garantiiaja jooksul. Garantii raames ei kata me teie kulutusi, mis on seotud puuduste kõrvaldamisega, ega teie kulutusi puuduliku toote eemaldamiseks ja asendustootega asendamiseks.

Seadusjärgsed puudustega seotud õigused, tasuta teenus

Siin kirjeldatud teenused kehtivad lisaks seadusjärgsetele garantiioigustele – sealhulgas tarbijate erikaitsetsätetele – ega piira ega asenda neid.

Teie seadusjärgsete õiguste kasutamine puuduste korral on tasuta.

Garantii erandid

See garantii ei kehti järgmistel juhtudel:

- tooteosade kasutamisest tingitud või muu loomulik kulumine või STEINEL Professional toote defektid, mis on tingitud kasutamisest või muust loomulikust kulumisest,
- toote ettenähtust mittevastav või ebaõige kasutamine või kasutusjuhendite eiramine,
- kui tootele on omavoliliselt tehtud lisandusi, ümberehitusi või muid muudatusi või kui puudused on tingitud selliste lisaseadmete, täiendavate osade või varuosade kasutamisest, mis ei ole STEINELi originaalosad,
- kui toodete hooldus ja hooldus ei ole toimunud vastavalt kasutusjuhendile,
- kui paigaldus ja installatsioon ei ole toimunud vastavalt STEINELi paigaldus- ja installatsioonijuhenditele,
- transpordikahjustuste või -kaotuste korral.

Saksa õiguse kohaldamine

Kohaldatakse Saksa õigust, välja arvatud ÜRO rahvusvaheliste kaubanduslepingute konventsioon (CISG).

Tarbijate suhtes jäävad kehtima kohustuslikud tarbijakaitse sätted selle riigi õiguses, kus teie tavaline elukoht asub.

Nõude esitamine

Kui soovite kasutada garantiid, saatke toode koos originaalostukviitungiga, millel peab olema märgitud ostukuupäev ja toote nimetus, kas oma edasimüüjale või otse aadressile: FORTRONIC AS – Tööstuse tee 10, 61715, Tõrvandi, Ülenurme vald, Tartumaa (Ülenurme Tehnop), Eesti. Soovitame teil seetõttu hoida ostukviitungit hoolikalt alles kuni garantiiperioodi lõpuni.

Kui teil on küsimusi garantiitingimuste kohta, helistage meile telefonil +49 5245 448 188 või saatke meile e-kiri aadressile service@steinel.de. Me aitame teid hea meelega!

1 AASTA
TOOTJA
GARANTIID

11. Tehnilised andmed

- Võrguühendus: 220–230 V, 50/60 Hz
- Võimsus: 2.300 W
- Temperatuur: 50–700 °C, astmeteta seadistatav
- Õhukogus: 150–500 l/min, astmeteta seadistatav
- Õhurõhk: 4.000 Pa
- Ø väljapuhketoru: 30 mm, „Professional“ düüside kasutamine
- Mootori eluiga: u 10.000 tundi
- Kütteseadme eluiga: u 800 tundi
- Jääkkuumuse näidik: jah
- Võrgukaabel: H07 RN-F 2X1 3,0 M
- Kaitseklass: II
- Termokaitse: jah
- Emissioon-helirõhutase: ≤ 70 dB (A)
- Vibratsiooni koguväärtus: $\leq 2,5$ m/s² | K = 0,08 m/s²
- Kaal võrgukaablita: 0,84 kg

Turinys

1.	Apie šį dokumentą	414
2.	Bendrieji saugos nurodymai	414
3.	Įrenginio elementai	417
4.	Užsakymas	419
5.	Techninė priežiūra	422
6.	Remontas	423
7.	Paraiškos	426
8.	Šalinimas	428
9.	Atitikties deklaracija	428
10.	Gamintojo garantija	428
11.	Techniniai duomenys	431

1. Apie šį dokumentą

- Autorių teisės saugomos. Perspausdinti, taip pat ir atskiras ištraukas, leidžiama tik gavus mūsų sutikimą.
- Pasiliekiama teisė daryti pakeitimus techninio tobulinimo tikslais.



Įspėjimas apie pavojus!



Įspėjimas apie pavojų dėl aplinkos poveikio!



Įspėjimas apie nuodingas dujas ir užsidegimo pavojų!



Įspėjimas apie elektros pavojų!

2. Bendrieji saugos nurodymai



Pavojus dėl naudojimo instrukcijos nesilaikymo!

Šioje instrukcijoje pateikta saugaus elgesio su prietaisu informacija. Didžiausias dėmesys kreipiamas į galimus pavojus. Nesilaikant nurodymų galimi mirtini arba sunkūs sužalojimai.

- Kruopščiai perskaitykite instrukciją.
- Laikykitės saugos nurodymų.
- Laikykite pasiekiamoje vietoje.

Naudojant elektrinius įrankius, būtina laikytis šių pagrindinių saugos priemonių, kad apsisaugotumėte nuo elektros smūgio, susižalojimo ir gaisro pavojaus.

Jei su prietaisu elgiamasi neatsargiai, gali kilti gaisras arba nukentėti žmonės.

Prieš pradėdami eksploatuoti, patikrinkite, ar prietaisas nėra pažeistas (maitinimo tinklo prijungimo laidas, korpusas ir pan.), ir nenaudokite prietaiso, jei jis pažeistas. Nenaudokite prietaiso be priežiūros. Vaikus reikia prižiūrėti, kad jie nežaistų su prietaisu.

Pradinis paleidimas

Pirmą kartą naudojant gali išsiskirti šiek tiek dūmų. Dūmus sukelia rišamosios medžiagos, kurios išsiskiria iš šildytuvo izoliacinės plėvelės dėl karščio pirmojo naudojimo metu. Kad dūmai greitai pasišalintų, prietaisą reikia pastatyti ant pagrindo. Darbo vieta pirmojo naudojimo metu turi būti gerai vėdinama. Išsiskiriantys dūmai nėra kenksmingi!



Įspėjimas apie pavojų dėl aplinkos poveikio!

- Nelaikykite elektrinių įrankių po lietuimi. Nenaudokite elektrinių įrankių, kai jie yra drėgni arba drėgnoje ar šlapioje aplinkoje.
- Būkite atsargūs naudodami prietaisus šalia degių medžiagų.
- Nesitaikykite į tą pačią vietą ilgą laiką.
- Nenaudokite esant sprogiai atmosferai.
- Šiluma gali būti perduodama uždengtoms degioms medžiagoms.



Įspėjimas apie elektros pavojų!

- Venkite kūno sąlyčio su žemintomis dalimis, pvz., vamzdžiais, radiatoriais, viryklėmis, šaldytuvais.
- Nepalikite prietaiso be priežiūros, kol jis veikia.



Saugiai laikykite įrankius.

- Panaudoję prietaisą pastatykite ant pastovaus paviršiaus ir leiskite jam atvėsti, prieš jį supakuodami.

- Nenaudojami įrankiai turi būti laikomi sausoje, užrakintoje, vaikams nepasiekiamoje patalpoje.
- Šį prietaisą gali naudoti vaikai nuo 8 metų ir vyresni bei asmenys su ribotomis fizinėmis, jutiminėmis ar protinėmis galimybėmis arba neturintys pakankamai patirties ir žinių, jei jie buvo prižiūrimi arba instruktuojami, kaip saugiai naudoti prietaisą, ir supranta su tuo susijusius pavojus.
- Vaikams draudžiama žaisti su prietaisu.
- Valymo ir naudotojo priežiūros darbų negali atlikti vaikai be priežiūros.



Neperkraudkite savo įrankių!

- Geriau ir saugiau dirbsite nurodytame našumo diapazone.
- Nenešiotkite įrankio už laido ir nenaudokite jo norėdami ištraukti kištuką iš lizdo.
- Saugokite kabelį nuo karščio, alyvos ir aštrių briaunų.



Įspėjimas apie nuodingas dujas ir užsidegimo pavojų!

- Saugumo sumetimais naudokite tik tuos priedus ir antgalius, kurie nurodyti naudojimo instrukcijoje arba kuriuos rekomenduoja ar nurodo įrankio gamintojas.
- Naudojant kitus įrankius ar priedus, nei rekomenduojama naudojimo instrukcijose ar kataloge, gali kilti pavojus susižaloti.



Remonto darbus gali atlikti tik kvalifikuotas elektrikas

- Šis elektrinis įrankis atitinka atitinkamas saugos taisykles.
- Remonto darbus gali atlikti tik kvalifikuotas elektrikas, priešingu atveju operatoriui gali įvykti nelaimingas atsitikimas.

3. Įrenginio elementai

3.1



- 1 Spec. plieno oro išpūtimo vamzdis
- 2 Nuimamas apsauginis vamzdis
- 3 Oro įleidimas su įrengtu smulkių dalelių oro filtru
- 4 Minkštas apmušalas stabiliam pastatymui
- 5 Šviesadiodis displėjus
- 6 Nuimamas dangtelis temperatūros skeneriui „HM Scan PRO“ uždėti
- 7 Atsparus guminis kabelis
- 8 ĮJ. / IšJ. klavišas
- 9 Manipuliatorius (temperatūrai ir oro kiekiui nustatyti)
- 10 Oro kiekio režimo mygtukas
- 11 Programų pasirinkimo mygtukas ir išsaugojimo mygtukas
- 12 Liekamosios kaitros rodiklis
- 13 Patogi minkšta rankena
- 14 Keičiamasis tinklo kabelis

LT

Priedai

- 1 Apskritas antgalis 5 mm
- 2 Apskritas antgalis 10 mm
- 3 Apskritas antgalis 5 mm, prailgintas
- 4 Kampinis plokščias antgalis 20x2 mm
- 5 Kampinis plokščias antgalis 20x2 mm, tiesus
- 6 Kampinis plokščias antgalis 40x2 mm
- 7 Kampinis plokščias antgalis 30x2 mm
- 8 Kampinis plokščias antgalis 40x2 mm, perforuotas
- 9 Plokščias antgalis 60x2 mm bitumui
- 10 Prispaudimo volelis 50 mm
- 11 Prispaudimo volelis 35 mm
- 12 Tenty žirklys
- 13 „Kehlfix“
- 14 Suvirinimo siūlės šliaužiklis
- 15 Suvirinimo batas
- 16 Greitojo suvirinimo antgalis 3 mm
- 17 Greitojo suvirinimo antgalis 4 mm
- 18 Greitojo suvirinimo antgalis 5 mm
- 19 Greitojo suvirinimo antgalis 3 mm, su siauru oro tarpu
- 20 Greitojo suvirinimo antgalis 4 mm, su siauru oro tarpu
- 21 Greitojo suvirinimo antgalis 5 mm, su siauru oro tarpu
- 22 Leistuvai
- 23 Lenktas rėžtuvai
- 24 Reflektorinis litavimo antgalis
- 25 Reflektorinis antgalis 20 mm
- 26 Reflektorinis antgalis 35 mm
- 27 Sietinis reflektorinis antgalis 35x20 mm
- 28 Sietinis reflektorinis antgalis 50x35 mm
- 29 Gaubiamasis reflektorinis antgalis
- 30 HM Scan PRO

Jūsų saugumui:

- Prietaise yra termoapsauga.
- Esant perkrovai, šiluminis saugiklis visiškai išjungia prietaisą.

4. Užsakymas

Atkreipkite dėmesį: atstumas iki apdorojamo objekto priklauso nuo medžiagos ir numatomo apdorojimo būdo. Visada iš pradžių reikia atlikti bandymą dėl oro kiekio ir temperatūros! Su užmaunamais antgaliais, kuriuos galima įsigyti kaip prietaiso reikmenis (žr. puslapyje apie prietaiso reikmenis), karštą orą galima tiksliai nukreipti į tam tikrą tašką arba paviršių.

Būkite atsargūs keisdami karštus antgalius! Jeigu karšto oro pūtiklį naudojate kaip pastatomą prietaisą, atkreipkite dėmesį, kad jis stovėtų stabiliai ir pagrindas būtų švarus. Įjungus įvyksta trumpalaikiai įtampos kryčiai. Esant nepalankioms naudojimo aplinkybėms galima pakenkti kitiems prietaisams. Jeigu tinklo varža mažesnė nei 0,35 omo, triktys mažai tikėtinos.

1. Eksploatacijos pradžia

Prietaisas įjungiamas ir išjungiamas ĮJ./IŠJ. mygtuku **8**, esančiu rankenos galinėje dalyje. Manipulatorius **9** skirtas temperatūrai, oro kiekiui ir ventilatoriaus sūkių skaičiui nustatyti.

2. Temperatūros nustatymas

Temperatūrą galima nustatyti 50 – 700 °C diapazone valdymo zonoje esančiu manipulatoriumi su LCD ekranėliu. Faktinė temperatūra matuojama išpūtimo vamzdžio gale ir rodoma displejuje. Manipulatorius **9** naudojamas kaip įvedimo mygtukas su minuso / pliuso funkcija.

Trumpais „+/-“ manipulatoriaus spustelėjimais nustatyta reikšmė mažinama arba didinama 10° žingsniais. Ilgiau laikant manipulatorių paspaustą temperatūros reikšmės įvedamos greičiau. Nustačius pageidaujamą temperatūrą, priklausomai nuo pasirinktų sūkių skaičiaus ar oro kiekio pūtikliui reikia kelių sekundžių, kad pasiektų nustatytą reikšmę. Nustatytoji temperatūra 3 sekundėms pasirodo displejuje. Po to jame parodoma faktinė temperatūra.

„°C/°F“ simbolis mirksi, kol pasiekiami nustatytoji temperatūra.

Norėdami iš naujo nustatyti temperatūrą, tiesiog pajudinkite manipuliatorių padidindami arba sumažindami temperatūrą. Išjungus karšto oro pūtiklį, lieka nustatyta paskutinė reikšmė.

3. Oro kiekio nustatymas

Norėdami pakeisti oro kiekį visų pirma paspauskite mygtuką „Oro kiekio režimas“ **10**; ventilatoriaus simbolis mirksi. Po to atlikite nustatymus manipuliatoriumi. Jeigu per 5 sekundes oro kiekis nepakeičiamas, oro kiekio nustatymo režimas išsijungia automatiškai. Jeigu nustačius oro kiekį oro kiekio mygtukas paspaudžiamas iš naujo, oro kiekio nustatymo režimas išsijungia nedelsiant. Oro kiekis kinta nuo min. 150 l/min. iki maks. 500 l/min.

4. Programų režimas (P)

Gamykloje yra nustatytos keturios programos dažniausiai atliekamiems darbams. Norėdami atidaryti programų režimą, paspauskite mygtuką „P“. Programą 1 žymi skaičius 1. Toliau spausdami programų mygtuką įjungsite 2–4 programas. Pakartotinai spausdami grįšite į įprastą režimą.

Iš anksto nustatytos programos

Programa	Temperatūra °C	Oras l/min.
1	250 °C	ca. 350
2	350 °C	ca. 400
3	450 °C	ca. 500
4	550 °C	ca. 400

5. Išsaugojimo funkcija (S)

Keturių programų reikšmės gali būti bet kada keičiamos ir išsaugomos. Norėdami tai padaryti, visų pirma paspauskite programų mygtuką „P“ **11**, kol bus parodyta keistina programa. Nustatykite pageidaujamą temperatūrą ir oro kiekį. Išsaugojimo simbolis mirksi skystųjų kristalų ekrane signalizuodamas, kad pasirinkta naudotojo programa buvo pakeista. Norėdami išsaugoti šiuos nustatymus pasirinktoje naudotojo programoje, paspauskite programų pasirinkimo mygtuką ir laikykite jį paspaustą. Išsaugojimo simbolis mirksi dar maždaug 2 sek. Kai išsaugojimo simbolis pradeda šviesti nemirksėdamas, tai reiškia, kad įvesti į programą duomenys išsaugoti. Norėdami grįžti prie įprastų funkcijų spauskite programų mygtuką, kol displejuje išnyks programų simbolis.

Temperatūros registracija ant gaminio

Temperatūros registracijai ant gaminio rekomenduojame naudoti STEINEL temperatūros skenerį „HM Scan PRO“.

5. Techninė priežiūra

Smulkių dulkių filtras

Prie HM 2620 E pridedamas smulkių dalelių filtras **3**. Norėdami sumontuoti atlaisvinkite oro įleidimo angą ir įstatykite filtrą. Valydami (suslėgtuoju oru) atlaisvinkite varžtus (a), nuimkite dangtį, išimkite filtrą.

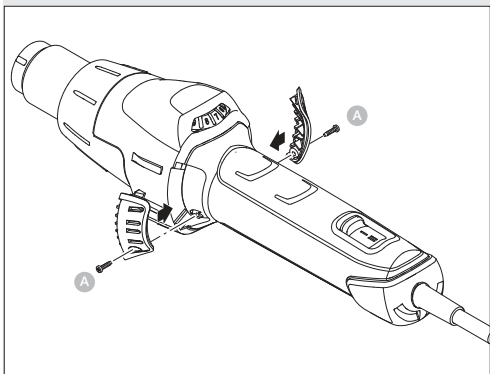

6. Remontas

Kabelio keitimas

Jei elektros maitinimo tinklo kabelis yra pažeistas, jį galima lengvai pakeisti neatidarius korpuso.

6.1

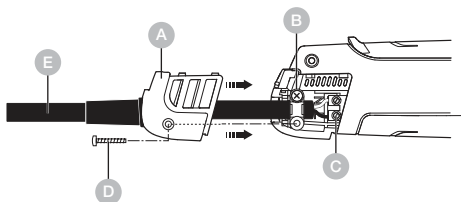

Svarbu! Prietaisą atjunkite nuo elektros maitinimo tinklo.

1. Atlaisvinkite varžtą **D** ir nutraukite dangtelį **A**.
2. Atlaisvinkite įtempimo mažinimo gnybtą **B**.
3. Atlaisvinkite tinklo gnybtus **C**.
4. Ištraukite laidą **E**.
5. Įkiškite naują kabelį ir jį pritvirtinkite atlikdami anksčiau nurodytus veiksmus atvirkštine tvarka (1. Priveržkite tinklo gnybtus ir t. t.).

LT

Kaitinimo perjungimas

HM 2620 E kaitinimas įjungiamas ir gali būti perjungtas keliais paprastais etapais.

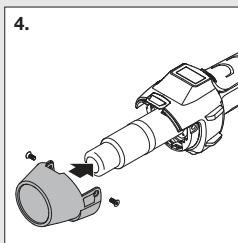
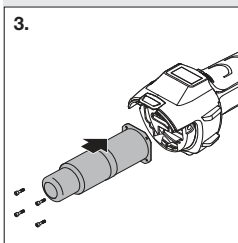
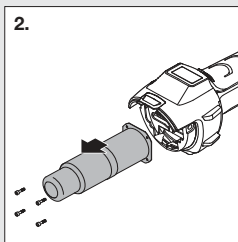
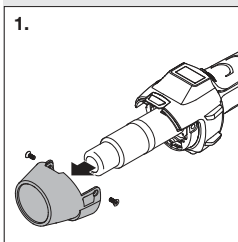

1. **Svarbu!** Prietaisą atjunkite nuo elektros maitinimo tinklo.
2. Atlaisvinkite varžtus nuo apsauginio vamzdžio (1 pav.).
3. Nuimkite apsauginį vamzdį (1 pav.).
4. Atlaisvinkite 4 varžtus išpūtimo vamzdžio gale (2 pav.).
5. Nutraukite šildymo elementą ir pakeiskite nauju (2/3 pav.).
6. Vėl priveržkite šildymo elementą (3 pav.).
7. Priveržkite apsauginį vamzdį (4 pav.).

Kitos funkcijos

Apsauga nuo pakartotinio įsijungimo

Apsauga nuo pakartotinio įsijungimo neleidžia netyčia įsijungti karšto oro pūtikliui nutrūkus elektros energijos tiekimui. Tik dar kartą paspaudus ĮJ. / IŠJ. mygtuką **8** karšto oro pūtiklis vėl parengiamas eksploatacijai.

LOC funkcija

Siekiant išvengti esminių pasirinktų nustatymų nusimušimo, prietaise HM 2620 E įrengta funkcija „Lockable Override Control“ (LOC). Norėdami sužinoti, kaip nustatyti LOC funkciją, susisieki su mūsų aptarnavimo tarnyba.

7. Paraiškos

Toliau pateikiame keletą STEINEL karšto oro pūstuvų taikymo sričių.

7.1



- Bitumo sulydymas.
- Tentų ir plėvelių sulydymas.
- PVC grindų dangos ir linoleumo sulydymas.

- Visų termoplastinių kietųjų medžiagų apdorojimas plastikų ir talpų konstrukcijose.
- Termoplastinių plastikų formavimas..
- Drėgnų paviršių džiovinimas.
- Klijų ir lydomųjų klijų aktyvinimas ir atklijavimas.
- Visų rūšių džiovinimo ir kaitinimo procesai.

Tinkamos suvirinimo vielos pasirinkimas virinant sintetines medžiagas

Darbinė medžiaga / Pritaikymo būdai / Skiriamieji požymiai

- **Kietasis PVC** / Vamzdžiai, furnitūra, plokštės, statybiniai profiliai, techninės formų dalys esant 300 °C suvirinimo temperatūrai / Anglėja liepsnoje, aštrus kvapas; užsitęsiantis garsas
- **Kietasis PE (HDPE)** Polietilenas / Vonios, krepšiai, talpos, izoliacinės medžiagos, vamzdžiai esant 300 °C suvirinimo temperatūrai / Šviesi geltona liepsna, lašai dega toliau, skleidžia gęstančios žvakės kvapą; užsitęsiantis garsas
- **PP** Polipropilenas / HT nutekamieji vamzdžiai, kiaučio formos sėdynės, pakuotės, automobilių dalys esant 250 °C suvirinimo temperatūrai / Šviesi liepsna, liepsnos vidus mėlynas, lašai dega toliau, aštrus kvapas; užsitęsiantis garsas
- **ABS** / Automobilių dalys, prietaisų korpusai, lagaminai esant 350 °C suvirinimo temperatūrai / Juodi, tiršti dūmai, saldus kvapas; užsitęsiantis garsas

8. Šalinimas

Elektros prietaisai, priedai ir pakuotės turi būti perdirbami aplinkai nekenksmingu būdu.



Neišmeskite elektros prietaisų kartu su buitinėmis atliekomis!

Tik ES šalims:

Remiantis galiojančia Europos Sąjungos Direktyva dėl elektros ir elektronikos įrangos atliekų ir jos perkėlimo į nacionalinę teisę, nebetinkami naudoti elektros prietaisai turi būti renkami atskirai ir perdirbami aplinkai nekenksmingu būdu.

9. Atitikties deklaracija

STEINEL Tools GmbH pareiškia, kad karšto oro pūstuvus HM 2620 E atitinka Direktyvą 2006/42/EB Visą ES atitikties deklaracijos tekstą galima rasti šiuo interneto adresu: www.steinell.de

10. Gamintojo garantija

Gamintojo garantija, suteikta STEINEL Tools GmbH, Dieselstraße 80-84, 33442 Herzebrock-Clarholz
Visi STEINEL produktai atitinka aukščiausius kokybės reikalavimus. Dėl to mes, kaip gamintojai, pirmiesiems naujo STEINEL produkto pirkėjams suteikiame garantiją pagal toliau nurodytas sąlygas: Garantija apima trūkumus, kurie, kaip įrodyta, yra susiję su medžiagų ar gamybos defektais ir apie kuriuos mums buvo pranešta nedelsiant po jų nustatymo ir per garantinį laikotarpį. Garantija galioja tik STEINEL Professional produktams, kurie buvo įsigyti ir naudojami Lietuvoje. Jei produktą parduosite ar perduosite kitam asmeniui, garantija neperduodama naujam savininkui.

Mūsų garantinės paslaugos vartotojams

Toliau pateiktos nuostatos taikomos vartotojams. Vartotojas yra bet kuris fizinis asmuo, kuris sudarant pirkimo sandorį neveikia nei vykdydamas savo komercinę, nei savarankišką profesinę veiklą. Mes galime pasirinkti, ar garantinę paslaugą teiksime nemokamai remontuodami, ar nemokamai keisdami (atitinkamu atveju – lygiaverčiu ar aukštesnės vertės nauju modeliu). Jūsų įsigyto STEINEL Professional produkto garantinis laikotarpis yra **1 metai** nuo produkto pirkimo datos. Mūsų remontuoti arba pakeisti komponentai yra garantuojami likusiu garantiniu laikotarpiu. Mes padengiame transportavimo išlaidas, tačiau neatsakome už grąžinimo transportavimo riziką.

Mūsų garantinės paslaugos verslininkams

Toliau pateiktos nuostatos taikomos verslininkams. Verslininkas yra fizinis arba juridinis asmuo arba juridinio asmens statusą turinti asmenų bendrija, kuri sudarant pirkimo sandorį veikia vykdydama savo komercinę arba savarankišką profesinę veiklą. Mes galime pasirinkti, ar garantinę paslaugą teiksime nemokamai pašalinant trūkumus, nemokamai pakeičiant (jei reikia, lygiaverčiu arba aukštesnės kokybės modeliu) arba išrašydami kredito avansą. Jūsų įsigyto STEINEL Professional produkto garantinis laikotarpis yra **1 metai** nuo produkto pirkimo datos. Mūsų remontuoti arba pakeisti komponentai yra garantuojami likusiu garantiniu laikotarpiu. Garantijos paslaugos apima ne Jūsų išlaidas, reikalingas trūkumų pašalinimui, ir ne Jūsų išlaidas, susijusias su defektuoto produkto išmontavimu ir pakeitimo produkto montavimu.

Teisinės teisės dėl trūkumų, nemokamumas

Čia aprašytos paslaugos galioja papildomai prie įstatymuose numatytų garantinių reikalavimų, įskaitant specialias vartotojų apsaugos nuostatas, ir jų neapriboja bei nepakeičia. Jūsų įstatymuose numatytų teisių įgyvendinimas trūkumų atveju yra nemokamas.

LT

Garantijos išimtys

Ši garantija aiškiai netaikoma:

- dėl naudojimo ar kitokio natūralaus produkto dalių nusidėvėjimo arba STEINEL Professional produkto defektų, kurie atsirado dėl naudojimo ar kitokio natūralaus nusidėvėjimo,
- jei produktas buvo naudojamas ne pagal paskirtį arba netinkamai, arba nesilaikant naudojimo instrukcijų,
- jei produktas buvo savavališkai modifikuotas, pertvarkytas arba kitaip pakeistas, arba jei defektai atsirado dėl to, kad buvo naudojami ne STEINEL originalios dalys, o priedai, papildomos dalys arba atsarginės dalys,
- jei produktai nebuvo prižiūrimi ir prižiūrimi pagal naudojimo instrukcijas,
- jei montavimas ir įrengimas nebuvo atlikti pagal STEINEL montavimo ir įrengimo instrukcijas,
- jei buvo padaryta transportavimo žala arba prarasta.

Vokietijos teisės taikymas

Taikoma Vokietijos teisė, išskyrus Jungtinių Tautų konvenciją dėl tarptautinių prekių pirkimo-pardavimo sutarčių (CISG). Vartotojams lieka galioti privalomos vartotojų apsaugos nuostatos, galiojančios valstybėje, kurioje jie paprastai gyvena.

Reikalavimo pareiškimas

Jei norite pasinaudoti garantija, prašome produktą kartu su originaliu pirkimo dokumentu, kuriame turi būti nurodyta pirkimo data ir produkto pavadinimas, išsiųsti savo platintojui arba tiesiogiai adresu:

KVARCAS – Neries krantine 32, 48463 Kaunas, Lietuva.
Todėl rekomenduojame pirkimo kvitą kruopščiai saugoti iki garantinio laikotarpio pabaigos.

Jei turite klausimų apie garantijos sąlygas, skambinkite mums tel. +49 5245 448 188 arba rašykite el. paštu service@steinel.de. Mes mielai Jums padėsime!

1 METŲ
GAMINTOJŲ
GARANTIJA

11. Techniniai duomenys

- Prijungimas prie elektros tinklo: 220–230 V, 50/60 Hz
- Galingumas: 2.300 W
- Temperatūra: 50–700 °C, nustatoma be pakopų
- Oro kiekis: 150–500 l/ min, nustatoma be pakopų
- Oro slėgis: 4.000 Pa
- Ø Oro išpūtimo vamzdis: 30 mm, profesionalūs antgaliai
- Variklio tarnavimo trukmė: Maždaug 10.000 val.
- Šildymo elemento tarnavimo trukmė: Maždaug 800 val.
- Liekamosios kaitros rodiklis: Taip
- Laidas: H07 RN-F 2X1 3,0 M
- Apsaugos klasė: II
- Šiluminis saugiklis: Taip
- Spinduliuojamojo garso slėgio lygis: ≤ 70 dB (A)
- Bendra vibracijų reikšmė: $\leq 2,5$ m/s² | $K = 0,08$ m/s²
- Svoris be tinklo laido: 0,84 kg

Saturs

1.	Par šo dokumentu	433
2.	Vispārēji drošības norādījumi	433
3.	Ierīces elementi	436
4.	Nodošana ekspluatācijā	438
5.	Uzturēšana	441
6.	Remonts	442
7.	Pieteikumi	445
8.	Utilizācija	447
9.	Atbilstības deklarācija	447
10.	Ražotāja garantija	447
11.	Tehniskie dati	450

1. Par šo dokumentu

- Autortiesības ir aizsargātas. Pārpublicēšana, arī atsevišķu izvilkumu veidā, tikai ar mūsu atļauju.
- Paturam tiesības veikt izmaiņas, kas saistītas ar tehnikas attīstību.



Brīdinājums par bīstamību!



Brīdinājums par vides ietekmes radītiem apdraudējumiem!



Brīdinājums par toksiskām gāzēm un aizdegšanās risku!



Brīdinājums par bīstamību elektrības dēļ!

2. Vispārēji drošības norādījumi



Neievērojot lietošanas pamācību, draud briesmas!

Šī pamācība ietver svarīgu informāciju drošai ierīces lietošanai. Uz iespējamiem riskiem tiek īpaši norādīts. Neievērošana var izraisīt nāvi vai smagu savainošanos.

- Rūpīgi izlasiet pamācību.
- Ievērojiet drošības norādes.
- Uzglabājiet pieejamā vietā.

Lietojot elektroinstrumentus, jāievēro šādi drošības pamatpasākumi, lai pasargātu no elektriskās strāvas trieciena, traumām un ugunsgrēka riska.

Ja ar ierīci nerīkojas uzmanīgi, var izcelties ugunsgrēks vai tikt ievainoti cilvēki. Pirms nodošanas ekspluatācijā pārbaudiet, vai ierīce nav bojāta (strāvas pieslēguma kabelis, korpuss utt.), un nedarbiniet ierīci, ja tā ir bojāta.

Nedarbiniet ierīci bez uzraudzības. Bērni ir jāuzrauga, lai nodrošinātu, ka viņi nespēlēsies ar ierīci.

Sākotnējā nodošana ekspluatācijā

Pirmās lietošanas reizes var izdalīties daži dūmi. Dūmus rada saistvielas, kas no sildītāja izolācijas folijas izdalās karstuma ietekmē pirmās lietošanas laikā. Ierīce jānovieto uz pamatnes, lai nodrošinātu ātru dūmu izvadīšanu. Pirmās lietošanas laikā darba zonai jābūt labi vēdināmai. Izdalītie dūmi nav kaitīgi!



Brīdinājums par vides ietekmes radītiem apdraudējumiem!

- Nepakļaujiet elektriskos instrumentus lietus iedarbībai. Nelietojiet elektriskos instrumentus, ja tie ir mitri vai atrodas mitrā vai slapjā vidē.
- Esiet uzmanīgi, lietojot ierīces viegli uzliesmojošu materiālu tuvumā.
- Ilgāku laiku netēmējiet uz vienu un to pašu vietu.
- Nelietot sprādzienbīstamā vidē.
- Siltumu var novadīt uz degtspējīgiem materiāliem, kas ir pārklāti.



Brīdinājums par bīstamību elektrības dēļ!

- Izvairīties no ķermeņa saskares ar iezemētām daļām, piemēram, caurulēm, radiatoriem, plītim, ledusskapjiem.
- Neatstājiet ierīci bez uzraudzības, kamēr tā darbojas.



Droši uzglabājiet darbarīkus.

- Pēc lietošanas novietojiet ierīci uz stāvošas virsmas un ļaujiet tai atdzist, pirms to iepakojat.
- Neizmantojie darbarīki jāuzglabā sausā, aizslēgtā telpā, bērniem nepieejamā vietā.
- Šo ierīci var lietot bērni vecumā no 8 gadiem un vecāki, kā arī personas ar ierobežotām fiziskajām, maņu vai garīgajām spējām vai pieredzes un zināšanu trūkumu, ja

tās ir uzraudzītas vai instruētas par ierīces lietošanu drošā veidā un saprot ar to saistītos apdraudējumus.

- Bērni nedrīkst spēlēties ar ierīci.
- Tīrīšanu un lietotāja apkopi nedrīkst veikt bērni bez uzraudzības.



Nepārslogojiet darbarīkus!

- Jūs strādājat labāk un drošāk noteiktajā veikspējas diapazonā.
- Nenoņemiet rīku aiz kabeļa un neizmantojiet to, lai izvilktu kontaktdakšu no kontaktligzdas.
- Aizsargājiet kabeli no karstuma, eļļas un asām malām.



Brīdinājums par toksiskām gāzēm un aizdegšanās risku!

- Savas drošības labad izmantojiet tikai tos piederumus un palīgieiļces, kas ir norādītas lietošanas instrukcijā vai ko ir ieteicis vai norādījis darbarīka ražotājs.
- Darbarīku vai piederumu, kas nav ieteikti lietošanas instrukcijā vai katalogā, izmantošana var radīt personisku traumu risku.



Remontu var veikt tikai kvalificēts elektriķis

- Šis elektroinstruments atbilst attiecīgajiem drošības noteikumiem.
- Remontdarbus drīkst veikt tikai kvalificēts elektriķis, pretējā gadījumā operatoram var notikt nelaimes gadījumi.

3. Ierīces elementi

3.1

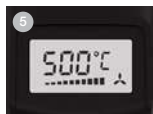

- 1 Nerūsējošā tērauda izplūdes caurule
- 2 Noņemama aizsargcaurule
- 3 Gaisa ieplūde (iesk. smalko putekļu filtru)
- 4 Mīkstais apvalks stabilitātei
- 5 LCD displejs (šķidro kristālu displejs)
- 6 Noņemama kape temperatūras skenera HM Scan PRO uzlikšanai
- 7 Izturīgs kabelis ar gumijas apvalku
- 8 Slēdzis IESL./IZSL.
- 9 Kursorsvira (Temperatūras un gaisa apjoma iestatīšana)
- 10 Taustiņš gaisa apjoma režīmam
- 11 Programmas izvēles taustiņš un atmiņas taustiņš
- 12 Atlikušā karstuma rādītājs
- 13 Noņemams, mīksts rokturis
- 14 Nomaināms elektrotīkla kabelis

Aksesuāri

- 1 Apaļā sprausla 5 mm
- 2 Apaļā sprausla 10 mm
- 3 Apaļā sprausla 5 mm, pahgarināta
- 4 Plakanā leņķa sprausla 20x2 mm
Plakanā leņķa sprausla 20x2 mm, taisni
- 5 Plakanā leņķa sprausla 40x2 mm
- 6 Plakanā leņķa sprausla 30x2 mm
- 7 Plakanā leņķa sprausla 40x2 mm, perforēts
- 8 Plakanā sprausla 60x2 mm bitumenam
- 9 Piespiešanas rullītis 50 mm
- 10 Piespiešanas rullītis 35 mm
- 11 Šķēres brezentam
- 12 Fiksācijas instruments
- 13 Metināšanas vīļu vadītājs
- 14 Kausēšanas uzgalis
- 15 Ātras kausēšanas uzgalis 3 mm
- 16 Ātras kausēšanas uzgalis 4 mm
- 17 Ātras kausēšanas uzgalis 5 mm
- 18 Ātras kausēšanas uzgalis 3 mm, ar šauru gaisa atveri
- 19 Ātras kausēšanas uzgalis 4 mm, ar šauru gaisa atveri
- 20 Ātras kausēšanas uzgalis 5 mm, ar šauru gaisa atveri
- 21 Salaidumu ēvele
- 22 Nazis
- 23 Reflektorsprausla lodēšanai
- 24 Reflektorsprausla 20 mm
- 25 Reflektorsprausla 35 mm
- 26 Sieta reflektorsprausla 35x20 mm
- 27 Sieta reflektorsprausla 50x35 mm
- 28 Reflektorsprausla ar čaulu
- 29 HM Scan PRO

Jūsu drošībai:

- Ierīce ir aprīkota ar aizsardzību pret pārkaršanu.
- Pārslodzes gadījumā temodrošinātājs ierīci izslēdz pilnībā.

4. Nodošana ekspluatācijā

Pievērsiet uzmanību! Attālums līdz apstrādājamam objektam atkarīgs no tā materiāla un paredzētā apstrādes veida. Vienmēr iepriekš pārbaudiet, vai gaisa daudzums un temperatūra iestatīti atbilstoši! Ar uzliekamajām sprauslām (skat. piederumu lappusi vākā) karstā gaisa strūklu iespējams koncentrēt uz konkrētu punktu vai plašāku virsmu.

Esiet uzmanīgi, nomainot karstas sprauslas! Ja celtniecības fēnu izmantojat kā stacionāru ierīci, novietojiet to uz stabilas, neslīdošas un tīras virsmas. Ieslēgšanas procesi rada īslaicīgu strāvas kritumu. Nelabvēlīgos tīkla apstākļos var rasties ierobežojumi citu ierīču darbībā. Arī tīkla pretestību gadījumā, kas ir mazākas par 0,35 Ohm, nav sagaidāmi traucējumi.

1. Ievade ekspluatācijā

Ierīci ieslēdz un izslēdz IESL./IZSL. slēdzi **8** roktura virspusē. Kursorsvira **9** kalpo temperatūras un gaisa apjoma, t.i., ventilatora apgriezību regulēšanai.

2. Temperatūras iestatīšana

Temperatūru iespējams regulēt ar kursorsvira apkopes panelī, kas aprīkots ar LCD displeju, amplitūdā no 50-700 °C. Faktiskā temperatūra tiek nolasīta caurules izejā un uzrādīta displejā. Kursorsvira **9** kalpo kā mīnus/plus funkcijas ievadīšanas taustiņi. Īsi piespiežot kursorsvira "+/-" taustiņu, iestatītā vērtība paaugstinās vai pazeminās 10° C soļos. Turot ilgāk nospiestu kursorsvira, vēlamā temperatūra tiek sasniegta ātrāk. Pēc vēlamās temperatūras iestatīšanas ventilatoram atkarībā no izvēlētajā apgriezību skaita / gaisa daudzuma nepieciešamas dažas sekundes, lai sasniegtu iestatītās vērtības. Iestatītā vajadzīgā temperatūra uz 3 sekundēm parādās displejā. Pēc tam tajā tiek parādīta aktuālā reālā temperatūra. „°C/°F” simbols mirgo tik ilgi, līdz tiek sasniegta vēlamā temperatūra.

Ja vēlaties iestatīt citu temperatūru, pakustiniet atkal kursorsviru, lai vērtību attiecīgi paaugstinātu vai samazinātu. Pēc celtniecības fēna izslēgšanas saglabājas pēdējā iestatītā temperatūra.

3. Gaisa daudzuma iestatīšana

Lai mainītu gaisa apjomu, vispirms nospiediet Gaisa apjoma režīma **10** taustiņu; mirgo ventilatora simbols. Pēc tam veiciet iestatīšanu ar kursorsviru. Ja 5 s laikā netiek veiktas izmaiņas gaisa apjomā, tad automātiski tiek atstāts gaisa apjoma iestatīšanas režīms. Ja lietotājs pēc gaisa apjoma iestatīšanas atkārtoti izmanto gaisa apjoma taustiņu, tad gaisa apjoma iestatīšanas režīms tiek nekavējoties atstāts. Gaisa apjoms variē no min. 150 l/min līdz maks. 500 l/min.

4. Programmrežīms (P)

Celtniecības fēnam rūpnīcā tiek iestatītas četras programmas, kas paredzētas biežāk veicamajiem darbiem. Programmrežīma ieslēgšanai nospiediet taustiņu "P". Displejā parādās cipars 1, kas apzīmē pirmo programmu. Vēlreiz piespiežot programmas taustiņu, varat izvēlēties programmas 2 – 4. Atkārtoti nospiežot taustiņu, Jūs atgriezīsities pie standarta režīma.

Iepriekš iestatītas programmas

Programma	Temperatūra °C	Gaiss l/min.
1	250 °C	ca. 350
2	350 °C	ca. 400
3	450 °C	ca. 500
4	550 °C	ca. 400

5. Atmiņas funkcija (S)

Iepriekšminēto četru programmu iestatījumus iespējams jebkurā laikā izmainīt un saglabāt atmiņā. Lai to izdarītu, vispirms nospiediet programmas taustiņu "P" **11** līdz tiek parādīta maināmā programma. Iestatiet vēlamo temperatūru un gaisa daudzumu. LCD ekrānā mirgo saglabāšanas simbols, lai parādītu, ka izvēlētajā lietotāja programma ir mainīta. Lai šo iestatījumu saglabātu izvēlētajā lietotāja programmā, ir jānospiež un jātur programmas izvēles taustiņš. Saglabāšanas simbols mirgo vēl apm. 2 s. Ja iedegas saglabāšanas simbols, iestatītās vērtības ir saglabātas programmā. Lai atgrieztos pie standartrežīma, turiet programmas taustiņu nospiestu, kamēr displejā nodziest programmas simbols.

Apstrādājamās detaļas temperatūras mērīšana

Apstrādājamās detaļas temperatūras mērīšanai mēs iesakām STEINEL temperatūras skeneri HM Scan PRO.

5. Uzturēšana

Smalko putekļu filtrs

HM 2620 E ir pievienots ③ smalko putekļu filtrs.

Lai uzmontētu, jāatskrūvē gaisa ieplūde un jāievieto filtrs.

Lai iztīrītu (ar saspiesto gaisu), ir jāatskrūvē skrūves (a), jānoņem nosegs, jāizņem filtrs.

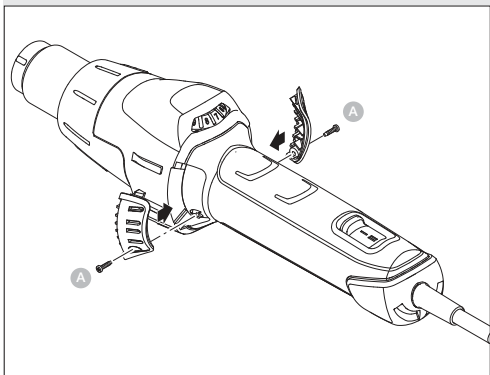

6. Remonts

Kabeļa nomaiņa

Ja kabelis ir bojāts, to var bez problēmām nomainīt, neatverot ierīces korpusu: Ja kabelis ir bojāts, to var bez problēmām nomainīt, neatverot ierīces korpusu:

6.1

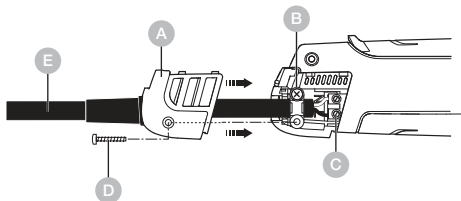

Svarīgi! Ierīce jāatslēdz no elektrotīkla.

1. Jāatskrūvē skrūve **D** un jānovelk pārsegs **A**.
2. Jāatbrīvo kabeļa fiksators **B**.
3. Jāatbrīvo pieslēguma spaiļi **C**.
4. Jāizvelk kabelis **E**.
5. Jāievieto jaunais kabelis un jāveic visas darbības apgrieztā secībā (1. jāpieskrūvē tīkla spaiļi utt.).

Apsildes maiņa

HM 2620 E apsilde ir iesprausta un to var nomainīt ar dažām rokas kustībām.

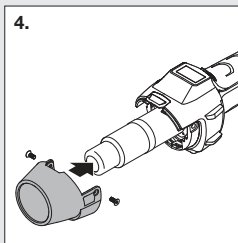
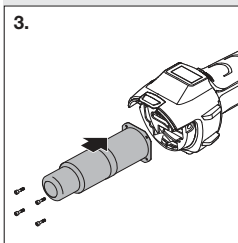
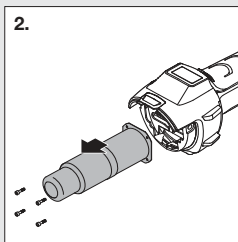
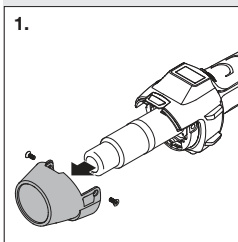

1. **Svarīgi!** Ierīce jāatslēdz no elektrotīkla.
2. Jāatskrūvē skrūves no aizsargcaurules (1. attēls).
3. Jānoņem aizsargcaurule (1. attēls).
4. Jāatskrūvē 4 skrūves izplūdes caurules beigās (2. attēls).
5. Jānoņem apsilde un jāapmaina pret jaunu (2/3. attēls).
6. Apsilde atkal jāpieskrūvē (3. attēls).
7. Jāpieskrūvē aizsargcaurule (4. attēls).

Citas funkcijas

Aizsardzība pret atkārtotu palaidi

Aizsardzība pret atkārtotu palaidi novērš nejaušu celtniecības fēna ieslēgšanos pēc elektrības pārrāvuma. Tikai, atkārtoti nospiežot IESL./IZSL. taustiņu **8**, celtniecības fēns atkal ir gatavs darbam.

LOC funkcija

Lai izvairītos no nejaušām iestatījumu izmaiņām, HM 2620 E aprīkots ar Lockable Override Control Function (LOC). Lai uzzinātu, kā var iestatīt LOC funkciju, sazinieties ar mūsu servisu.

7. Pieteikumi

Zemāk mēs parādīsim dažus STEINEL karstā gaisa pūtēju pielietojumus.

7.1



- Bitumena kausēšana.
- Brezenta un foliju sakausēšana.
- PVC grīdas segumu un linoleja sakausēšana.

LV

- Visu termoplastikas cieto materiālu pārstrāde plastmasas un konteineru industrijā.
- Termoplastikas plastmasu formu mainīšana.
- Mitru virsmu žāvēšana.
- Līmvielu un kūstošo līmju aktivēšana un šķīdināšana.
- Visu veidu žāvēšanas un sildīšanas procesi.

Ieteikumi metināšanas stieples izvēlei plastmasas metināšanai

Materiāls / Izmantošanas veidi / Atpazīšanas pazīmes

- **Cietais PVC** / Caurules, plāksnes, celtniecības profili, tehn. veidgabali 300 °C metināšanas temperatūra / Liesmā pārogļojas, asa smaka; klauzdoša skaņa
- **Cietais PE** (HDPE) polietilēns / Vannas, grozi, tvertnes, izolācijas materiāls, caurules 300 °C metināšanas temperatūra / Gaiša, dzeltena liesma, pilieni turpina degt, ož pēc nodzēstas sveces; klauzdoša skaņa
- **PP** polipropilēns / Kanalizācijas notekcaurules, iesaiņojums, automašīnu detaļas 250 °C metināšanas temperatūra / Gaiša liesma ar zilu centrālo daļu, pilieni turpina degt, asa smaka; klauzdoša skaņa
- **ABS** / Automašīnu detaļas, ierīču korpusi, čemodāni 350 °C metināšanas temperatūra / Melni, pārslaini dūmi, salkana smaka; klauzdoša skaņa

8. Utilizācija

Elektroierīces, piederumi un iepakojumi jānodod dabai draudzīgai atkārtotai pārstrādei.n.



Nemetiet elektroierīces parastajos atkritumos!

Tikai ES valstīm:

Atbilstoši Eiropas vadlīnijām par vecām elektroierīcēm un elektroniskām ierīcēm, un to lietojumam nacionālās tiesībās, nefunkcējošas elektroierīces jāsavāc atsevišķi un tās jānodod dabai draudzīgai atkārtotai pārstrādei.

9. Atbilstības deklarācija

STEINEL Tools GmbH ar šo paziņo, ka karstā gaisa pūtējs HM 2620 E atbilst Direktīvai 2006/42/EK Pilns ES atbilstības deklarācijas teksts ir pieejams šajā interneta adresē: www.steinell.de

10. Ražotāja garantija

STEINEL Tools GmbH, Dieselstraße 80-84,

33442 Herzebrock-Clarholz ražotāja garantija

Visi STEINEL produkti atbilst augstākajām kvalitātes prasībām. Tāpēc mēs kā ražotājs ar prieku sniedzam Jums kā pirmā jaunā STEINEL produkta pircējam garantiju saskaņā ar šādiem nosacījumiem: Garantija attiecas uz defektiem, kas ir pierādāmi saistīti ar materiāla vai ražošanas kļūdu un par kuriem mums tiek paziņots nekavējoties pēc to konstatēšanas un garantijas perioda laikā. Garantija attiecas tikai uz STEINEL Professional produktiem, kas ir iegādāti un tiek lietoti Latvijā. Ja jūs pārdodat vai nododat produktu citai personai, garantija nepāriet jaunajam īpašniekam.

Mūsu garantijas pakalpojumi patērētājiem

Turpmāk minētie noteikumi attiecas uz patērētājiem.

Patērētājs ir jebkura fiziska persona, kas, veicot pirkumu, nedarbojas ne savas komercdarbības, ne savas pašnodarbinātības ietvaros. Mums ir izvēle, vai garantijas pakalpojumu sniegt, veicot bezmaksas remontu vai bezmaksas nomaiņu (attiecīgā gadījumā ar tādu pašu vai augstākas kvalitātes pēctecīgu modeli).

Jūsu iegādātā STEINEL Professional produkta garantijas termiņš ir **1 gads** no produkta iegādes datuma.

Mūsu remontētās vai nomainītās detaļas ir iekļautas šajā garantijā uz atlikušo garantijas termiņu.

Mēs sedzam transporta izmaksas, bet ne atgriešanas transporta riskus.

Mūsu garantijas pakalpojumi uzņēmējiem

Turpmāk minētie noteikumi attiecas uz uzņēmējiem.

Uzņēmējs ir fiziska vai juridiska persona vai tiesībspējīga personu sabiedrība, kas, noslēdzot pirkuma līgumu, rīkojas, īstenojot savu komercdarbību vai neatkarīgu profesionālo darbību. Mums ir izvēle, vai garantijas pakalpojumu sniegt, bez maksas novēršot defektus, bez maksas veicot apmaiņu (vajadzības gadījumā ar tādu pašu vai augstākas kvalitātes pēctecīgu modeli) vai izrakstot kredītrēķinu. Jūsu iegādātā STEINEL Professional produkta garantijas termiņš ir **1 gads** no produkta pirkuma datuma. Mūsu remontētās vai nomainītās detaļas ir iekļautas šajā garantijā uz atlikušo garantijas laiku. Garantijas pakalpojuma ietvaros mēs nesedzam Jūsu izdevumus, kas nepieciešami, lai izpildītu pēcpildījumu, kā arī Jūsu izdevumus par defektīvā produkta demontāžu un nomainītā produkta uzstādīšanu.

Likumiskās tiesības uz defektu novēršanu, bezmaksas pakalpojumi

Šeit aprakstītie pakalpojumi ir papildus likumā noteiktajām garantijas prasībām, tostarp īpašajiem patērētāju aizsardzības noteikumiem, un tos neierobežo vai neaizstāj. Jūsu likumā noteikto tiesību izmantošana defektu gadījumā ir bez maksas.

Garantijas izņēmumi

Šī garantija ir skaidri izslēgta:

- ja produktam ir radušies lietošanas vai citi dabiskie nolietojuma pazīmes vai defekti, kas saistīti ar lietošanu vai citiem dabiskajiem nolietojuma pazīmēm,
- ja produkts tiek izmantots neatbilstoši paredzētajam mērķim vai nepareizi, vai netiek ievērotas lietošanas instrukcijas,
- ja produktam ir veikti patvaļīgi uzstādījumi, pārbūves vai citas modifikācijas, vai defekti ir saistīti ar tādu piederumu, papildus detaļu vai rezerves daļu izmantošanu, kas nav STEINEL oriģinālās detaļas,
- ja produktu apkope un kopšana nav veikta saskaņā ar lietošanas instrukcijām,
- ja montāža un uzstādīšana nav veikta saskaņā ar STEINEL montāžas un uzstādīšanas noteikumiem,
- transporta bojājumu vai zaudējumu gadījumā.

Vācijas tiesību aktu piemērošana

Tiek piemēroti Vācijas tiesību akti, izņemot Apvienoto Nāciju Organizācijas konvenciju par starptautiskajiem preču pirkuma līgumiem (CISG). Patērētājiem paliek spēkā obligātie patērētāju aizsardzības noteikumi tās valsts, kurā ir jūsu parastā dzīvesvieta.

Prasības celšana

Ja vēlaties izmantot garantijas tiesības, lūdzu, nosūtiet produktu kopā ar oriģinālo pirkuma čeku, uz kura ir norādīts pirkuma datums un produkta nosaukums, vai nu savam izplatītājam, vai tieši uz: Ambergs Sia – Brivibas Str. 195-16, 1039 Rīga, Latvija. Tāpēc iesakām rūpīgi glabāt pirkuma čeku līdz garantijas termiņa beigām.

Ja Jums ir jautājumi par garantijas nosacījumiem, zvaniet mums pa tālruni +49 5245 448 188 vai rakstiet e-pastu uz service@steinel.de. Mēs labprāt Jums palīdzēsim!

11. Tehniskie dati

- Tīkla pieslēgums: 220–230 V, 50/60 Hz
- Jauda: 2.300 W
- Temperatūra: 50–700 °C, iestatāms bez pakāpēm
- Gaisa daudzums: 150–500 l/min, iestatāms bez pakāpēm
- Gaisa spiediens: 4.000 Pa
- Izplūdes caurules Ø : 30 mm, profesionālu sprauslu izmantošana
- Motorā mūža ilgums: Apm. 10.000 h
- Apsildes mūža ilgums: Apm. 800 h
- Elektrotīkla kabelis: jā
- Elektrotīkla kabelis: H07 RN-F 2X1 3,0 M
- Elektroizolācijas drošības klase: II
- Aizsardzība pret pārkaršanu: jā
- Emisijas trokšņu līmenis: ≤ 70 dB (A)
- Kopējais vibrācijas lielums: ≤ 2,5 m/s² | K = 0,08 m/s²
- Svars bez tīkla kabeļa: 0,84 kg

Съдържание

1.	За този документ	452
2.	Общи указания за безопасност	452
3.	Елементи на устройството	456
4.	Въвеждане в експлоатация	458
5.	Поддръжка	461
6.	Ремонт	462
7.	Приложения	465
8.	Отстраняване	467
9.	Декларация за съответствие	467
10.	Гаранция от производителя	467
11.	Технически данни	471

1. За този документ

- Всички права запазени. Препечатване, дори откъслечно, само с наше разрешение.
- Запазваме си правото за промени, които служат на техническото развитие.



Предупреждение за опасности!



Предупреждение за опасности, дължащи се на влиянието на околната среда!



Предупреждение за токсични газове и риск от запалване!



Предупреждение за опасности от ел. ток!

2. Общи указания за безопасност



Опасност при неспазване на упътването за употреба!

Това упътване съдържа важна информация за безопасното боравене с уреда. Особено внимание се посочва към възможните опасности. Неспазването може да доведе до смърт или тежки наранявания.

- Упътването да се чете внимателно.
- Указанията за безопасност да се спазват.
- Да се съхранява на достъпно място.

Когато използвате електроинструменти, трябва да спазвате следните основни мерки за безопасност, за да се предпазите от токов удар, опасност от нараняване и пожар.

Ако с уреда не се борава внимателно, може да възникне пожар или да се наранят хора. Преди пускане в експлоатация проверете уреда за евентуални повреди (кабел за свързване към мрежата, корпус и т.н.) и не работете с уреда, ако той е повреден. Не работете с уреда без надзор. Децата трябва да бъдат наблюдавани, за да се гарантира, че няма да си играят с уреда.

Първоначално въвеждане в експлоатация

Възможно е да се отдели малко дим при първото използване. Димът се причинява от свързващи вещества, които се освобождават от изолационното фолио на нагревателя под въздействието на топлината по време на първата употреба. Уредът трябва да бъде поставен на основата си, за да се гарантира бързото отделяне на дима. Работната зона трябва да бъде добре проветрена по време на първата употреба. Отделяният дим не е вреден!



Предупреждение за опасности, дължащи се на влиянието на околната среда!

- Не излагайте електрическите инструменти на дъжд. Не използвайте електроинструменти, когато са влажни или се намират във влажна или мокра среда.
- Внимавайте, когато използвате уредите в близост до запалими материали.
- Не се насочвайте към едно и също място за дълъг период от време.
- Не използвайте при наличие на взривоопасна атмосфера.
- Топлината може да бъде пренесена към горими материали, които са покрити.



Предупреждение за опасности от ел. ток!

- Избягвайте контакт на тялото със заземени части, напр. тръби, радиатори, готварски печки, хладилници.

- Не оставяйте уреда без надзор, докато работи.



Съхранявайте инструментите си безопасно.

- След употреба поставете уреда на стояща повърхност и го оставете да изстине, преди да го опаковате.
- Неизползваните инструменти трябва да се съхраняват в сухо, заключено помещение, недостъпно за деца.
- Този уред може да се използва от деца на възраст от 8 години и нагоре и от лица с намалени физически, сетивни или умствени способности или с липса на опит и познания, ако са получили надзор или инструкции относно използването на уреда по безопасен начин и разбират свързаните с него опасности.
- Децата не трябва да играят с уреда.
- Почистването и потребителската поддръжка не трябва да се извършват от деца без надзор.



Не претоварвайте инструментите си!

- Работете по-добре и по-безопасно в определения диапазон на производителност.
- Не носете инструмента за кабела и не го използвайте, за да изваждате щепсела от контакта.
- Защитете кабела от топлина, масло и остри ръбове.



Предупреждение за токсични газове и риск от запалване!

- За собствената си безопасност използвайте само аксесоари и приспособления, които са посочени в инструкциите за работа или са препоръчани или определени от производителя на инструмента.
- Използването на инструменти или принадлежности, различни от препоръчаните в инструкциите за експлоатация или в каталога, може да създаде риск от телесни повреди за вас.



Поправки само от квалифициран електротехник

- Този електроинструмент отговаря на съответните разпоредби за безопасност.
- Ремонтите могат да се извършват само от квалифициран електротехник, в противен случай може да се стигне до злополуки с оператора.

3. Елементи на устройството

3.1

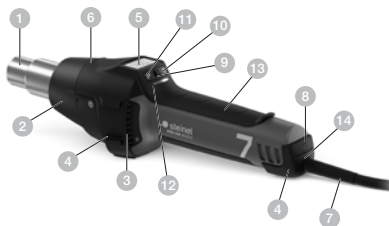

- 1 Тръба за издухване от благородна стомана
- 2 Демонтираща се предпазна тръба
- 3 Вход за въздуха (вкл. филтър за прах)
- 4 Мека обвивка за стабилна стойка
- 5 LCD-дисплей
- 6 Свалящ се капак за монтаж на температурен скенер HM Scan PRO
- 7 Устойчив гумен кабел
- 8 Бутон ВКЛИЗКЛ
- 9 Джойстик (настройка температура и количество въздух)
- 10 Бутон режим количество въздух
- 11 Бутон за избор на програма и запаметяване
- 12 Показание на остатъчната топлина
- 13 Удобна мека дръжка
- 14 Захранващ кабел, сменяем

Акcesoари

- 1 Кръгла дюза 5 mm
- 2 Кръгла дюза 10 mm
- 3 Кръгла дюза 5 mm, удължена
- 4 Ъглова плоска дюза 20x2 mm
- 5 Ъглова плоска дюза 20x2 mm, права
- 6 Ъглова плоска дюза 40x2 mm
- 7 Ъглова плоска дюза 30x2 mm
- 8 Ъглова плоска дюза 40x2 mm, перфорирана
- 9 Плоска дюза 60x2 mm за битумен
- 10 Притискаща ролка 50 mm
- 11 Притискаща ролка 35 mm
- 12 Ножица
- 13 Фиксатор
- 14 Шейна заваръчен шев
- 15 Заваръчна обувка
- 16 Заваръчна обувка 3 mm
- 17 Заваръчна обувка 4 mm
- 18 Заваръчна обувка 5 mm
- 19 Заваръчна обувка 3 mm, с тесен въздушен шлиц
- 20 Заваръчна обувка 4 mm, с тесен въздушен шлиц
- 21 Заваръчна обувка 5 mm, с тесен въздушен шлиц
- 22 Ренде за фуги
- 23 Нож четвърт окръжност
- 24 Рефлекторна дюза за спояване
- 25 Рефлекторна дюза 20 mm
- 26 Рефлекторна дюза 35 mm
- 27 Решетъчна рефлекторна дюза 35x20 mm
- 28 Решетъчна рефлекторна дюза 50x35 mm
- 29 Решетъчна рефлекторна дюза
- 29 HM Scan PRO

За вашата сигурност:

- Уредът е оборудван с термо-защита.
- Термопредпазителят изключва уреда напълно, при претоварване.

4. Въвеждане в експлоатация

Моля имайте предвид: разстоянието до обработвания обект се определя от материала и желаната вид обработка. Винаги първо правете тест по отношение на количеството въздух и температурата! С наличните като принадлежности допълнителни дюзи (виж страницата с принадлежности в приложението) горещият въздух може да се насочва прецизно в точка или повърхност.

Внимавайте при смяна на горещи дюзи! Когато използвате пистолета за горещ въздух като стационарен уред, осигурете сигурна, нехлъзгава и чиста основа.

1. Пускане в експлоатация

Уредът се включва и изключва с шалтера **8** на задната страна на дръжката. Джойстикът **9** служи за регулиране на температурата и количеството въздух, съответно оборотите на вентилатора.

2. Настройка на температурата

Температурата може да се регулира с джойстика в полето за управление с LCD-показание, в диапазон между 50 – 700 °C. Действителната температура се измерва на изхода на тръбата и се показва на екрана. Джойстикът **9** служи за въвеждане с функция плюс/минус. Кратко натискане на „+/-“ на джойстика води до увеличение или намаление на стойността със стъпка 10 °. Дълго натискане на джойстика ускорява достигането на желаната стойност. След като температурата е посочена и в зависимост от избраните обороти/количество въздух, пистолетът се нуждае от няколко секунди, за да достигне избраната стойност. Избраната температура се показва за 3 секунди на екрана. След което там се изписва действителната температура. Знакът „°C/°F“ мига дотогава, докато се достигне желаната температура. Ако искате да изберете друга температура, просто

преместете джойстика, за да увеличите или намалите стойността. При изключване на пистолета за горещ въздух последната избрана стойност се запазва.

3. Избор на количество въздух

За да се промени количеството въздух първо натиснете бутона „Количество въздух“  ; мига символът вентилатор. След което направете настройката посредством джойстика. Ако в продължение на 5 сек. не се предприеме промяна на количеството въздух, режимът за настройка автоматично се напуска. Ако след избор на количеството въздух отново се натисне бутона, режимът за настройка се напуска веднага. Количеството въздух варира между мин. 150 л/мин до макс. 500 л/мин.

4. Режим програми (P)

От производителя са избрани 4 програми за най-често използваните приложения. Натиснете бутона „P“ за режим програми. Показва се цифра 1 за програма 1. С повторно натискане на бутона за програми достигате програмите 2-4. Следващото натискане ви връща обратно в нормален режим.

Предварително настроени програми

Програма	температура. °C	въздух л/мин
1	250 °C	около 350
2	350 °C	около 400
3	450 °C	около 500
4	550 °C	около 400

5. Запаметяваща функция (S)

Стойностите на четирите програми могат по всяко време да бъдат променени и запаметени. За целта първо натиснете бутона „P“ , докато се изпише програмата, която ще промените. Изберете желаните температура и количество въздух. Символът за запаметяване мига на екрана, за да покаже че избраната програма е била променена. За да се запамети тази настройка, бутонът за избор на програма трябва да се натисне и задържи. Символът за запаметяване продължава да мига за около 2 сек. Когато символът засвети постоянно избраните стойности са били запаметени в програмата. За връщане в нормален режим натиснете бутона за програмите, докато символът за програми на екрана изчезне.

Обхващане на температурата на работния детайл

За засичане на температурата на работен детайл препоръчваме температурния скенер на STEINEL HM Scan PRO.

5. Поддръжка

Филтър за прах

HM 2620 E е с приложен към него филтър за прах ³.
Монтажът се извършва като се отстрани отвора за въздух и се постави филтъра. За почистване (с въздух под налягане) развийте винтовете (a), свалете капака, отстранете филтъра.

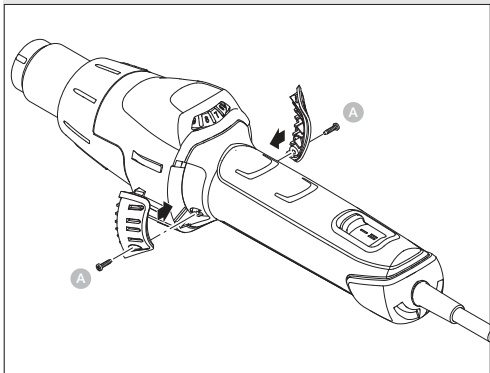

6. Ремонт

Смяна на кабел

Ако захранващият кабел се повреди, смяната му е възможна без отваряне на корпуса:

6.1

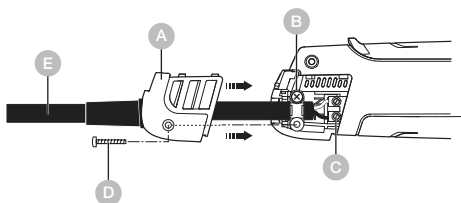

Важно! Уредът да се изключи от мрежата.

1. Винтът да се развие **D** и капакът да се свали **A**.
2. Жилото да се освободи **B**.
3. Мрежовите клеми да се освободят **C**.
4. Кабелът да се издърпа **E**.
5. Новият кабел да се положи и в обратен ред (1. мрежовите клеми да се стегнат и т.н.) да се закрепят.

Смяна на загреването

Нагреването на НМ 2620 Е може да се смени само с няколко движения.

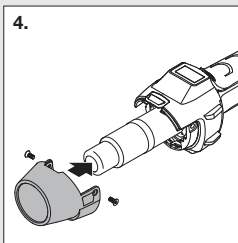
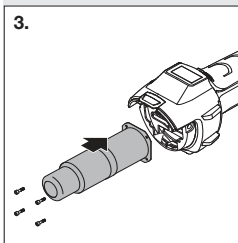
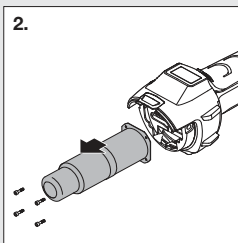
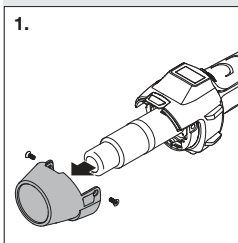

1. **Важно!** Уредът да се изключи от мрежата.
2. Винтовете на предпазната тръба да се отвинтят (Фиг. 1).
3. Предпазната тръба да се отстрани (Фиг. 1).
4. Четирите винта в края на изходната тръба да се отвинтят (Фиг. 2).
5. Нагревателят да се издърпа и да се замени с нов (Фиг. 2/3).
6. Нагревателят да се затегне отново (Фиг. 3).
7. Предпазната тръба да се затегне (Фиг. 4).

Други функции

Защита от неволно стартиране

Защитата от неволно стартиране предотвратява пускането на пистолета за горещ въздух след прекъсване на захранването. Едва след повторно натискане на бутона за включване **8** пистолетът за горещ въздух е готов за работа.

LOC-функция

За да се избегне неволно разместване на избраните настройки HM 2620 E разполага с функцията Lockable Override Control (LOC). За да разберете как да настроите LOC-функцията.

7. Приложения

По-долу ще ви покажем някои приложения на въздуходувките за горещ въздух STEINEL.

7.1



- Заваряване на битуми..
- Заваряване на платна и фолия..
- Заваряване на PVC подове и линолеум.

BG

- Обработка на всякакви термопластични твърди материали от пластмасовата индустрия.
- Деформиране на термопластични пластмаси.
- Подсушаване на влажни повърхности.
- Активиране и отстраняване на лепила.
- Всякакъв вид изсушаващи и нагревателни процеси.

Помощ при избор на подходяща заваръчна тел за пластмаса

Материал на детайла / Видове на използване / Признаци на разпознаване

- **PVC твърдо** / Тръби, фитинги, плоскости, строителни профили, технически отливки 300 °С температура на запояване / Въглен в пламъка, остра миризма; тракащ звук
- **PE твърдо (HDPE)** полиетилен / Вани, кошници, туби, изолации, тръби 300 °С температура на запояване / ветъл жълт пламък, капките продължават да горят, миризма на угасваща свещ; тракащ звук
- **PP** полипропилен / Отходни тръби, седалки, опаковки, авточасти 250 °С температура на запояване / Светъл пламък със синьо ядро, капките продължават да горят, остра миризма; тракащ звук
- **ABS** / Авточасти, корпуси на уреди, куфари 350 °С температура на запояване / Черен кълбовиден дим, сладка миризма; тракащ звук

8. Отстраняване

Електроуреди, принадлежности и опаковки трябва да бъдат рециклирани, с цел опазване на околната среда.



Не изхвърляйте електроуреди с общите домашни отпадъци!

Само за страни от ЕС:

Според действащата Директива на ЕС за стари електронни и електроуреди и транспонирането ѝ в национално право, електроуреди, които повече не могат да бъдат употребявани, трябва да бъдат разделно събирани и рециклирани, с цел опазване на околната среда.

9. Декларация за съответствие

С настоящото STEINEL Tools GmbH декларира, че въздуходувката за горещ въздух HM 2620 E съответства на Директива 2006/42/ЕО. Пълният текст на ЕС декларацията за съответствие е достъпен на следния интернет адрес:
www.steinell.de

10. Гаранция от производителя

Производителска гаранция на STEINEL Tools GmbH, Dieselstrasse 80-84, 33442 Herzebrock-Clarholz, Германия. Всички продукти на STEINEL отговарят на най-високите изисквания за качество. Поради тази причина ние, като производител, с удоволствие предоставяме на Вас, като първоначален купувач на новопроизведен продукт на STEINEL, гаранция съгласно следните условия:

Гаранцията обхваща липсата на дефекти, които доказано се дължат на дефект в материала или производството и които са ни съобщени незабавно след установяването им и в рамките на гаранционния срок. Гаранцията важи само за продукти STEINEL Professional, които са закупени и се използват в България. Ако продадете или прехвърлите продукта, гаранцията не се прехвърля на следващия собственик.

Нашите гаранционни услуги за потребители

Следните разпоредби важат за потребители.

Потребител е всяко физическо лице, което при сключването на покупката не действа в рамките на своята търговска или самостоятелна професионална дейност. Ние имаме право да изберем дали да предоставим гаранционното обслужване чрез безплатен ремонт или безплатна замяна (ако е необходимо, с модел от същия или по-висок клас). Гаранционният срок за закупения от Вас продукт STEINEL Professional е **1 година** от датата на покупка на продукта. Ремонтните или заменени от нас компоненти са обхванати от тази гаранция за остатъка от гаранционния срок. Ние поемаме транспортните разходи, но не и рисковете, свързани с транспортирането при връщане.

Нашите гаранционни услуги за предприемачи

Следните разпоредби важат за предприемачи.

Предприемач е физическо или юридическо лице или дружество с правоспособност, което при сключването на покупката действа в рамките на своята търговска или самостоятелна професионална дейност. Ние имаме право да изберем дали да изпълним гаранционното задължение чрез безплатно отстраняване на дефектите, безплатна замяна (ако е необходимо, с идентичен или по-висок модел) или издаване на кредитна бележка. Гаранционният срок за закупения от Вас продукт STEINEL Professional е **1 година** от датата на покупка на продукта. Компонентите, които сме поправили или заменили, са обхванати от тази гаранция за остатъчния гаранционен

срок. В рамките на гаранционното обслужване ние не поемаме разходите Ви, необходими за повторното изпълнение, нито разходите Ви за демонтиране на дефектния продукт и монтаж на заместващ продукт. Законни права при дефекти, безвъзмездност

Описаните тук услуги са в допълнение към законовите гаранционни права – включително специални разпоредби за защита на потребителите – и не ги ограничават или заменят. Упражняването на вашите законни права при дефекти е безплатно.

Изключения от гаранцията

Тази гаранция изрично се изключва:

- при износване на части от продукта, дължащо се на употреба или други естествени причини, или при дефекти на продукта STEINEL Professional, които се дължат на износване, дължащо се на употреба или други естествени причини,
- при нецелесъобразна или неправилна употреба на продукта или неспазване на инструкциите за експлоатация,
- ако са били извършени самоволни добавки, преустройства или други модификации на продукта или дефектите се дължат на използването на аксесоари, допълнителни или резервни части, които не са оригинални части на STEINEL,
- ако поддръжката и грижата за продуктите не са били извършени в съответствие с инструкциите за експлоатация,
- ако монтажът и инсталирането не са били извършени в съответствие с инструкциите за монтаж и инсталиране на STEINEL,
- при транспортни повреди или загуби.

Приложимост на германското право

Прилага се германското право, с изключение на Конвенцията на Организацията на обединените нации за договорите за международна продажба на стоки (CISG). За потребителите задължителните разпоредби за защита на потребителите на държавата, в която имате обичайно местопребиваване, остават незасегнати.

Упражняване на право

Ако желаете да предявите гаранционни претенции, моля изпратете продукта заедно с оригиналния документ за покупка, на който трябва да са отбелязани датата на покупка и наименованието на продукта, или до Вашия специализиран търговец, или директно до: Tashev-Galving – Kl. Ochridski Blvd. 68, 1756 София, България. Затова Ви препоръчваме да съхранявате внимателно касовата си бележка до изтичане на гаранционния срок. Ако имате въпроси относно гаранционните условия, моля, обадете ни се на тел. +49 5245 448 188 или ни пишете на имейл service@steinel.de. С удоволствие ще Ви помогнем!

1 ГОДИНА
ГАРАНЦИЯ
ОТ ПРОИЗВОДИТЕЛ

11. Технически данни

- Връзка с мрежата: *220 – 230 V, 50/60 Hz*
- Мощност: *2.300 W*
- Температура: *50 – 700 °C, безстепенно регулиране*
- Количество въздух: *150 – 500 l / min, безстепенно регулиране*
- Налягане на въздуха: *4.000 Pa*
- Изходна тръба Ø : *30 мм, използване на професионални дюзи*
- Дълготр. на двигателя: *около 10 000 часа*
- Дълготрайност на отоплението: *около 10 000 часа*
- Показание на оставащата топлина: *Да*
- Мрежови кабел: *H07 RN-F 2X1 3,0 M*
- Клас защита : *II*
- Термопредпазител: *Да*
- Ниво на звуково налягане: *≤ 70 dB (A)*
- Обща стойност на вибрациите: *≤ 2,5 m/s² / K = 0,08 m/s²*
- Тегло без мрежов кабел: *0,84 кг*

内容

1.	关于本文件	473
2.	一般性安全提示	473
3.	设备要素	476
4.	调试	478
5.	维护	481
6.	维修	482
7.	应用	485
8.	废弃物处理	487
9.	一致性声明	487
10.	制造商保修	487
11.	技术参数	489

1. 关于本文件

- 版权所有。未经我方批准禁止翻印或摘录。
- 保留技术更改的权利。



危险警示！



警告因环境影响而造成的危害！



警告有毒气体和点火危险！



警告电流危险！

2. 一般性安全提示



不遵守使用说明书 会发生危险！

本说明书中包含安全使用设备的重要信息。其中特别指出潜在的风险。不遵守使用说明可导致死亡或严重的人身伤害。

- 请仔细阅读使用说明。
- 遵守安全提示。
- 存放在随时可用的位置。

使用电动工具时，必须遵守以下基本安全措施，以防止触电、受伤和起火。

如果不小心操作设备，可能会导致火灾或人员受伤。调试前请检查设备是否有损坏（电源连接线、外壳等），如有损坏请勿操作。请勿在无人看管的情况下操作设备。儿童应有人看管，确保他们不会玩弄设备。

初始调试

首次使用时可能会冒烟。烟雾是由加热器的绝缘箔在首次使用时受热释放出的粘合剂造成的。设备应放在底座上，以确保烟雾迅速排出。首次使用时，工作区应通风良好。释放的烟雾不会对人体造成伤害！



警告因环境影响而造成的危害！

- 不要将电动工具暴露在雨中。请勿在潮湿或潮湿环境中使用电动工具。
- 在易燃物附近使用设备时要小心。
- 不要长时间瞄准同一位置。
- 请勿在有爆炸性气体的环境中使用。
- 热量会传导到被覆盖的可燃材料上。



警告电流危险！

- 避免身体接触接地部件，如管道、散热器、灶具、冰箱。
- 设备运行时不要无人看管。



安全存放工具

- 使用完毕后，将设备放在站立面上，待其冷却后再打包。
- 未使用的工具必须存放在干燥、上锁的房间内，儿童接触不到的地方。
- 岁及以上儿童和体力、感官或智力不佳或缺乏经验和知识的人员可以使用本设备，但他们必须接受过有关以安全方式使用本设备的监督或指导，并了解所涉及的危险。
- 儿童不得玩弄设备。
- 儿童不得在无人监护的情况下进行清洁和用户维护。



不要让工具超负荷工作！

- 在规定的性能范围内，您可以更好、更安全地工作。
- 不要用电缆携带工具，也不要用工具有工具将插头从插座中

拔出。

- 防止电缆受热、沾油和边缘锋利。



警告有毒气体和点火危险！

- 为了您自身的安全，只能使用操作说明书中指定的或工具制造商推荐或指定的附件和附加装置。
- 使用操作说明书或目录中建议以外的工具或附件可能会对您造成人身伤害的风险。



只能由合格的电工进行维修

- 本电动工具符合相关安全规定。
- 只能由合格的电工进行维修，否则可能会对操作者造成意外。

3. 设备要素

3.1



- 1 不锈钢通风管
- 2 可拆卸的保护管
- 3 进风口（包括微粒粉尘过滤器）
- 4 为防滑设计的软外罩
- 5 LCD-显示屏
- 6 HM Scan PRO温度扫描仪顶盖的可移开的顶罩
- 7 可负载的橡胶电缆
- 8 开关键
- 9 操纵杆（设置温度和空气量）
- 10 空气量模式按键
- 11 程序选择键和保存键
- 12 余热指示灯
- 13 舒适的软把手
- 14 可更换电源线

配件

- 1 圆喷嘴 5 mm
- 2 圆形喷嘴 10 mm
- 3 圆形喷嘴 5 mm, 加长的
- 4 斜面喷嘴 20x2 mm
- 斜面喷嘴 20x2 mm, 直线类型
- 5 斜面喷嘴 40x2 mm
- 6 斜面喷嘴 30x2 mm
- 7 斜面喷嘴 40x2 mm, 穿孔的
- 8 扁平喷嘴 60x2 mm 用于沥青
- 9 压辊 50 mm
- 10 压辊 35 mm
- 11 计划剪刀
- 12 槽修复
- 13 焊缝滑座
- 14 焊靴类型
- 15 快速焊嘴 3 mm
- 16 快速焊嘴 4 mm
- 17 快速焊嘴 5 mm
- 18 快速焊嘴 3 mm, 带细通风口
- 19 快速焊嘴 4mm, 带细通风口
- 20 快速焊嘴 5mm, 带细通风口
- 21 接缝刨刀
- 22 非特蒙德刀
- 23 焊接反射喷嘴
- 24 反射喷嘴 20 mm
- 25 反射喷嘴 35 mm
- 26 筛子反射器喷嘴 35x20 mm
- 27 筛子反射器喷嘴 50x35 mm
- 28 壳反射器喷嘴
- 29 HM Scan PRO

为了您的安全:

该设备配备了一个热保护装置。

超负荷工作时, 热熔断器将完全关闭设备。

4. 调试

请注意：与加工物件的距离取决于物件材料以及所采用的加工方式。使用前请您务必进行空气量测试和温度测试。使用作为配件的可插拔喷嘴组（参见封面上的配件页），可以使热风精确控制点或面的操作。

喷嘴温度极高，更换时须小心！将热风机作为立式设备使用时，请注意其放置状态应稳固防滑，并确保底台干净。

启动过程产生短时间的电压下降。当电源条件不利时可损害其它设备。当电源阻抗小于0.35欧姆时预计应该不会产生干扰。打开时电压会短暂降低。如果电网条件不合适，可能会造成其他设备损伤。电阻小于0.35欧姆时不会造成故障。

1. 调试

设备通过开关键 **8** 来控制手柄背面的开关。操纵杆 **9** 用于控制温度和空气量以及风扇转速。

2. 温度设置

通过在带有LCD显示屏的操作面板中对操纵杆进行操作，温度可以在 50-700 摄氏度之间进行调节。测量通风管出口处的实际温度并显示在显示屏中。操纵杆 **9** 相当于带有 +/- 功能的回车键。

迅速按下 “+/-” 操纵杆，可以 10° 一级升高或降低设置值。长时间按下操纵杆可以更快达到温度值。如果已设置为所需温度，则风机需要持续运行数秒（这取决于所选择的转速/空气量），以便达到设置值。显示屏将显示已设置的额定温度，持续 3 秒。随后，其将显示当前实际温度。达到额定温度前，“ $^{\circ}\text{C}/^{\circ}\text{F}$ ” 图标将持续闪烁。如需重新设置温度，则仅需重新移动操纵杆，即可轻松升高或降低数值。热风机关闭后会保留最后设置的数值。

3. 设置空气量

首先按下空气量模式按键，以改变 **10** 空气量；通风设备符号闪烁。随后，通过操纵杆进行设置。如果 5 秒内未执行更改空气量的操作，将自动退出空气量设置模式。空气量设置完后，重新按下空气量按键，这样可以立即退出空气量设置模式。空气量的变化范围范围为最低 150 l/min

至最高 500 l/min。

4. 程序运行 [P]

出厂时，针对最常见的工作设置了四种程序。按下程序运行按键“P”。显示的数字1，表示程序1。继续按下程序按键以切换至程序2-4。再次按键以回到正常运行状态。

预设程序

程序	温度℃	空气 l/min
1	大约250。	350
2	大约350。	400
3	大约450。	ca. 500
4	大约550。	ca. 400

5. 存功能 (S)

可随时更改并保存四项程序的数值。为此，首先按下程序按键“P”，，直至显示改变程序。然后设置所需的温度和空气量。LCD的保存图标 闪烁表示，所选择的用户程序已更变。按下并按住程序选择按键以保存所选用户程序中的设置。保存图标继续闪烁大约 2 秒。如果保存图标持续亮起，则表示输入值已经保存在程序中。按下程序键直至显示屏中的程序图标消失，即返回正常功能。

工件温度感应

工件温度感应我们推荐您使用STEINEL 温度扫描仪 HM Scan PRO.

5. 维护

微尘过滤器

HM2620 E附带一个微粒粉尘过滤器。安装时，松开进风口并装入过滤器。清洁时（用压缩空气），松开螺栓(a)，取下护板，取出过滤器。

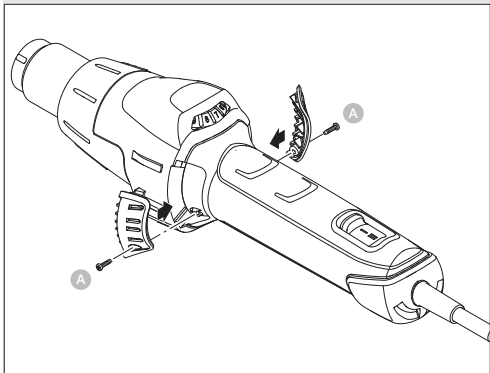

6. 维修

更换电缆

如果电源线损坏，无需打开外壳即可轻松将其更换：

6.1

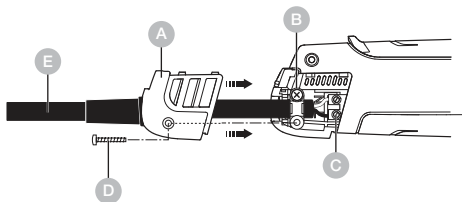

重要! 断开设备的电源。

1. 松开螺钉 **D**，并取下盖板 **A**。
2. 松开拉力解除装置 **B**。
3. 松开电源接线端 **C**。
4. 拔出电缆 **E**。
5. 插入新的电缆并按照相反顺序
(1. 首先拧紧第一个电源接线端等) 重新固定。

更换供暖设备

插入HM 2620 E 供暖设备并且通过几个手柄进行更换。

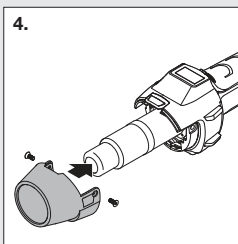
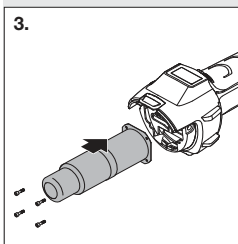
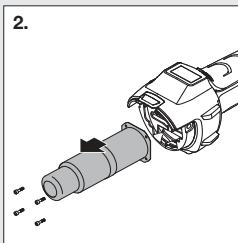
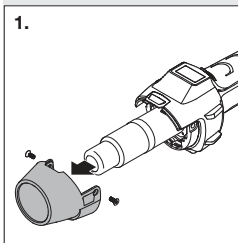

1. 重要！断开设备的电源。
2. 拧下保护管螺丝（图1）。
3. 移除保护管（图1）。
4. 拧下通风管末端的四个螺丝（图2）。
5. 取下供暖设备并更换新的供暖设备（图2/3）。
6. 重新拧紧供暖设备（图3）。
7. 拧紧保护管（图4）。

其他功能

重新启动保护

供电中断后，重新启动保护会阻碍热风机的意外启动。仅通过开关键的重新按入  可以使热风机再次投入使用。

LOC-功能

HM 2620 E 的锁定改写控制功能(LOC)是用于避免不经意间更改已选择的设置。若想设置如LOC功能的有关事宜，请拨打 +86 21 5820 4486 联系我们的客服。

7. 应用

下面我们将向您展示 STEINEL 热风机的应用。

7.1



- 沥青焊接。
- 防水布和薄膜焊接。
- PVC 地板衬垫和油毡焊接。
- 塑料及容器制造中的热塑性硬性材料的加工。
- 热塑性塑料的变形。

- 烘干潮湿表面。
- 粘合剂及热熔胶的活化和脱落
- 所有种类的烘干和预热过程

焊接合成材料时的正确焊条选择帮助

材质 / 应用种类 / 识别特征

- 硬 PVC / 管道、匹配件、板材、建筑型材，技术成型件
焊接温度为 300°C / 在火焰中烧焦，气味刺鼻，咔哒声
- 硬 PE (HDPE) 聚乙烯 / 托盘、框、罐、，绝缘材料、管道
焊接温度为 300°C / 淡黄色火焰，滴落后继续燃烧，闻起来像熄灭的蜡烛；咔哒声
- PP 聚丙烯 / HT 排水管、座椅套、包装、汽车部件
焊接温度为 250°C / 带有蓝色焰心的浅色火焰，滴落后继续燃烧，气味刺鼻；咔哒声
- ABS / 汽车部件、设备外壳、箱子
焊接温度为 350°C / 黑色浓烟，气味甜；咔哒声

8. 废弃物处理

必须将电器、配件和包装采用可回收的环保方式处理。



不得将电子设备投入生活垃圾！

仅针对欧盟国家：

根据适用的关于废旧电子设备和电子元件欧盟指令及其在国家法律中的实施规则，必须将无法再使用的电子设备分开收集在一起并根据环保要求寻求再次利用。

9. 一致性声明

STEINEL Tools GmbH 特此声明，热风机 HM 2620 E 符合欧盟指令 2006/42/EC 的要求：
www.steinell.de

10. 制造商保修

STEINEL Tools GmbH（地址：Dieselstrasse 80-84，33442 Herzebrock-Clarholz）的制造商保修所有 STEINEL 产品均符合最高质量要求。因此，作为制造商，我们很乐意根据以下条款为新购买 STEINEL 产品的首次购买者提供保修：保修范围包括经证实由材料或制造缺陷导致的缺陷，这些缺陷应在发现后立即在保修期内向我们报告。保修仅适用于在中国购买和使用的 STEINEL 专业产品。如果您出售或转让产品，保修不会转移给新所有者。

我们对消费者的保修服务

以下规定适用于消费者。消费者是指在购买时既未从事商业活动也未从事独立职业活动的任何自然人。我们可选择通过免费维修或免费更换（如有必要，可更换为同等或更高价值的后续型号）提供保修服务。您购买的 STEINEL Professional 产品的保修期为自产品购买之日起 1 年。我们维修或更换的组件在剩余保修期内仍享受本保修。我们承担运输费用，但不承担退货的运输风险。

我们为企业家提供的担保服务

以下规定适用于企业家。企业家是指在购买时从事商业或独立职业活动的自然人、法人或具有法律行为能力的合伙企业。我们可选择通过免费修复缺陷、免费更换（如有必要，可更换为同等或更高价值的后续型号）或提供信用额度来履行保修义务。您购买的 STEINEL Professional 产品的保修期为自产品购买之日起 1 年。

我们维修或更换的部件在剩余保修期内仍享受本保修。在保修范围内，我们不承担您为后续履行所需的费用，也不承担您拆卸有缺陷产品和安装替换产品的费用。

法定缺陷权利、无偿性

此处所述的服务是法定保修权利（包括针对消费者的特殊保护条款）的补充，并不限制或取代这些权利。在出现缺陷时，您可免费行使法定权利。

保修例外情况

以下情况明确不属于保修范围：

- 产品部件因使用或其他自然原因造成的磨损，或 STEINEL Professional 产品因使用或其他自然原因造成的缺陷；
- 产品未按规定或不当使用，或未遵守操作说明的情况
- 擅自对产品进行加装、改造或其他修改，或缺陷是由于使用非 STEINEL 原装配件、补充件或替换件造成的
- 未按照操作说明对产品进行维护和保养
- 未按照 STEINEL 的安装和安装说明进行组装和安装
- 运输损坏或丢失

德国法律的适用

适用德国法律，不适用《联合国国际货物销售合同公约》（CISG）。对于消费者而言，您通常居住地的国家强制性消费者保护规定不受影响。

主张

如果您想享受保修服务，请使用我们的在线保修表格：www.steinell-tools.de/garantie。

请完整填写表格，并上传原始购买凭证，其中必须包含购买日期和产品名称。因此，我们建议您在保修期结束前妥善保管购买凭证。在您收到我们的电子邮件要求后，请将产品寄回经销商或电子邮件中指定的服务中心地址。

如果您对保修条款有任何疑问，欢迎致电

+49 5245 448 188 或发送电子邮件至 service@steinell.de 与我们联系。

我们很乐意为您提供帮助！

1年
厂商质保

11. 技术参数

- 电源连接: 220-230 V, 50/60 Hz
- 功率: 2,300 W
- 温度: 50 - 700 °C, 无级设置
- 空气量: 150-500 l/min, 无级设置
- 气压: 4,000 Pa
- Ø 通风管: 30mm, 使用专业喷嘴
- 发动机使用寿命: 大约 10,000 小时
- 供暖设备使用寿命: 大约 800 小时
- 余热指示灯: 是
- 电源线: H07 RN-F 2X1 3,0M
- 防护等级: II
- 热熔断路器: 是
- 发射声压级: $\leq 70\text{dB (A)}$
- 振动总值: $\leq 2.5 \text{ m/s}^2 / K = 0.08 \text{ m/s}^2$
- 重量 无电源线: 0.84 kg

Содержание

1.	Об этом документе	491
3.	Элементы устройства	495
4.	Ввод в эксплуатацию	498
5.	Техническое обслуживание	501
6.	Ремонт	502
7.	Приложения	505
8.	Утилизация	507
9.	Сертификат соответствия	507
10.	Гарантия производителя	508
11.	Технические данные	511

1. Об этом документе

- Защищено авторскими правами. Перепечатка, также выдержками, только с нашего согласия.
- Мы сохраняем за собой право на изменения, которые служат техническому прогрессу.



Предупреждение об опасностях!



Предупреждение об опасностях, связанных с воздействием окружающей среды!



Предупреждение о токсичных газах и риске воспламенения!



Предупреждение об опасностях из-за удара электрическим током!

2. Общие указания по технике безопасности



Опасность из-за несоблюдения инструкции по эксплуатации!

Данная инструкция содержит важную информацию для безопасного обращения с изделием. На возможные опасности даются особые указания. Несоблюдение может приводить к летальному исходу или тяжелым травмам.

- Тщательно прочесть инструкцию.
- Соблюдать указания по технике безопасности.
- Хранить в доступном месте.

При использовании электроинструментов необходимо соблюдать следующие основные меры безопасности для защиты от поражения электрическим током, риска травм и возгорания.

При неосторожном обращении с прибором может возникнуть пожар или пострадать человек. Перед вводом в эксплуатацию проверьте прибор на наличие повреждений (сетевой кабель, корпус и т.д.) и не включайте прибор, если он поврежден. Не пользуйтесь прибором без присмотра. Дети должны находиться под присмотром, чтобы они не играли с прибором.

Первоначальный ввод в эксплуатацию

При первом использовании может выделяться некоторое количество дыма. Причиной дыма являются связующие вещества, которые выделяются из изоляционной пленки нагревателя под воздействием тепла во время первого использования. Чтобы дым быстро выходил, прибор следует поставить на подставку. Во время первого использования рабочая зона должна хорошо проветриваться. Выделяемый дым не является вредным!



Предупреждение об опасностях, связанных с воздействием окружающей среды!

- Не подвергайте электроинструменты воздействию дождя. Не используйте электроинструменты в сыром или влажном помещении.
- Соблюдайте осторожность при использовании приборов вблизи легковоспламеняющихся материалов.
- Не прицеливайтесь в одну и ту же точку в течение длительного времени.
- Не используйте в присутствии взрывоопасной атмосферы.
- Тепло может передаваться горючим материалам, которые накрыты.



Предупреждение об опасностях из-за удара электрическим током!

- Избегайте контакта тела с заземленными частями, например, трубами, радиаторами, плитами, холодильниками.

- Не оставляйте прибор без присмотра во время его работы.



Надежно храните инструменты.

- После использования поставьте прибор на стоячую поверхность и дайте ему остыть, прежде чем убирать его.
- Неиспользуемые инструменты должны храниться в сухом, закрытом помещении, недоступном для детей.
- Данным прибором могут пользоваться дети в возрасте от 8 лет и старше, а также лица с ограниченными физическими, сенсорными или умственными способностями или с недостаточным опытом и знаниями, если они получили надзор или инструктаж по безопасному использованию прибора и понимают связанные с ним опасности.
- Дети не должны играть с прибором.
- Чистка и техническое обслуживание не должны проводиться детьми без присмотра.



Надежно храните инструменты.

- Вы работаете лучше и безопаснее в заданном диапазоне производительности.
- Не переносите инструмент за кабель и не используйте его для извлечения вилки из розетки.
- Защитите кабель от воздействия тепла, масла и острых краев.



Предупреждение о токсичных газах и риске воспламенения!

- Для обеспечения собственной безопасности используйте только те принадлежности и приспособления, которые указаны в инструкции по эксплуатации, рекомендованы или указаны производителем инструмента.

- Использование инструментов или принадлежностей, отличных от рекомендованных в инструкции по эксплуатации или в каталоге, может представлять опасность получения травм.



Ремонт должен выполнять только квалифицированный электрик

- Этот электроинструмент соответствует действующим нормам безопасности.
- Ремонт может выполняться только квалифицированным электриком, в противном случае возможен несчастный случай с оператором.

3. Элементы устройства

3.1



- 1 Стальное выходное сопло
- 2 Съемный защитный трубчатый кожух
- 3 Воздухозаборник (вкл. фильтр для мелкой пыли)
- 4 Мягкая отделка для защиты от скольжения
- 5 ЖК-дисплей
- 6 Снимаемый колпачок для установки температурного сканнера HM Scan PRO
- 7 Резиновый кабель, выдерживающий нагрузки
- 8 Переключатель ВКЛ./ВЫКЛ.
- 9 Джойстик (регулировка температуры и потока воздуха)
- 10 Кнопка для режима потока воздуха
- 11 Кнопка для переключения режимов и кнопка сохранения
- 12 Индикация остаточной температуры

- 13 Рукоятка из мягкого материала
- 14 Электрический шнур, заменяемый

Аксессуары

- 1 Насадка круглого сечения 5 мм
- 2 Насадка круглого сечения 10 мм
- 3 Насадка круглого сечения 5 мм, удлиненная
- 4 Плоская согнутая насадка 20x2 мм
Плоская согнутая насадка 20x2 мм, прямая
- 5 Плоская согнутая насадка 40x2 мм
- 6 Плоская согнутая насадка 30x2 мм
- 7 Плоская согнутая насадка 40x2 мм, перфорацией
- 8 Плоская насадка 60x2 мм для битума
- 9 Широкая струйная насадка 50 мм
- 10 Широкая струйная насадка 35 мм
- 11 Ножницы для брезента
- 12 Фиксатор угловых швов
- 13 Направляющая сварочного шва
- 14 Сварочная насадка
- 15 Насадка для скоростной сварки, 3 мм
- 16 Насадка для скоростной сварки, 4 мм
- 17 Насадка для скоростной сварки, 5 мм
- 18 Насадка для скоростной сварки, 3 мм, с узкой прорезью для воздуха
- 19 Насадка для скоростной сварки, 4 мм, с узкой прорезью для воздуха
- 20 Насадка для скоростной сварки, 5 мм, с узкой прорезью для воздуха
- 21 Инструмент для выравнивания
- 22 Нож „Четверть луны“
- 23 Рефлекторная насадка для пайки
- 24 Рефлекторная насадка 20 мм
- 25 Рефлекторная насадка 35 мм
- 26 Сетчатая рефлекторная насадка 35x20 мм
- 27 Сетчатая рефлекторная насадка 50x35 мм
- 28 Чашечная рефлекторная насадка
- 29 HM Scan PRO

Для вашей безопасности:

Инструмент оснащен тепловой защитой.

При перегрузках реле тепловой защиты производит полное отключение инструмента.

4. Ввод в эксплуатацию

Пожалуйста, учтите: расстояние между обрабатываемым предметом и инструментом зависит от вида материала и вида обработки. Перед началом работы рекомендуется произвести тест относительно потока воздуха и температуры! С помощью входящих в комплект насадок (см. перечень принадлежностей на обложке) можно регулировать подачу воздуха: точечную или по всей поверхности.

Помните при смене насадок - они горячие! При работе с термовоздуходувкой в стационарном положении, убедитесь в том, что она находится в устойчивом положении и на чистой поверхности. Процессы включения вызывают кратковременное снижение напряжения. В случае неблагоприятных условий сети возможно отрицательное воздействие на другие приборы. При импедансе сети менее 0,35 Ом сбоев можно не ожидать.

1. Пуск в эксплуатацию

Включение и выключение инструмента производится посредством переключателя ВКЛ./ВЫКЛ.

8, расположенного на обратной стороне рукоятки. Джойстик 9 служит для регулирования температуры и потока воздуха или числа оборотов вентилятора.

2. Регулировка температуры

Температуру можно установить бесступенчато в диапазоне 50 °С – 700 °С с помощью регуляторов и ЖК-дисплея. Действительное значение температуры измеряется на выходе выходного сопла и отображается на дисплее. Джойстик 9 служит как кнопка ввода с функцией увеличения/уменьшения. В результате короткого нажатия кнопок джойстика «+/-» заданное значение изменяется с шагом в 10 °. За счет длительного нажатия кнопок джойстика регулировку температуры можно ускорить. Установив требуемое значение температуры, воздуходувке

требуется некоторое время для достижения заданного значения, зависящего от установленного числа оборотов и потока воздуха. Установленная заданная температура появляется на дисплее на 3 секунды. Затем там отображается текущая фактическая температура. Пока заданная температура не будет достигнута, символ „°C/°F“ мигает.

Для новой установки температуры следует просто снова переместить джойстик, чтобы повысить или понизить значение.

После выключения термовоздуховки сохраняется последнее установленное значение температуры.

3. Регулировка потока воздуха

Чтобы изменить поток воздуха, сначала нажать кнопку для режима потока воздуха **10** мигает символ вентилятора. Затем выполните регулировку с помощью джойстика. Если в течение 5 сек. поток воздуха не изменяется, то происходит автоматический выход из режима регулировки потока воздуха. Если пользователь после регулировки потока воздуха снова нажмет кнопку потока воздуха, то выход из режима регулировки потока воздуха происходит немедленно. Поток воздуха варьируется от мин. 150л/мин. до макс. 500 л/мин.

4. Программный режим (P)

Новые инструменты запрограммированы изготовителем для наиболее распространенных видов работ и работают в четырех режимах. Нажмите кнопку «P» для включения программного режима. Отображается цифра 1, соответствующая режиму 1. Путем дальнейшего нажатия режимной кнопки производится переключение режимов от 2 до 4. При повторном нажатии на кнопку производится переключение в стандартный режим.

Предустановленные режимы

Режим	Температура °C	Воздух л/мин.
1	250 °C	ок. 350
2	350 °C	ок. 400
3	450 °C	ок. 500
4	550 °C	ок. 400

5. Функция ввода в память (S)

Параметры, заданные для четырех режимов, можно изменять и вновь сохранять. Для этого сначала нажмите кнопку выбора режимов „P“  пока не будет показан изменяемый режим. Установите требуемый поток воздуха и температуру. Символ памяти на ЖК-дисплее мигает, чтобы показать, что выбранный пользовательский режим был изменен. Чтобы сохранить эту регулировку в выбранном пользовательском режиме, следует нажать и удерживать кнопку выбора режимов. Символ памяти продолжает мигать еще ок. 2 сек. Как только символ памяти начнет гореть постоянно, значит установленные параметры сохранены в память. Для возврата в стандартный режим работы следует нажать кнопку выбора режимов и дождаться исчезновения символа режима на дисплее.

Регистрация температуры на обрабатываемой детали

Для регистрации температуры на обрабатываемой детали мы рекомендуем температурный сканнер STEINEL HM Scan PRO.

5. Техническое обслуживание

Фильтр для мелкой пыли

К НМ 2620 Е прилагается фильтр для мелкой пыли ³.
Для монтажа снять воздухозаборник и вложить
фильтр. Для очистки (сжатым воздухом) выкрутить
винты (а), снять плафон, снять фильтр.

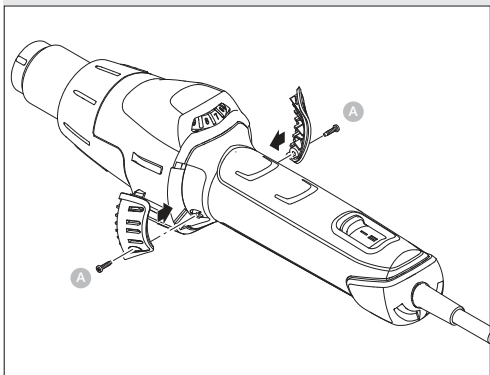

6. Ремонт

Смена электрического шнура

Поврежденный электрический шнур можно сменить, не разбирая корпус.

6.1

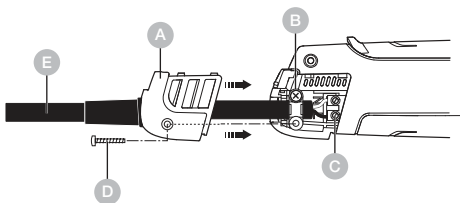

Внимание! Инструмент отсоединить от электрической сети.

1. Выкрутите винт **D** и снимите колпачок **A**.
2. Раскрутите зажимную скобу **B**.
3. Раскрутите зажимы электрического провода **C**.
4. Вытащите кабель **E**.
5. Вставьте новый электрический шнур и снова закрепите, выполняя операции в обратном порядке (1. Закрутить зажимы и т.п).

Смена нагревательного элемента

Нагревательный элемент инструмента НМ 2620 Е закреплен так, что его замена не составляет трудностей.

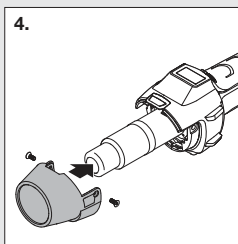
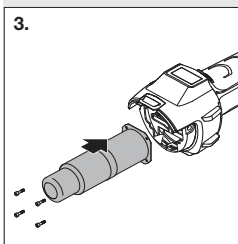
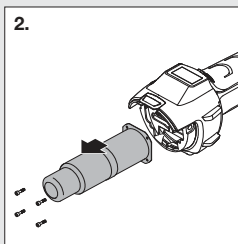
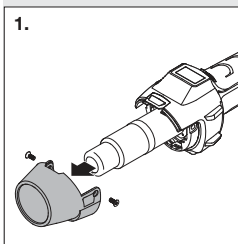

1. **Важно!** Инструмент отсоедините от электрической сети.
2. Выкрутите винты из защитного трубчатого кожуха (Рис. 1).
3. Удалите защитный трубчатый кожух (Рис. 1).
4. Выкрутите 4 винта, расположенных на конце выходного сопла (Рис. 2).
5. Удалите нагревательный элемент и замените его новым (Рис. 2/3).
6. Нагревательный элемент снова закрутите винтами (Рис. 3).
7. Защитный кожух снова закрутите винтами (Рис. 4).

Дополнительные функции

Защита от повторного включения

Защита от повторного включения не допускает случайного включения термовоздуховки после перебоя в электропитании. Только после повторного включения переключателя ВКЛ./ВЫКЛ. **8** термовоздуховка снова готова к работе.

Функция LOC

Для предотвращения случайного изменения выбранных настроек НМ 2620 Е имеет функцию Lockable Override Control (LOC). Чтобы узнать, как можно настроить функцию LOC, свяжитесь, пожалуйста, с нашей Службой технической поддержки.

7. Приложения

Ниже мы приводим некоторые области применения воздуходувок горячего воздуха STEINEL.

7.1



- вероятно, вам сразу же придут на ум дальнейшие примеры применения.
- Сварка битума.

- Сварка напольных ПВХ-покрытий и линолеума.
- Обработка всех термопластичных твердых материалов в производстве пластиков и емкостей.
- Формование термопластичных пластмасс.
- Просушивание влажных поверхностей.
- Активация и растворение клеев и термоклеев.
- Любые процессы сушки и разогрева.

Помощь для выбора правильной сварочной проволоки при сваривании пластмасс

Материал / Виды применения / Признаки

- **Твердый ПВХ** / Трубы, фитинги, панели, строительные профили, технические фасонные детали, сварочная температура 300 °С / Обугливание в пламени, резкий запах; звонкое падение
- **Твердый ПЭ (ПЭВП) полиэтилен** / Ванны, корзины, канистры, изоляционный материал, трубы, сварочная температура 300 °С / Светло-желтое пламя, горящие капли, запах потухшей свечи; звонкое падение
- **ПП полипропилен** / Высокотемпературные сливные трубы, сиденья стульев, упаковка, автомобильные детали / Светлое пламя с синим ядром, горящие капли, резкий запах; звонкое падение
- **ABS** / Автомобильные детали, аппаратные кожухи, чемоданы, сварочная температура 350 °С / Черный, хлопьевидный дым, сладковатый запах; дребезжащий звук

8. Утилизация

Электроприборы, комплектующие и упаковку следует направлять на экологичную вторичную переработку.



Не выбрасывать электроприборы в бытовые отходы!

Только для стран ЕС:

Согласно действующей Европейской директиве по отработанному электрическому и электронному оборудованию и ее реализации в национальных законодательствах отработанные электроприборы должны собираться отдельно и направляться на экологичную вторичную переработку.

9. Сертификат соответствия

STEINEL Tools GmbH настоящим заявляет, что воздуходувка горячего воздуха HM 2620 E соответствует Директиве 2006/42/ЕС Полный текст Декларации о соответствии ЕС доступен по следующему адресу в Интернете:
www.steinell.de

10. Гарантия производителя

Гарантия производителя STEINEL Tools GmbH, Dieselstraße 80-84, 33442 Herzebrock-Clarholz
Все продукты STEINEL соответствуют самым высоким требованиям качества. По этой причине мы, как производитель, предоставляем вам, как первому покупателю нового продукта STEINEL, гарантию в соответствии со следующими условиями: Гарантия распространяется на отсутствие дефектов, которые, как доказано, являются результатом дефекта материала или изготовления и о которых нам было сообщено незамедлительно после их обнаружения и в течение гарантийного срока. Гарантия распространяется только на продукты STEINEL Professional, которые были приобретены и используются в России. В случае продажи или передачи продукта другому лицу гарантия не переходит к новому владельцу.

Наши гарантийные обязательства для потребителей

Нижеуказанные положения относятся к потребителям. Потребителем является любое физическое лицо, которое при совершении покупки не действует в рамках своей коммерческой или самостоятельной профессиональной деятельности. Мы имеем право выбрать, предоставить ли гарантийное обслуживание в виде бесплатного ремонта или бесплатной замены (при необходимости на аналогичную или более дорогую модель). Гарантийный срок на приобретенный вами продукт STEINEL Professional составляет **1 год** с даты покупки продукта.

Компоненты, отремонтированные или замененные нами, покрываются данной гарантией на оставшийся гарантийный срок. Мы несем транспортные расходы, но не риски, связанные с обратной доставкой.

Наши гарантийные услуги для предпринимателей

Нижеследующие положения применяются к предпринимателям. Предпринимателем является физическое или юридическое лицо либо общество

с правоспособностью, которое при заключении сделки купли-продажи действует в рамках своей коммерческой или независимой профессиональной деятельности. Мы имеем право выбрать, как выполнить гарантийные обязательства: бесплатное устранение дефектов, бесплатную замену (при необходимости на аналогичную или более дорогую модель) или выдачу кредита. Гарантийный срок на приобретенный вами продукт STEINEL Professional составляет **1 год** с даты покупки продукта. Компоненты, отремонтированные или замененные нами, покрываются данной гарантией на оставшийся гарантийный срок. В рамках гарантийного обслуживания мы не несем ваши расходы, необходимые для последующего выполнения обязательств, а также ваши расходы на демонтаж неисправного продукта и установку продукта на замену.

Законные права в отношении дефектов, бесплатность

Описанные здесь услуги действуют в дополнение к законным гарантийным требованиям, включая особые положения о защите прав потребителей, и не ограничивают или заменяют их. Осуществление ваших законных прав в случае дефектов осуществляется бесплатно.

Исключения из гарантии

Данная гарантия явно исключается:

- в случае износа деталей продукта в результате эксплуатации или иного естественного износа, а также в случае дефектов продукта STEINEL Professional, которые являются результатом износа в результате эксплуатации или иного естественного износа,
- в случае ненадлежащего или нецелевого использования продукта или несоблюдения инструкций по эксплуатации,
- если на продукте были произведены самовольные доработки, переделки или другие модификации, или дефекты вызваны использованием аксессуаров,

- дополнительных или запасных частей, которые не являются оригинальными деталями STEINEL,
- если техническое обслуживание и уход за продуктами не осуществлялись в соответствии с инструкцией по эксплуатации,
 - если монтаж и установка не были выполнены в соответствии с инструкциями по монтажу и установке STEINEL,
 - в случае повреждений или утери при транспортировке.

Применение немецкого права

Применяется немецкое право с исключением Конвенции Организации Объединенных Наций о договорах международной купли-продажи товаров (CISG). Для потребителей обязательные положения о защите прав потребителей того государства, в котором они обычно проживают, остаются неизменными.

Предъявление

Если вы хотите воспользоваться гарантией, пожалуйста, используйте нашу онлайн-форму гарантии по адресу www.steinell-tools.de/garantie.

Заполните форму полностью и загрузите оригинал чека, в котором должна быть указана дата покупки и название продукта. Поэтому мы рекомендуем вам бережно хранить чек до истечения срока гарантии. После того, как мы отправим вам соответствующее письмо по электронной почте, отправьте продукт вашему дилеру или по адресу сервисного центра, указанному в письме.

Если у вас есть вопросы по условиям гарантии, позвоните нам по телефону +49 5245 448 188 или напишите нам по электронной почте service@steinell.de. Мы будем рады вам помочь!

1 ГОД
ГАРАНТИИ
ПРОИЗВОДИТЕЛЯ

11. Технические данные

- Сетевое подключение: 220–230 В, 50/60 Гц
- Мощность: 2.300 Вт
- Температура: 50–700°C, с плавной регулировкой
- Поток воздуха: 150–500 л/мин., с плавной регулировкой
- Давление воздуха 4.000 Па
- Ø выходного сопла: 30 мм, использование профессиональных сопел
- Срок службы двигателя: ок. 10.000 ч.
- Срок службы нагрев. элемента: ок. 800 ч.
- Индикация остаточной температуры: да
- Электрический шнур: H07 RN-F 2X1 3,0 М
- Класс защиты: II
- Тепловое реле защиты: да
- Уровень излучаемого звукового давления: ≤ 70дБ (А)
- Общее значение колебаний: ≤ 2,5 м/с² / К = 0,08 м/с²
- Вес без электрического шнура: 0,84 кг

STEINEL Tools GmbH

Dieselstraße 80-84

33442 Herzebrock-Clarholz

Tel: +49/5245/448-188

www.steinell-tools.de

**Contact**

www.steinell.de/contact

